



e-JS4

MANUAL DO PROPRIETÁRIO





Obrigado por escolher a marca JAC Motors!

Agradecemos sua preferência por nossa marca e nossos produtos!

Você contará com uma excelente estrutura de atendimento.

Leia este manual com atenção antes de dirigir seu veículo. Este manual descreve os modos de condução do automóvel IEV60 e traz informações para você que se familiarize com os recursos do veículo e aproveite todas as vantagens de suas excelentes características além de garantir uma condução segura e a manutenção correta do mesmo.

O manual contém informações sobre reparos e manutenção do veículo imprescindíveis para a segurança do condutor e dos passageiros. Conhecendo bem seu veículo, você poderá apreciar todo o prazer de dirigir um automóvel moderno, seguro e confortável.

Este manual também tem por objetivo regulamentar os termos da garantia concedida ao seu veículo pela JAC Motors.

Para não perder os direitos da garantia, leia atentamente este manual, faça regularmente as manutenções e mantenha-o em lugar seguro.

Em caso de perda ou extravio deste manual, entre em contato com a concessionária autorizada JAC Motors para obter uma segunda via.

Quando levar seu veículo para a manutenção ou reparo em uma concessionária autorizada JAC Motors tenha sempre em mãos este manual.



FALE COM O PRESIDENTE

**Parabéns pelo seu novo JAC!
Obrigado por nos escolher.
Quero saber sua opinião sobre seu e-JS4.
Sugestões, dúvidas ou eventuais
reclamações, fale diretamente comigo.**

**presidente@jacmotors.com.br
SMS: (11) 99470-5843**

Sergio Habib
Presidente JAC Motors Brasil



Declaração Especial

Este manual deve ser considerado como parte integrante do seu veículo.

Mantenha este manual em local seguro.

Se optar por vender seu veículo, este manual deve ser entregue ao novo proprietário juntamente com todos os documentos do veículo.

O manual descreve todos os modelos desta série do veículo; alguns equipamentos e funções podem não se referir ao seu veículo.

Registro de Propriedade

O formulário de Registro de Propriedade deve ser preenchido na sua totalidade pela Concessionária Autorizada JAC Motors antes da entrega do veículo, pois o correto preenchimento do mesmo facilitará a identificação do veículo e do proprietário quando houver necessidade de realização de serviços de garantia e/ou manutenção do veículo.

		Registro de Propriedade	
Modelo do veículo	Cor	Placa N°	
Data do início da garantia		Ano/Modelo	
Chassi N°			

Primeiro Proprietário

Nome		Telefone	
Endereço			N°
Complemento	Bairro	CEP	
Cidade	Estado	Data da aquisição	

Segundo Proprietário

Nome		Telefone	
Endereço			N°
Complemento	Bairro	CEP	
Cidade	Estado	Data da aquisição	



Registros e Responsabilidades

As concessionárias JAC Motors são empresas credenciadas para a realização de vendas e prestação de serviços de garantia e/ou manutenção de veículos JAC Motors.

O formulário a seguir foi preenchido com informações da concessionária JAC Motors onde você adquiriu o veículo, com objetivo de facilitar seu contato com a mesma quando houver necessidade de realização de serviços de garantia/manutenção.

Nota

- Os serviços de garantia e/ou manutenção devem ser efetuadas em concessionárias JAC Motors no território brasileiro. Veja relação de concessionárias neste manual

	Concessionária JAC Motors	
Nome		
Endereço		
Telefone		Fax
Consultor Técnico		
Carimbo da Concessionária		

Importante:

Para mais informações e para consultar nossa rede de concessionárias, acesse nossa página na web.

www.jacmotorsbrasil.com.br

ou o SAC 0800 522 8888

Como usar este manual Informações importantes

Sempre que houver uma advertência sobre algo que implique na sua segurança, notas sobre como preservar o bom estado do seu veículo e dicas para facilitar o uso ou a preservação do veículo, faça todo o possível para seguir essas recomendações. O tipo de indicação e método de aplicação para cada uma delas são:

Advertência

- Indicam sérios riscos de ferimentos ou acidentes fatais para você ou para outras pessoas. Proceda de acordo com as advertências.

Nota

- Revelam ações que podem danificar o veículo. Siga essas precauções para evitar o desgaste prematuro do veículo, sua desvalorização ou perda de garantia.

Símbolos

- : Indica a proibição de alguma ação de uso ou manutenção do veículo.
- *: Indica itens opcionais que podem ou não estar equipados no veículo. A lista de equipamentos de cada modelo está disponível nas concessionárias autorizadas JAC Motors.

Capítulos e indexação

Este manual possui um índice geral que alista cada um dos capítulos com os assuntos mais importantes relativos ao uso seguro e a manutenção do veículo. Em seguida, cada capítulo possui um índice próprio contendo os assuntos daquele capítulo. No final deste manual, você encontrará um índice remissivo para localizar de forma rápida um assunto específico. A numeração é apresentada pelo número do capítulo e em seguida o número da página do capítulo, conforme o exemplo abaixo:

3-1
└─ Número da página
└─ Número do capítulo



Quadro de procedimento

Este quadro mostra as etapas para executar um procedimento complexo sem risco de danificar o veículo ou causar um acidente. Exemplo:

Nota

Conecte os cabos auxiliares na ordem indicada abaixo:

1. Conecte o terminal do cabo positivo (+) no terminal positivo (+) da bateria descarregada.
2. Conecte o outro terminal do cabo positivo (+) no terminal positivo (+) da bateria carregada.
3. Conecte o terminal do cabo negativo (-) no terminal negativo (-) da bateria carregada.
4. Conecte o outro terminal do cabo negativo (-) firmemente em uma parte de metal ligada ao bloco do motor ou diretamente ao bloco do motor. Mantenha distância da bateria descarregada.

Notas importantes de segurança

As informações deste manual são muito importantes para sua segurança pessoal e o bom estado do veículo. Ignorar essas informações pode comprometer seriamente a segurança dos ocupantes, o desempenho do veículo e até perda da garantia e/ou direito à revisão gratuita do veículo.

Peças, itens opcionais e acessórios

Procure sempre uma concessionária autorizada JAC Motors para assegurar que seu veículo seja equipado com peças originais. Não faça modificações por conta própria no veículo.

Peças e acessórios não aprovados pela JAC Motors não estão dentro da faixa de garantia.

Esses equipamentos podem afetar a segurança, durabilidade e outras funcionalidades do veículo. Devido a isso não modifique o seu veículo em qualquer circunstância.

Para-choques dianteiro e traseiro, saias, para-brisas, caixas de roda, frisos de teto etc. do veículo não devem ser ajustados ou desmontados sem permissão. Violar os regulamentos acima pode afetar as funcionalidades do veículo e causar acidentes, incêndios e danos do veículo.

O fabricante não se responsabilizará pelas consequências das modificações realizadas no veículo aos quais não são permitidas.

Nota

- Nunca instale equipamentos elétricos no veículo que não sejam recomendados pelo fabricante, como dispositivos de alarme, alimentação, telefone etc. que possam causar danos ao veículo. Especificamente, não instale sistemas eletrônicos sem acompanhamento especializado de uma concessionária autorizada JAC Motors, pois poderão resultar em falhas gerais e até mesmo curto-circuito e incêndio. Danos decorrentes da instalação de tais equipamentos não são cobertos pela garantia.

Peças originais JAC Motors

- **O que são peças originais?**

As peças originais são as mesmas peças usadas na produção do veículo. Essas peças foram projetadas e testadas para garantir a segurança dos ocupantes do veículo.

- **Por que devo usar peças originais?**

As peças originais são produzidas sob padrões rigorosos de qualidade. Falhas causadas pelo uso de peças de imitação, falsificadas ou contrabandeadas não são cobertas pela garantia.

O fabricante não se responsabiliza por danos causados por essas peças nos demais sistemas do veículo.

Compre apenas peças originais JAC Motors.

Proteção ambiental e economia de energia

Tecnologia voltada para o futuro

Em termos de proteção ambiental, nossa companhia emprega, tanto quanto possível, materiais que não agridem o meio ambiente e materiais recicláveis para o projeto e montagem de nossos veículos. Além disso, os métodos de fabricação atendem aos requisitos das normas de proteção ambiental. Nosso modo de produção é o resultado do progresso técnico-científico, que facilita a desmontagem do veículo e a decisão de reutilização de peças e componentes.

A JAC Motors deixou de utilizar amianto e cádmio. O sistema de ar-condicionado (A/C) emprega refrigerante não derivado de freon.

Como proprietário de um veículo JAC Motors, sua contribuição para a proteção ambiental é muito importante.



Manutenção

A manutenção periódica deste veículo pode ser consultada no Capítulo 5 deste manual. É responsabilidade do proprietário ler e entender os procedimentos de manutenção corretos instruídos pelo fabricante, especialmente quando o veículo tem uso severo necessitando de uma manutenção mais frequente.

Precauções para uso de fluidos

Danos causados pela aplicação incorreta de fluidos não são cobertos pela garantia. Certifique-se de usar apenas os fluidos especificados neste manual.

Descrição de proteção ambiental

Tenha sempre a consciência dos problemas ambientais quando dirigir e reduza os níveis de ruídos, isso contribuirá para melhorar a qualidade de vida para todos. Acelerações desnecessárias e bruscas aumentam muito o consumo da bateria. Os ruídos produzidos pelos pneus em “arrancadas” podem aumentar em até 4 vezes os níveis de decibéis seguros. Sempre que possível, dirija em velocidades baixas.

Accessórios que acompanham o veículo

Utilize os acessórios de forma adequada a JAC não se responsabiliza por qualquer dano a equipamentos terceiros durante o uso dos acessórios.

Kit JAC Power Energy

Com esse kit exclusivo, é possível utilizar seu JAC como uma fonte de energia ou seja, com as tomadas do filtro de linha é possível utilizar uma ferramenta elétrica, ligar um dispositivo eletrônico ou qualquer dispositivo elétrico.

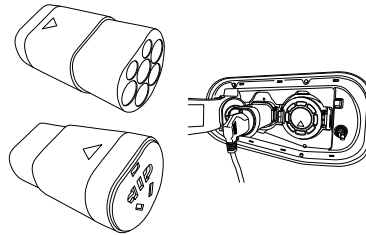

Adaptador para filtro de linha AC.

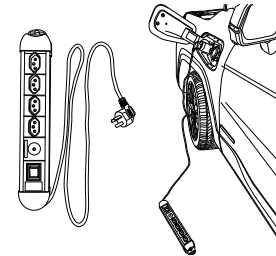

Filtro de linha AC com quatro tomadas padrão NBR 14136 10A até 250V.

Kit de carregamento JAC

1- O Adaptador AC Tipo 2 para GBT é para ser utilizado em carregadores do tipo europeu Tipo 2.

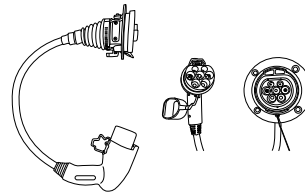

Adaptador de recarga Lenta AC Tipo 2 para GBT.

2- Carregador portátil 220V é a forma mais indicada para fazer o carregamento e preservar a vida útil das baterias.

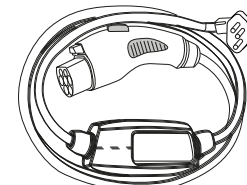

Carregador portátil 220V padrão GBT chinês.



Armazenamento do seu veículo elétrico

Para preservar o período de garantia e evitar danos à bateria e ao veículo, leia obrigatoriamente o capítulo 7 Garantia para mais detalhes. É de suma importância cuidar do seu veículo enquanto ele estiver armazenado e ocioso.



A partir da emissão da nota fiscal do veículo e o seu devido transporte, cabe ao proprietário e ou o terceiro a responsabilidade de realizar a devida manutenção de armazenagem do veículo. Abaixo estão as principais cuidados.

- Quando o veículo for permanecer armazenado por mais de 60 dias ocioso, a carga da bateria deve ser mantida entre 50% - 60%.
- A cada 60 dias dever ser realizado um ciclo de descarregamento e carregamento e deixar a carga entre 50%-60%;
- Quando a carga da bateria estiver inferior a 10%, o veículo não deve ficar parado por mais de 14 dias;
- A cada 60 dias deverá ser realizada a manutenção na bateria de baixa voltagem de chumbo-ácido seja de 12V ou 24V.
- Não armazene em um ambiente de alta temperatura de 45 °C por mais de 1 dia;
- Não deve ficar exposto diretamente sob forte radiação solar.
- Não guarde o veículo a temperaturas abaixo de zero por mais de 3 dias.



Estação de recarga padrão - Lento tipo AC

Equipamentos de corrente alternada CA (AC), considerados de carga lenta a moderada. Com tempo médio de carregamento variando entre 9 e 13 horas para uma carga total de 0% a 100%.



ESTAÇÃO DE RECARGA PADRÃO

Pode ser padrão Tipo 2 ou GB/T.

Encontrado em shoppings, estradas, estacionamentos.

Para carregar com Tipo 2 é necessário o Adaptador AC (fornecido com veículo).



JAC SMART CHARGING WALLBOX

Pode ser adquirido em uma concessionária autorizada JAC Motors. (vendido separadamente).



TOMADA E SOQUETE DE CARREGAMENTO AC

Localizada do lado esquerdo da interface de carregamento. O e-JS4 conta com tomada padrão GB/T conhecido como padrão chinês.

Advertência

- Verifique se a luz indicadora de carregamento está acesa na cor verde confirmando o carregamento. Caso esteja acesa na cor laranja significa que não está carregando, somente indica que está conectado.
- O tempo de carregamento mencionado é só um valor de referência, ele depende da característica e potência da fonte de alimentação da carga atual da bateria, sua vida útil e da quantidade de ciclos de recarga já realizados, ou seja, por inúmeras variáveis.



Carregador portátil residencial - Lento tipo AC

O veículo é equipado com um carregador portátil de carregamento lento para ser utilizado em fontes de alimentação residenciais e tomadas 220 V de pino "grosso". Possui tempo aproximado de carregamento de 30 horas para uma carga total de 0% à 100%.

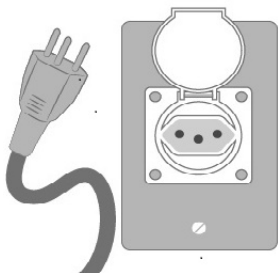

TOMADA 220V

Deve ser uma tomada padrão 20A Pino grosso (diâmetro dos pinos 4,8 mm).



CARREGADOR PORTÁTIL

Carregador do tipo GB/T (Chinês) 220V.
(fornecido com o veículo).



TOMADA E SOQUETE DE CARREGAMENTO AC

Localizada do lado esquerdo da interface de carregamento. O e-JS4 conta com tomada padrão GB/T conhecido como padrão chinês.

Advertência

- É recomendado a instalação de um circuito independente na residência, exclusivo para o veículo, para tornar o carregamento mais eficiente, sem falhas e seguro.
- Ao carregar em local desconhecido, verifique a tensão e a integridade da fonte de alimentação utilizada, caso contrário, o carregamento pode não funcionar.
- Verifique se a luz indicadora de carregamento está acesa na cor verde confirmando o carregamento. Caso esteja acesa na cor laranja significa que não está carregando, somente indica que está conectado.

Estação de recarga rápida e ultra-rápida - Rápido tipo DC

São equipamentos de grande porte de corrente contínua CC (DC) considerados de carga rápida e ultra rápida. O tempo médio de carregamento varia de 1 a 3 horas para uma carga total de 0% à 100%.



ESTAÇÃO DE RECARGA RÁPIDA DC

Pode ser padrão Tipo CCS2, CHAdeMO ou GB/T.

Encontrados em pontos específicos, rodovias, shoppings etc. Para carregar é necessário o Adaptador DC (não fornecido com veículo).



TOMADA E SOQUETE DE CARREGAMENTO DC

Localizada do lado direito da interface de carregamento. O e-JS4 conta com tomada padrão GB/T conhecido como padrão chinês.

Advertência

- Para realizar o carregamento em estação de carregamento rápido DC padrão europeu CCS2 ou padrão japonês CHAdeMO é necessário os seguintes adaptadores.
- Adaptador DC do tipo CCS2 (europeu) para GBT (chinês) (acessório não fornecido veículo).
- Adaptador DC do tipo CHAdeMO (japonês) para GBT (chinês) (acessório não fornecido veículo).



Advertência

Verifique se a luz indicadora de carregamento está acesa na cor verde. Caso esteja acesa na cor laranja significa que não está carregando, somente indica que está conectado.

O tempo de carregamento mencionado é só um valor de referência. Este tempo depende da característica e potência da fonte de alimentação, da carga atual da bateria, sua vida útil e da quantidade de ciclos de recarga já realizados, ou seja, por inúmeras variáveis.

Glossário de siglas

ABS:	“Anti-lock Brake System” (Sistema Anti-bloqueio dos Freios)	DC-DC:	“Direct Current-Direct Current” (Conversor de corrente contínua)	ESCL:	“Electronic Steering Column Lock” (Bloqueio Eletrônico da Coluna de Direção)
A/C:	“Air Conditioning” (Ar Condicionado)	DRL:	“Daytime Running Light” (Lanterna Diurna)	ESP:	“Electronic Stability Program” (Programa Eletrônico de Estabilidade)
AT:	“Automatic Transmission” (Transmissão Automática)	EBD:	“Electronic Brake Distribution” (Distribuição Eletrônica de Frenagem)	ESS:	“Emergency Stop Signal” Alerta de frenagem de emergência
AVM:	“Around View Monitor” (Câmera panorâmica de 360 graus)	ECO:	“Economy” (Modo de Condução Econômico)	FWCS:	“Forward Collision Warning System” Sistema de alerta de colisão frontal (FCWS)
BCM:	“Body Control Module” (Módulo de Controle da Carroceria)	ECU:	“Engine Control Unit” (Unidade de Controle do Motor)	GPS:	“Global Position System” (Sistema de Posicionamento Global)
BOS:	“Brake Override System” (Sistema Inteligente de Pedais)	EOBD:	“Engine On Board Diagnosis” (Diagnóstico de Bordo do Motor)	GSI:	“Gear Shift Indicator” (Indicador de Mudança de Marchas)
CAN:	“Controller Area Network” (Rede de comunicação entre os módulos do veículo)	EPS:	“Electronic Power Steering” (Sistema de Direção Elétrica)	HBA:	“Hydraulic Brake System” (Assistente Hidráulico de Frenagem)
CCS:	“Cruise Control System” (Sistema do Piloto Automático)	EPB:	“Electronic Parking Brake” (Freio de Estacionamento Eletrônico)		
CVT:	“Continue Variable Transmission” (Transmissão Continuamente Variável)	EPC:	“Engine Power Control” (Controle de Potência do Motor)		
		ESC:	“Estability System Control” (Sistema de Controle de Estabilidade)		



HDC: "Hill Descent Control" (Controle de Descida em Declives)

HSA: "Hill Start Assist" (Assistente de Partida em Rampa)

HVB: "High Voltage Box" (Caixa de alta voltagem)

LCD: "Liquid Crystal Display (Tela de Cristal Líquido)

LDWS: "Lane Departure Warning" System (Sistema de alerta de mudança de faixa)

MT: "Manual Transmission" (Transmissão Manual)

MSD: "Manual Service Disconnect" (Plugue de serviço de alta voltagem)

OBC: "On-Board Charger" (Carregador do veículo)

PEPS: "Passive Entry and Passive Start" (Entrada Passiva e Partida Passiva (Sistema Keyless)

PCU: "Power Control Unit" (Unidade de Controle da Energia)

RPM: "Revolutions Per Minute" (Rotações por Minuto)

SOC: "State of Charge" (Estado de Carga da Bateria)

STT: "Stop Start" (Desliga e liga automaticamente o motor ao parar o veículo)

SRS: "Supplemental Restraint System" (Sistema de Proteção Suplementar)

SRSCM: "Supplemental Restraint System Control Module" (Módulo de Controle do Sistema de Proteção Suplementar)

TCU: "Transmission Control Unit" (Unidade de Controle da Transmissão)

TCS: "Traction Control System" (Controle de Tração)

TPMS: "Tire Pressure Monitoring System" (Sistema de Monitoramento da Pressão dos Pneus)

VIN: "Vehicle Identification Number" (Número de Identificação do Veículo)

WIN: "Winter" (Inverno/Neve)



Índice Geral

Operações	Capítulo 1
Instruções de condução	Capítulo 2
Segurança	Capítulo 3
Emergência.....	Capítulo 4
Manutenção do veículo.....	Capítulo 5
Especificações técnicas	Capítulo 6
Garantia	Capítulo 7



Capítulo 1 - Operações

Parte externa do veículo	1-2	Dispositivo de proteção para crianças.....	1-40
Compartimento dianteiro.....	1-4	Capô do motor.....	1-41
Cabine	1-5	Tampa do porta-malas	1-42
Visão geral da cabine.....	1-5	Abertura da tampa do porta-malas	1-42
Painel de instrumentos.....	1-6	Fechamento da tampa do porta-malas	1-45
Visão geral do painel de instrumentos.....	1-6	Vídeos.....	1-48
Medidor de carga da bateria de energia.....	1-7	Teto solar*.....	1-51
Termômetro da bateria.....	1-7	Teto solar panorâmico	1-52
Visão geral das luzes de advertência e indicadores.....	1-9	Teto solar padrão.....	1-53
Verificação das luzes indicadoras/luzes de advertência.....	1-10	Quebra-sol.....	1-54
Interruptor combinado.....	1-16	Espelho retrovisor.....	1-54
Lavador do para-brisa.....	1-20	Sistema do ar-condicionado (A/C).....	1-56
Volante multifuncional.....	1-21	Posição dos difusores do ar-condicionado	1-58
Grupo de interruptores inferior esquerdo	1-22	Sistema de controle de ar-condicionado	1-59
Iluminação interna	1-23	Ajuste de saída	1-63
Luzes do veículo.....	1-25	Compartimento do porta-luvas.....	1-65
Sistema antifurto do veículo	1-31	Compartimento do apoio de braço	1-65
Buzina	1-33	Compartimento do porta-óculos.....	1-66
Pressão/temperatura dos pneus.....	1-34	Apoio de braço do banco traseiro	1-66
Chaves	1-34	Tomada de acessórios*	1-67
Travamento do veículo	1-35	Cortina retrátil do porta-malas.....	1-67
Entrada com sistema Keyless.....	1-38	Rack de teto	1-68

Parte externa do veículo

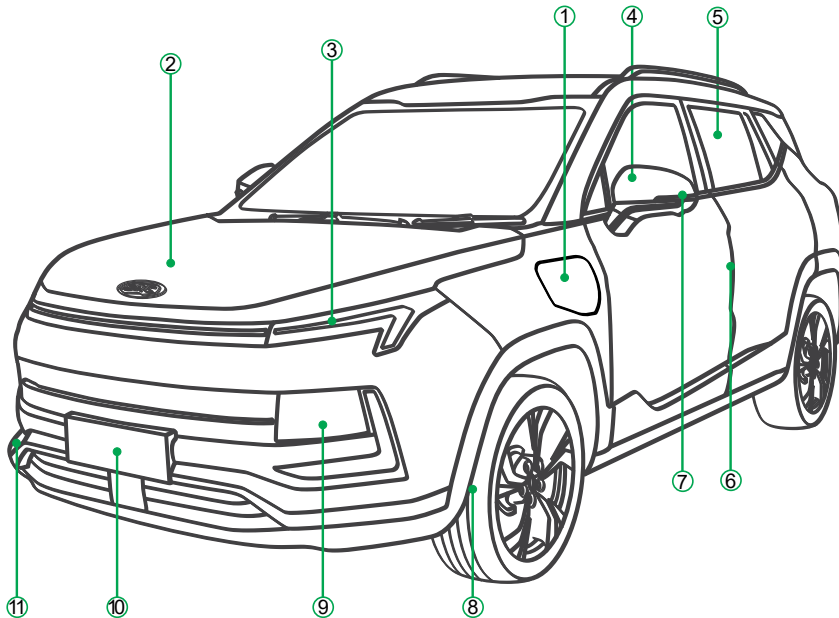

1. Porta de carregamento integrada
2. Capô dianteiro
3. Conjunto do farol dianteiro
4. Espelho retrovisor externo
5. Vidro com comando elétrico
6. Dispositivo de proteção para crianças
7. Luz do pisca lateral
8. Pneu
9. Farol de neblina dianteiro
10. Placa de licença dianteira
11. Gancho para reboque

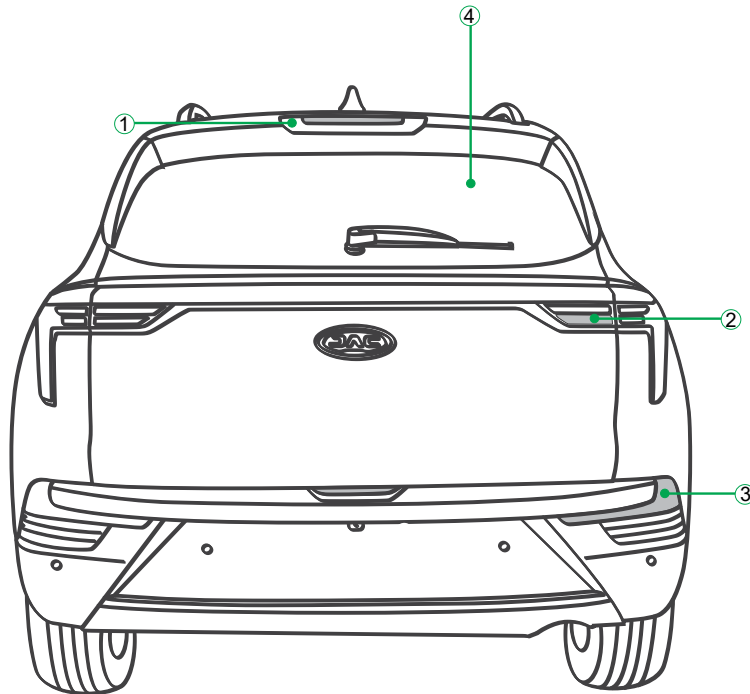

1. Luz de freio traseira superior (brake-light)
2. Conjunto da lanterna traseira
3. Luz de neblina e retrorefletor
4. Vidro traseiro

Compartimento dianteiro

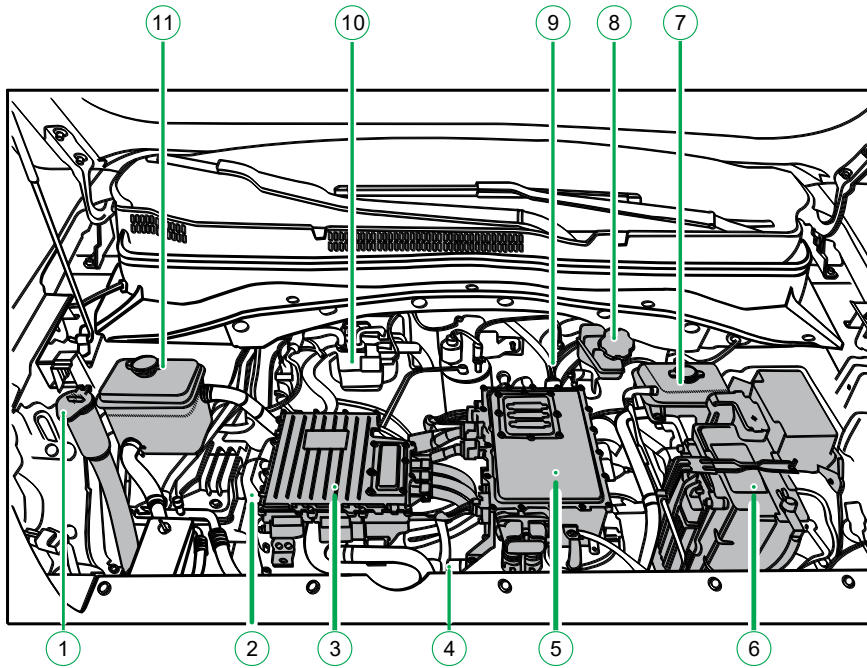

1. Reservatório do líquido de lavagem do para-brisa
2. Compressor do ar-condicionado
3. PCU
4. Motor elétrico e redutor
5. High voltage junction box (caixa de passagem de alta tensão)
6. Bateria
7. Reservatório do líquido de arrefecimento
8. Reservatório do fluido de freio
9. Controlador da bomba de vácuo
10. Módulo do ESC (controle eletrônico de estabilidade)
11. Reservatório de expansão do fluido de arrefecimento da bateria

Cabine

Visão geral da cabine

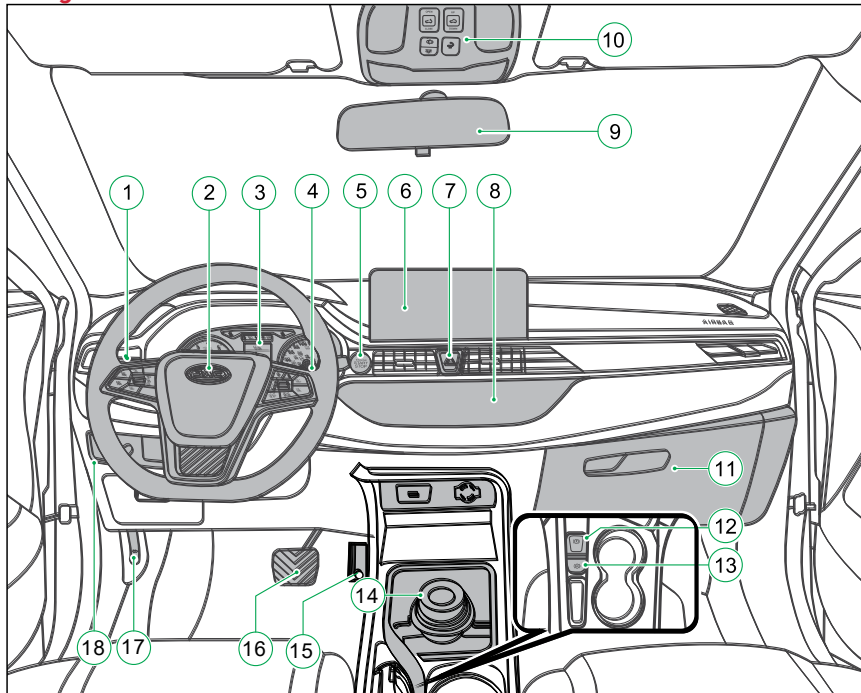

1. Alavanca combinada esquerda
2. Volante multifuncional
3. Painel de instrumentos
4. Alavanca do limpador do para-brisa
5. Botão de partida Start/Stop
6. Visor do painel da multimídia
7. Botão pisca-alerta
8. Painel de controle do ar-condicionado
9. Espelho retrovisor interno
10. Painel de controle superior
11. Porta luvas
12. Interruptor de estacionamento
13. Botão Auto-Hold
14. Alavanca de mudança de marchas
15. Pedal do acelerador
16. Pedal do freio
17. Alavanca de abertura do capô do motor
18. Interruptores inferiores esquerdo

Painel de instrumentos

Visão geral do painel de instrumentos

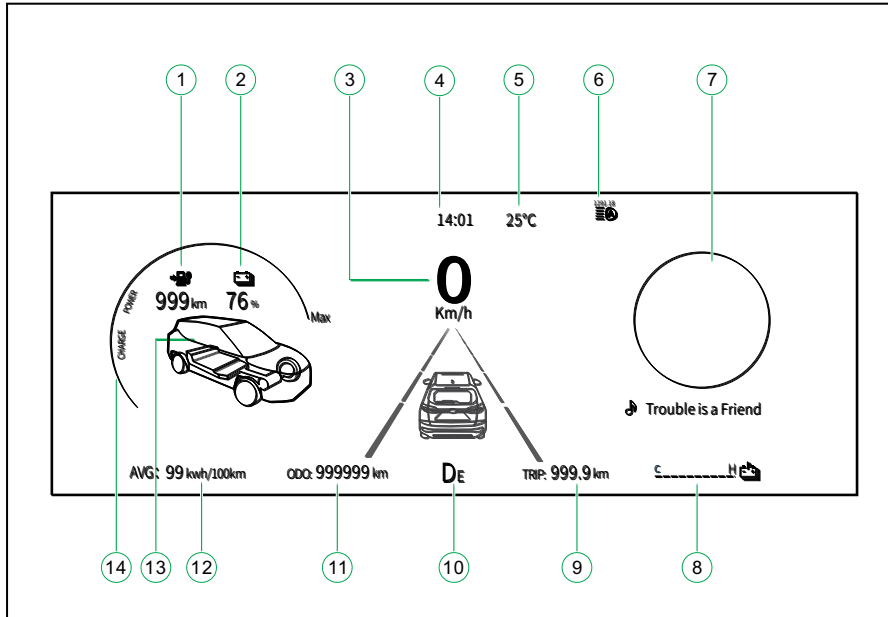

1. Autonomia restante
2. Energia da bateria restante
3. Velocímetro
4. Hora
5. Temperatura externa
6. Luz indicadora
7. Menu auxiliar
8. Temperatura da bateria
9. Hodômetro parcial
10. Marcha
11. Hodômetro
12. Energia média utilizada
13. Fluxo de energia
14. Medidor de consumo de energia

Operações

Medidor de carga da bateria de energia

Indica a carga atual da bateria de energia. Quando a barra luminosa alcança a área vermelha significa que a carga da bateria de energia está muito baixa. É recomendável recarregar o veículo o mais breve possível.

Nota

- A quantidade de luzes acesas depende da carga atual da bateria de energia.

Medidor de capacidade da bateria (vida útil)

Indica a capacidade atual disponível da bateria e sua vida útil. Com o tempo de uso da bateria e o número de recargas, a capacidade de carga da bateria de energia diminuirá inevitavelmente e a autonomia da bateria também, o que é uma situação normal e não uma falha do veículo ou da bateria.

Termômetro da bateria

Temperatura da bateria de energia; a área vermelha indica que a temperatura está muito alta, a área branca indica a temperatura normal e a área azul indica que a temperatura está muito baixa.

Nível de temperatura atual da bateria de energia; a temperatura da bateria muda de acordo com a temperatura externa, estilo de condução e equipamentos ligados. A escala vai se alterando para mais se estiver quente ou para menos se estiver fria.



Velocímetro

Exibe a velocidade atual do veículo em km/h (km por hora).

Hodômetro

O hodômetro mostra a quilometragem total acumulada do veículo a partir de 1 km. O hodômetro possui seis dígitos e não possui números decimais. A faixa do hodômetro é de 0 km até 999999 km. Ao alcançar o valor máximo o hodômetro não reiniciará e deverá ser reconfigurado para manter o valor efetivo máximo.

Hodômetro parcial

O hodômetro parcial mostra a quilometragem do veículo após o último reinício, começando em 0,1 km. O hodômetro parcial possui 5 dígitos e uma casa decimal. A faixa do hodômetro parcial é de 0 à 999,9 km. Ao alcançar o valor máximo o hodômetro reiniciará em 0 km e a contagem recomeçará automaticamente. O hodômetro parcial pode ser reiniciado através da função de informações de condução, abaixo da opção de definições do veículo. O painel de instrumentos memoriza automaticamente a quilometragem registrada no hodômetro parcial. Ao desligar o veículo a quilometragem parcial não reiniciará, entretanto, ela reiniciará automaticamente ao desconectar a bateria.

Nota

- Quando precisar fazer a limpeza da superfície da tela da multimídia e do painel de instrumentos, certifique-se de que os mesmos estão desligados e frios.
- Limpe a superfície da tela com um pano limpo de microfibra e um produto de limpeza específico e depois seque com outro pano de microfibra.
- Não limpe a tela usando líquidos contendo gasolina, álcool, solvente, abrasivos ou detergentes domésticos. E não pressione a tela enquanto estiver limpando. Os métodos acima poderão causar danos irreparáveis ao equipamento.

Operações

Visão geral das luzes de advertência e indicadores

	Luzes indicadoras de direção à esquerda		Luz indicadora do AUTOHOLD		Luz de advertência do cinto de segurança do condutor
	Luz indicadora do farol alto		Luz indicadora de potência limitada (luz tartaruga)		Luz de advertência de falha do air-bag
	Luz indicadora do farol baixo		Luz indicadora do sistema de controle de velocidade (piloto automático)		Luz indicadora da luz de neblina dianteira
	Luzes indicadoras de direção à direita		Indicador do controle eletrônico de estabilidade (ESC) desligado*		Luz indicadora de falha no BSD
	Indicador da luz de neblina traseira		Indicador do controle eletrônico de estabilidade (ESC) ligado*		Luz indicadora do estado de carregamento da bateria
	Luz indicadora de conexão do cabo de carregamento		Luz indicadora de falha do motor		Luz indicadora do HMA
	Luz indicadora do estado de carregamento da bateria		Luz indicadora de desligamento da bateria de energia		Luz de advertência de falha no sistema de direção assistida
	Luz indicadora de falha no sistema de freios e do freio de estacionamento		Luz indicadora de falha do TPMS		Luz de advertência de falha no ABS
	Luz indicadora de falha da bateria de energia		Luz indicadora de falha no sistema		Luz indicadora do estado de condução
	Luz indicadora de falha da bateria 12 V		Luz indicadora do farol de posição		Luz indicadora de falha no sistema de alerta sonoro para pedestres
	Luz Indicadora de falha do EPB		Luz de advertência do cinto de segurança do passageiro		Luz de advertência de pressão anormal dos pneus
	Luz indicadora de falha da marcha eletrônica		Luz indicadora do LDW (indicador de mudança de faixa involuntária)		Luz indicadora do sistema de alerta de colisão frontal

* Se disponível

Verificação das luzes indicadoras/ luzes de advertência

Luzes indicadoras

Feche todas as portas, acione o freio de estacionamento eletrônico e pressione o botão POWER.

Os seguinte indicadores acenderão no painel:



Os seguintes indicadores/luzes de advertência ligarão brevemente por alguns segundos:



Se as luzes indicadoras/de advertência exibidas não acenderem, significa que existe uma falha ou o circuito da mesma está aberto. Dirija-se a uma concessionária autorizada JAC Motors.



Indicador de direção

Esta luz piscará quando a alavanca de comando dos indicadores de direção (setas) for acionada para baixo (esquerda) ou para cima (direita). Ao pressionar o botão dos sinalizadores de advertência

(pisca-alerta), todos os sinalizadores de direção piscarão simultaneamente.

Se o indicador não piscar ou piscar mais rapidamente do que o normal, verifique se as lâmpadas dos sinalizadores de direção dianteiros ou traseiros não estão queimadas. Caso precise de auxílio, consulte uma concessionária autorizada JAC Motors.



Indicador do farol alto

Este indicador acenderá quando o farol alto for acionado ou o lampejo para sinalizar aos demais condutores for utilizado.



Indicador do farol baixo

O indicador acenderá quando o farol baixo estiver ligado.



Indicador da luz de neblina traseira

Este indicador acenderá quando a luz de neblina traseira estiver ligada.



Luz indicadora de conexão do cabo de carregamento

Quando a luz indicadora de conexão do cabo de carregamento estiver acesa, indica que a conexão do cabo de energia está correta. Quando o cabo é de má qualidade ou conectado incorretamente, a luz indicadora do cabo de carregamento ficará apagada.

Nota

- Não é possível entrar no estado READY enquanto a luz indicadora de conexão do cabo de carregamento estiver acesa.

Operações



Luz indicadora do estado de carregamento

Se a luz indicadora do estado de carregamento acender enquanto estiver conduzindo o veículo, a bateria deverá ser carregada o mais rápido possível.



Luz indicadora de potência limitada (luz tartaruga)

Quando a carga da bateria de energia estiver baixa, a luz tartaruga acenderá. Recarregue o veículo o mais rápido possível.

Quando o desempenho do veículo estiver limitado a luz tartaruga também acenderá. Dirija em baixa velocidade.



Luz indicadora do freio de estacionamento

Ao utilizar o freio de estacionamento, a luz indicadora acenderá.

Ao soltar o freio de estacionamento, o indicador do freio de estacionamento apagará.



Indicador READY (motor ligado)

Quando esta luz acender durante a condução do veículo, significa que existe uma falha no sistema de freios. Estacione o veículo em uma área segura e consulte uma concessionária autorizada JAC Motors.

Pise no pedal do freio e pressione o botão de partida POWER, o motor e o circuito de alta tensão do veículo serão ativados. Durante a condução, o indicador READY permanecerá aceso.



Advertência

- O indicador READY pode não acender se:
 - O seletor de marcha estiver em D ou R.
 - O sistema elétrico estiver com falha.
 - Não houver carga na bateria suficiente.
 - A bateria 12V estiver descarregada.
 - Faltar ar no sistema de freio.



Luz indicadora da luz de posição

O indicador acenderá quando a luz de posição estiver ligada.



Indicador do controle eletrônico de estabilidade (ESC) desligado*

Este indicador acenderá quando você pressionar o botão ESC OFF, desativando a função.

Em algumas circunstâncias, o ESC deve ser desligado, tais como:

- Quando o veículo está sendo conduzido com uma corrente nos pneus para neve;
- Quando o veículo está sendo conduzido em neve funda ou uma superfície fofa;
- Quando o veículo está atolado e necessita movimentar-se para frente e para trás.



Indicador do controle eletrônico de estabilidade (ESC)*

Quando o botão de partida START estiver na posição ON (ligado), o indicador ESC acende e apaga após alguns segundos indicando o funcionamento normal do sistema. Quando o ESC está acionado a luz indicadora permanece apagada e ele continua a monitorar o estado de condução. Ao dirigir, se o indicador ESC piscar, indica que o veículo está em condições críticas de estabilidade e aderência. Se o sistema ESC apresentar falha, o indicador permanecerá aceso. Dirija-se a uma concessionária autorizada JAC Motors para uma verificação.



Luz de corte da bateria de alta tensão

Quando acender, indica que a alta tensão das baterias foi desativada e consequentemente todo o sistema de alta tensão. Indica também quando a bateria estiver sem carga com 0%.

Advertência

- O sistema identifica alguma anomalia e para preservar a segurança dos ocupantes, corta toda a energia do veículo e acende a luz de corte de alta tensão. Pode indicar uma falha momentânea no sistema ou até mesmo uma avaria permanente. Se a luz permanecer acesa entre em contato com uma concessionária autorizada JAC Motors.



Luz indicadora da luz de neblina dianteira

Este indicador acenderá quando a luz de neblina dianteira estiver ligada.



Indicador do controle de cruzeiro

Quando o controle de cruzeiro (piloto automático) estiver ativado, o LED branco acenderá. Quando o controle de cruzeiro (piloto automático) estiver sendo utilizado, o LED verde acenderá.

Luzes de advertência



Luz de advertência de falha no sistema de alerta sonoro para pedestres

Quando essa luz está ligada, indica uma falha no sistema de aproximação para pedestres. Procure uma concessionária autorizada JAC Motors para realizar o reparo imediatamente.



Luz indicadora de falha do sistema de direção assistida

Quando o botão de partida START estiver na posição ON (ligado), o controlador EPS verifica automaticamente os vários módulos

Operações

do sistema e acende a luz de advertência de EPS. Se tudo estiver em ordem, a luz se apagará em cerca de 2 segundos, se não apagar ou se acender durante a condução, significa que a direção pode endurecer ou falhar a assistência elétrica deixando a direção operando somente no modo mecânico. Por favor, procure uma concessionária autorizada JAC Motors para verificar o sistema.

Nota

- Se a bateria 12 V for removida e ligada novamente, a luz indicadora acenderá amarela e necessitará de recalibração no sistema.



Luz de advertência de falha no ABS

Quando o botão de partida START estiver na posição ON (ligado), a luz indicadora de falha no ABS acende e apaga após alguns segundos, indicando que o sistema

ABS concluiu seu auto-teste e está em condições normais de funcionamento. Quando a luz de advertência permanecer acesa ou acender durante a condução ou não acender quando a ignição estiver na posição ON, significa que o sistema ABS está com falha. Neste momento, o sistema de freio ainda funciona normalmente, mas o sistema ABS dos freios não funcionará. Dirija-se a uma concessionária autorizada JAC Motors para verificação.

Nota

- Se a luz de advertência de falha do sistema ABS permanecer acesa, o sistema ABS poderá apresentar uma falha. Evite frear o veículo bruscamente. Entre em contato imediatamente com uma concessionária autorizada JAC Motors.



Indicador AUTO HOLD

Quando o indicador permanecer verde, significa que a função AUTO HOLD está ativada. Quando o indicador estiver piscando,

significa que a função AUTO HOLD está em funcionamento. Caso a luz indicadora do AUTO HOLD acenda na cor vermelha, significa que existe um mau funcionamento no sistema.



Luz indicadora de falha no EPB

Quando houver uma falha no sistema de freio de estacionamento eletrônico, esta luz acenderá. Consulte uma concessionária autorizada JAC Motors.



Luz indicadora de falha no sistema de monitoramento da pressão dos pneus

Falhas no sistema, sensor dos pneus com avaria ou falta de energia fará com que este indicador se acenda. Consulte uma concessionária autorizada JAC Motors para verificação.



Luz indicadora de falha da pressão dos pneus

Quando o botão de partida START estiver na posição ON (ligado), este indicador acenderá por alguns segundos e apagará em seguida indicando que a pressão dos pneus está normal. Caso permaneça aceso, os pneus podem estar com pressão alta ou baixa ou alta temperatura. Se for detectado vazamento de ar, este indicador piscará com intervalos de 0,5 segundos e com um alarme sonoro. Quando o sistema TPMS está em modo de aprendizado, ele acenderá junto com o indicador TPMS e apagarão quando o aprendizado for concluído. Se o aprendizado falhar, o TPMS continuará piscando. Em algumas circunstâncias como neve, lama, areia etc, ou altas velocidades o indicador pode acender com atraso ou não funcionar. Quando este indicador estiver aceso, reduza a velocidade e evite conversões e frenagens bruscas.



Luz de advertência de falha no sistema de freios

Quando ocorrer uma falha no sistema de freios, esta luz acenderá. Consulte uma concessionária autorizada JAC Motors.



Luz de advertência de falha no sistema

Quando ocorrer uma falha no sistema de controle, a luz de advertência de falha no sistema acenderá. Consulte uma concessionária autorizada JAC Motors.



Luz de advertência de falha no motor elétrico

Quando ocorrer uma falha no sistema do motor elétrico a luz de advertência de falha no motor elétrico acenderá. Consulte uma concessionária autorizada JAC Motors.



Luz de advertência de falha na bateria de energia

Quando o botão de partida POWER estiver em ON, a luz acende e se apaga depois de alguns segundos, indicando o funcionamento normal. Se a luz permanecer acesa, indica uma falha momentânea ou permanente de uma célula de bateria.

Nota

- A luz acesa não desativa o sistema de alta tensão e o veículo poderá continuar sendo conduzido. Sugere que a carga seja mantida acima de 30%.
- Entre em contato com uma concessionária autorizada JAC Motors.



Luz indicadora de falha da bateria 12V

Quando botão de partida POWER estiver em ON, a luz de advertência acenderá e apagará depois de alguns segundos, indicando que a bateria de 12 V está normal.

Operações

Quando a luz de advertência permanece acesa, a bateria de 12V está descarregada ou existe uma falha no DC-DC. Faça a recarga ou substituição da bateria 12V.



Indicador do cinto de segurança do motorista

Quando o botão de partida POWER estiver na posição ON (ligado), esse indicador piscará caso o cinto de segurança do motorista não esteja afivelado e houver uma pessoa no banco do motorista. Se o veículo exceder 20 km/h, o alarme sonoro será acionado.



Indicador do cinto de segurança do passageiro

Quando o botão de partida START estiver na posição ON (ligado), esse indicador piscará caso o cinto de segurança do passageiro dianteiro não esteja afivelado e houver uma pessoa no banco do passageiro. Se o veículo exceder 20 km/h, o alarme sonoro será acionado.



Luz de falha do SRS

Quando o botão de partida POWER estiver na posição ON (ligado), o indicador SRS permanecerá aceso por alguns segundos e apagará em seguida, o que significa que o sistema SRS está normal. Se o indicador SRS não funcionar nas circunstâncias acima ou o indicador piscar durante a condução, significa que existe um mau funcionamento no SRS, consulte uma concessionária autorizada JAC Motors para uma verificação.



Advertência

- Ignorar o indicador SRS pode causar sérios danos à sua segurança caso exista uma falha no sistema SRS.



Luz de advertência de falha no sistema BSD*

Quando ocorre uma falha no sistema de detecção de ponto cego, a luz de advertência acenderá.



Alerta de carga SOC baixa

O indicador de estado de carga acende com aproximadamente 10%. Indica que a bateria atingiu um nível muito baixo de carga e precisa ser carregada o mais rápido possível.



Luz indicadora do interruptor do farol baixo e alto automáticos (HMA)*

Quando ocorre uma falha no sistema do farol alto e baixo automáticos a luz indicadora estará amarela. Quando o sistema estiver em funcionamento a luz estará verde.



Luz indicadora de falha na marcha eletrônica

Quando há uma falha no sistema de marcha eletrônica, a luz indicadora se acenderá.



Luz indicadora do alerta de mudança de faixa involuntária*

A luz amarela acenderá quando houver uma mudança de faixa involuntária. Quando ocorrer uma falha no sistema a luz perma-

necerà amarela. Quando o sistema estiver ligado e não ativado, a luz permanecerá acesa branca. Quando o sistema estiver ligado e ativo, a luz acenderá verde.



Luz indicadora do sistema de alerta de colisão frontal*

Quando o sistema de alerta de colisão frontal possuir uma falha, o indicador acenderá amarelo. Quando houver risco de colisão frontal, o indicador acenderá em vermelho.

Lembrete sonoro

Quando o veículo para por mais de 60 segundos enquanto estiver no estado de condução READY e a marcha selecionada for D ou R, o painel de instrumentos soará “bipes” seguidos. Caso soe por mais de 10 segundos ou o veículo retome a condução, o som irá parar.

Interruptor combinado Alavanca esquerda Luzes indicadoras de direção (setas)

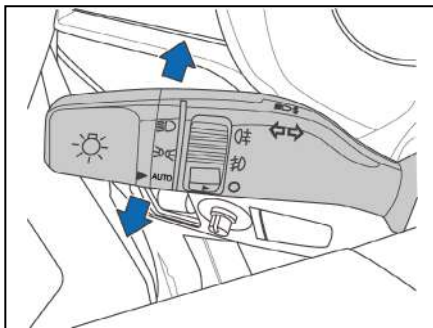

A luz indicadora de direção funciona apenas quando o botão de partida POWER estiver na posição ON (ligado).

Para acionar a seta à esquerda, empurre a alavanca para baixo. Para acionar a seta à direita, empurre a alavanca para cima. A luz de direção correspondente acenderá juntamente com a luz indicadora no painel de instrumentos. Após terminar a conversão e o volante retornar a posição central, a luz se apagará automaticamente.

Função mudança de faixa um-toque*

Deslocar a alavanca para cima ou para baixo somente até o ponto de pressão e solte-a. Os indicadores de direção piscam três vezes e desligam automaticamente.

Interruptor do farol

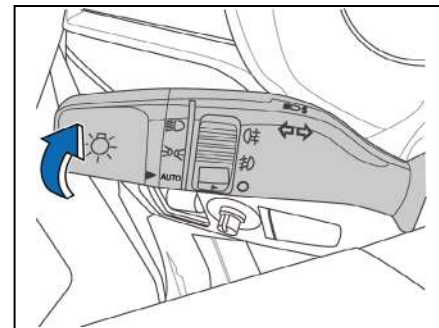

Você pode controlar a intensidade da luz do farol girando o interruptor em forma de barril na extremidade do interruptor combinado. Quando o interruptor em forma de barril é girado para a posição, a luz de posição, a luz da placa de licença, a luz

Operações

do painel de instrumentos e a luz de fundo dos controles centrais são acesas. O farol pode ser ligado girando a chave combinada da luz para a posição .

Advertência

- Quando o interruptor do farol estiver em qualquer posição acima, a luz de posição permanecerá acesa quando a chave for removida.
- É recomendável que você verifique se o interruptor do farol está na posição OFF antes de descer do veículo para evitar que a bateria descarregue e gere um mau funcionamento do veículo.

Interruptor do farol alto

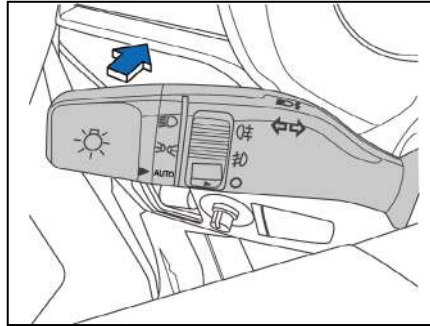

Gire o interruptor em forma de barril na extremidade do interruptor combinado para a posição e empurre a alavanca do interruptor combinado (para frente) até ouvir um clique. O farol alto estará aceso. Enquanto o farol alto estiver aceso, o indicador do farol alto no painel de instrumentos também acenderá. Se quiser voltar para o farol baixo, puxe a alavanca do interruptor combinado para trás.

Lampejo do farol alto

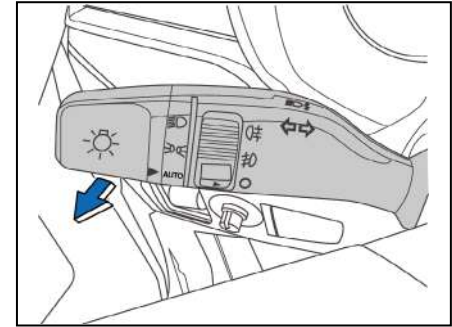

Para fazer um lampejo com a luz do farol alto, puxe a alavanca do interruptor combinado levemente para trás e solte-a. Neste momento, a luz do farol alto irá acender e logo se apagar.

Mesmo se a alavanca do interruptor combinado estiver na posição OFF, o farol irá piscar. Se a alavanca do interruptor combinado for puxada e não for liberada na sequência, a luz do farol alto permanecerá acesa.

Interruptor da luz de neblina dianteira/traseira

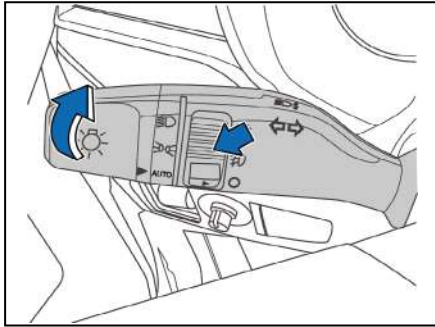

O interruptor das luzes de neblina está localizado na alavanca do interruptor combinado esquerdo. Quando o interruptor da extremidade da alavanca é girado para a posição, luz de posição ou D, você pode girar o botão central do interruptor combinado para a posição de farol de neblina dianteiro ou para a posição de lanterna de neblina traseira. No momento em que as luzes de neblina acendem, a luz indicadora do farol de neblina também acenderá no painel. Quando o interruptor é

colocado na posição OFF, as luzes de neblina se apagarão.

AUTO-iluminação*

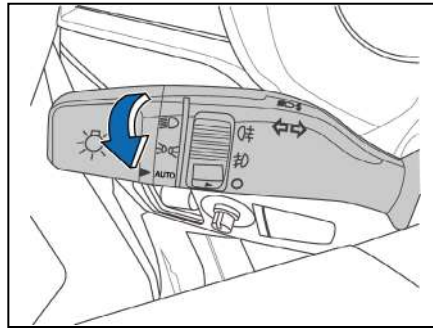

Quando a chave combinada estiver no modo AUTO, o sistema de controle automático de luz será ativado e controlará o farol alto, a luz de posição e a luz da lanterna.

Quando a visibilidade externa é baixa, como durante o pôr do sol, a noite ou ao entrar em túnel, o sensor de luz acende o farol, a luz de posição e a luz da lanterna. Quando a visibilidade externa é clara, essas luzes se apagam automaticamente.

Advertência

- O efeito de luz causado por neblina, névoa ou fumaça pode não ser detectado pelo sensor. Portanto, a luz do veículo não acenderá automaticamente se a neblina afetar a visibilidade, dessa forma, acione manualmente a luz do veículo.
- O farol pode acender devido a mudanças alternativas de luz e sombra quando o veículo passa por baixo de pontes ou por uma sombra.

Operações

Limpador de para-brisa dianteiro

Advertência

- Não ligue o limpador se o vidro estiver congelado, caso contrário, a palheta e o braço do limpador serão danificados.
- Não use o limpador com o vidro seco ou as palhetas desgastarão facilmente.

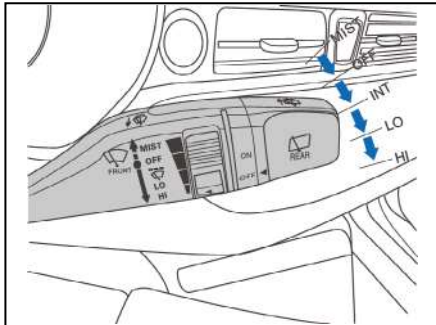

O interruptor combinado direito é utilizado para controlar o mecanismo de limpeza dos vidros.

Quando o interruptor do limpador estiver na posição ON, o limpador e o lavador serão ativados. O interruptor do limpador é equipado com cinco velocidades:

MIST: modo um toque de limpeza

OFF: desligado

INT: intermitente

LO: limpeza de baixa velocidade

HI: limpeza de alta velocidade

Modo um toque de limpeza

Empurre o interruptor do limpador para cima a partir da posição OFF para que o limpador funcione em baixa velocidade até que você solte-o.

Limpeza intermitente

Empurre o interruptor do limpador para baixo na posição INT para ligar o modo intermitente. Você poderá controlar os intervalos do limpador girando o botão do interruptor do limpador.

Limpeza de baixa velocidade

Empurre o interruptor do limpador para baixo na posição LOW e o limpador funcionará em baixa velocidade.

Limpeza de alta velocidade

Empurre o interruptor do limpador para a posição HI e o limpador funcionará em alta velocidade.

Limpador do para-brisa traseiro

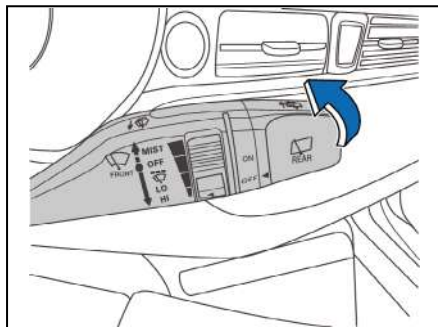

Gire o interruptor na extremidade da alavanca do limpador no sentido horário para a posição ON para ligar o limpador traseiro.

Nota

- Certifique-se que a palheta não está congelada antes de usar o limpador no inverno ou em climas congelantes.

Lavador do para-brisa

Lavador do para-brisa dianteiro

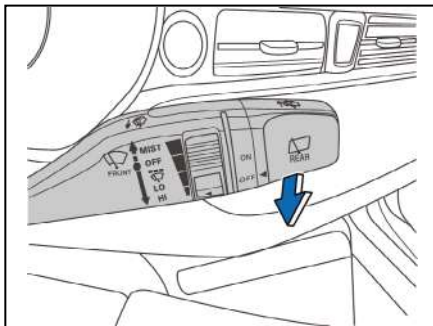

Puxe o interruptor do limpador para a direção do condutor e o lavador pulverizará água continuamente enquanto o limpador estiver funcionando em baixa velocidade. Isto parará quando você soltar o interruptor do limpador.

Lavador do para-brisa traseiro

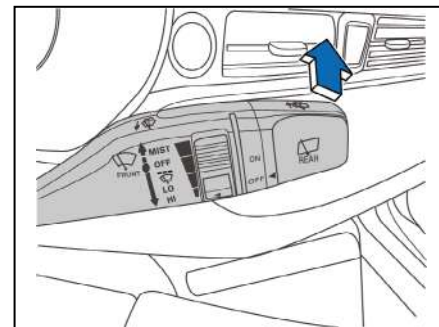

Empurre o interruptor do limpador traseiro para frente e o lavador manterá a pulverização de água enquanto o limpador estiver funcionando em baixa velocidade. O mesmo irá parar quando você soltar o interruptor do limpador.

Quando você solta o interruptor do limpador, o limpador funcionará algumas vezes até parar.

Operações

⚠ Advertência

- O tempo de funcionamento do lavador não pode exceder 15 segundos. Não opere o lavador se não houver solução de limpeza no tanque.
- Use a solução de limpeza à prova de congelamento em regiões frias.
- Verifique se a palheta não está congelada no para-brisa antes de operar o limpador, caso contrário o motor do limpador pode ser danificado.
- O gelo no para-brisa, outros fenômenos e substâncias impedirão o funcionamento do limpador do para-brisa, o que poderá causar danos no mecanismo do limpador. Pare o veículo em um local seguro e desligue o veículo, depois limpe o para-brisa para que o limpador possa funcionar normalmente.
- Não utilize o limpador quando o para-brisa estiver seco ou o vidro estiver quebrado, a palheta poderá ser desgastada facilmente.

Volante multifuncional Botões à esquerda

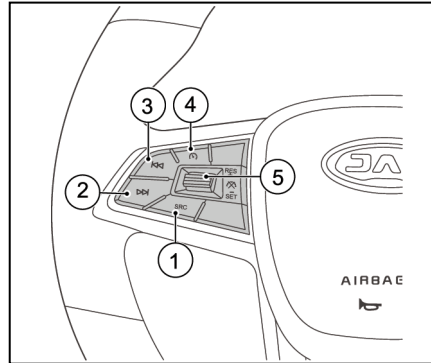

1. Pressione para alternar a fonte de áudio.
2. Pressione para mudar para a próxima música ou estação de rádio.
3. Pressione para mudar para a música ou estação de rádio anterior.

4. Pressione para ativar o controle de cruzeiro (piloto automático), (o indicador branco será exibido no painel de instrumentos). Quando a velocidade do veículo atingir o valor ajustado, o veículo iniciará o controle de cruzeiro.
5. Seletor de rolagem:
Pressione para cancelar o controle de cruzeiro.
Gire para cima para restaurar ou aumentar a velocidade do controle de cruzeiro.
Gire para baixo para definir ou reduzir a velocidade do controle de cruzeiro.

Botões à direita

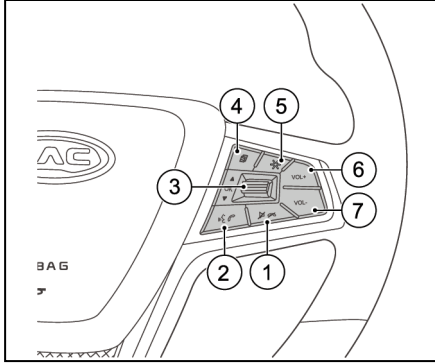

1. A função de telefone está disponível apenas para modelo de veículo equipado com bluetooth e identificação de voz. Este botão encerrará ou rejeitará a chamada recebida.
2. Este botão está disponível para o modelo do veículo equipado com bluetooth e identificação de voz. Quando o telefone bluetooth não está ativado, este botão ativará o sistema de voz; quando a chamada recebida é exibida, esse botão atenderá a chamada.

3. Seletor de rolagem:
 Pressione a rolagem para confirmar a seleção do conteúdo no painel de instrumentos.
 Gire para cima para subir a seleção do conteúdo exibido no painel de instrumentos.
 Gire para baixo para abaixar a seleção do conteúdo selecionado no painel de instrumentos.
4. Pressione para selecionar as funções do menu do computador de bordo no painel de instrumentos.
5. Pressione para alterar as interfaces digitais no painel de instrumentos.
6. Pressione para aumentar o volume dos alto-falantes.
7. Pressione para diminuir o volume do alto-falante.

Grupo de interruptores inferior esquerdo

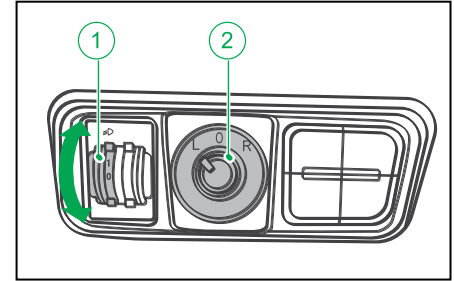

- ① Interruptor de ajuste da altura do farol: após ligar os faróis, a altura do foco dos faróis pode ser ajustada girando o interruptor de ajuste dos faróis. Gire o rolo nas posições de 0 a 6 para ajustar a altura da iluminação (maior para menor).
- ② Interruptor de ajuste do espelho retrovisor.

Operações

Interruptor da luz do pisca-alerta

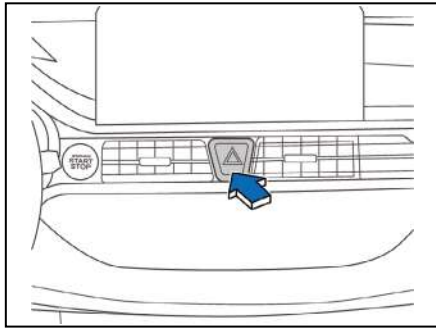

Uma marca de triângulo no interruptor da luz do pisca-alerta indicou-o, como exibido na figura acima.

A luz do pisca-alerta pode ser ativada quando a chave de ignição está desligada. Você pode ligar a luz do pisca-alerta nas seguintes situações:

1. Você se encontra em situações de emergência;
2. Seu veículo está imóvel;

3. Seu veículo não está seguro devido a condições chuvosas, neve, neblina ou outras circunstâncias com baixa visibilidade;
4. Seu veículo precisa ser estacionado em lugares inseguros;

Quando a luz do pisca-alerta estiver acesa, as luzes indicadoras de direção e seus indicadores correspondentes no painel de instrumentos piscarão.

Nota

- Não ligue este interruptor por um longo período quando o motor elétrico estiver desligado pois isso descarregará a bateria.
- Quando a luz do pisca-alerta está acesa, o sinal da luz indicadora de direção é inverso ao sinal de advertência. Quando as luzes indicadoras de direção estão desligadas, a luz do pisca-alerta continuará piscando.

Iluminação interna

Luz de leitura dianteira

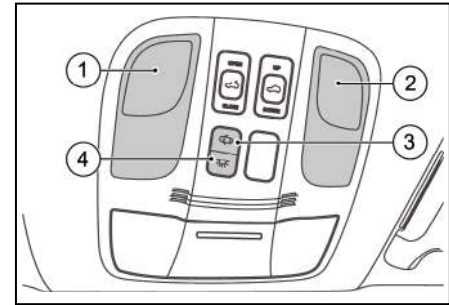

- ① Interruptor da luz de leitura esquerda: pressione para ligar ou desligar a luz de leitura esquerda.
- ② Interruptor da luz de leitura direita: pressione para ligar ou desligar a luz de leitura direita.

- ③ Interruptor de controle da porta: pressione para ativar ou desativar o controle da porta. Quando o interruptor de controle da porta está ligado, a luz de iluminação funciona quando qualquer porta está aberta e só será apagada quando todas as portas estiverem fechadas.
- ④ Interruptor da luz interior: pressione para ligar ou desligar a luz interna.

Luz de leitura traseira

O interruptor da luz do teto traseira é do tipo botão de pressão nos modos ligado (ON) e desligado (OFF). Quando o interruptor de controle da porta da luz do teto dianteiro está ligado, a luz do teto acende quando qualquer porta está aberta.

Luz do logotipo

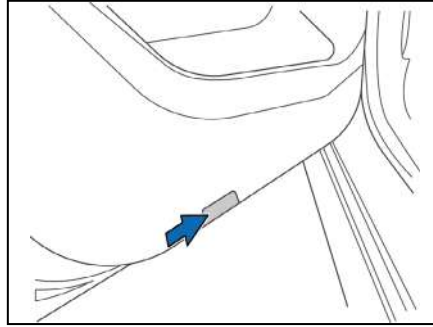

Quando qualquer porta estiver aberta, a luz do logotipo correspondente funcionará e apagará depois que a porta for fechada.

Advertência

- Não use as lâmpadas internas por um longo período de tempo quando o motor não estiver funcionando, pois a bateria perderá energia.

Luzes do veículo

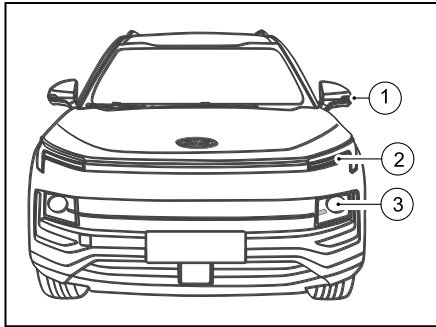

- ① Luzes indicadoras de direção
- ② Farol dianteiro
- ③ Farol de neblina dianteiro

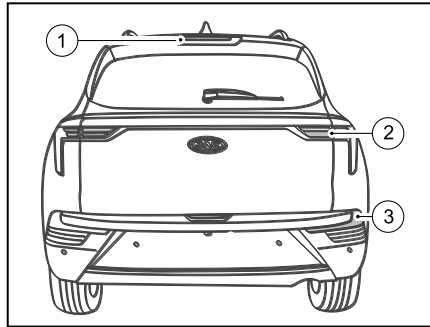

- ① Luz de freio traseira superior (brake-light)
- ② Luz de neblina traseira e retrorefletor
- ③ Luz de neblina e retrorefletor

Luz do farol baixo

A luz de farol baixo é usada para garantir sua segurança ao dirigir com pouca visibilidade ou no escuro.

Luz do farol alto

O farol alto é usado para aumentar a área iluminada à frente do veículo. Ele amplia o campo de visão em condições com pouca visibilidade para aumentar sua segurança (por favor, troque o facho para farol baixo sempre que possível).

Luz indicadora de posição dianteira/lanterna diurna

Os LEDs diurnos são utilizados principalmente durante o dia para aumentar a visibilidade do veículo. Quando o interruptor principal está em ON e o freio de estacionamento é liberado, os LEDs diurnos se acendem. Ao ligar a luz de posição, o brilho dos LEDs diurnos diminuem.

Luz indicadora de direção dianteira

A luz indicadora de direção (seta) é usada ao virar ou mudar de faixa.

Substituição da lâmpada

1. Desconecte o terminal negativo da bateria.
2. Retire a proteção de borracha do farol alto e farol baixo puxando para trás.
3. Desconecte o conector na parte traseira da lâmpada.
4. Retire cuidadosamente a lâmpada (farol alto, farol baixo).
5. Gire o suporte da lâmpada frontal no sentido anti-horário para remover a lâmpada.

Advertência

- Para evitar movimentos indesejados do veículo, queimaduras ou incêndio por conta do motor elétrico, antes de substituir uma lâmpada, você deve acionar o freio de estacionamento, colocar o interruptor principal em LOCK e desligar a lâmpada até que a temperatura da mesma abaixe.
- Durante a substituição de qualquer lâmpada, o terminal negativo da bateria deve ser desconectado primeiro para evitar danos à lâmpada e ao chicote interno do veículo. Substitua a lâmpada queimada por uma nova com a mesma potência nominal, caso contrário, poderão ocorrer danos no sistema de fusíveis ou circuitos.

- Se você não possui as ferramentas necessárias, uma lâmpada com a potência nominal adequada ou habilidades relevantes para a substituição, consulte uma concessionária autorizada JAC Motors para efetuar a substituição. Em muitos casos a substituição da lâmpada pode ser difícil pois deve-se desmontar outras peças antes de acessar o compartimento, ou até mesmo ter de desmontar o conjunto do farol. Remover ou instalar o conjunto do farol pode gerar danos ao veículo.
- Ao dirigir sob chuva ou após a lavagem do veículo, o interior dos faróis pode embaçar. A névoa dentro do farol desaparecerá gradualmente depois que a lâmpada estiver em funcionamento. A névoa não tem impacto na vida útil do sistema de iluminação.
- Não agite ou vire a lâmpada durante a desmontagem.

Operações

- A lâmpada de posição e a lâmpada de circulação diurna usam fontes de lâmpada LED fechadas, que não podem ser substituídas por métodos convencionais. Em caso de mau funcionamento, dirija-se a uma concessionária autorizada JAC Motors.
- Não desmonte as luzes por muito tempo, pois poeira, umidade ou névoa entrarão na lâmpada e afetarão seu desempenho. Substitua a lâmpada rapidamente após a desmontagem e remonte a tampa traseira e o suporte da lâmpada.
- O farol é semi-fechado, usando uma lâmpada de halogênio substituível. A substituição da lâmpada pode ser realizada através do capô do motor, mas é recomendável substituí-la após a desmontagem do conjunto.
- Ao manusear a lâmpada, segure apenas o suporte de plástico da lâmpada e não toque no vidro.

- A iluminação do farol deve ser ajustada após a reinstalação. Este trabalho deve ser realizado em uma concessionária autorizada JAC Motors.

Luz indicadora de direção lateral

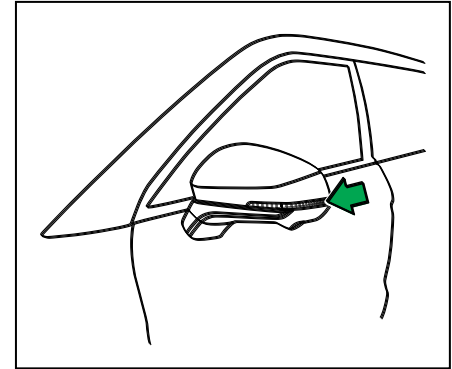

A luz indicadora de direção lateral pode orientar outros condutores e pedestres sobre a sua direção de conversão durante a condução.

Nota

- Em clima úmido ou frio, ou quando o veículo é exposto à chuva ou após a lavagem, pode haver gotículas de água, névoa de água ou névoa branca (condensação) dentro do compartimento da lâmpada:
- Essa situação é um fenômeno normal ao qual o vapor de água condensa quando está frio.
- Quando o veículo estiver estacionado em um ambiente seco ou as lâmpadas estão acesas e o veículo está em funcionamento, o vapor d'água evapora gradualmente e pode haver resíduos nos cantos das lâmpadas.
- Esse fenômeno não afeta a vida útil do conjunto de iluminação do veículo e não é necessário a troca do conjunto da lâmpada.

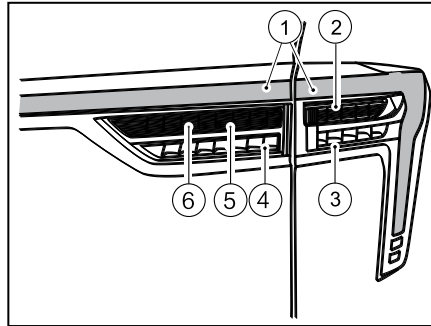
Luzes das lanternas traseiras

- ① Luz de posição traseira
- ② Luz indicadora de direção traseira
- ③ Luz de freio
- ④ Luz de freio*
- ⑤ Luz indicadora de direção traseira*
- ⑥ Luz de marcha a ré

Luz de direção traseira

Esta luz alertará os outros condutores e pedestres de suas intenções de direção.

Advertência

- Antes de fazer uma curva, ligue o indicador de direção de 50 a 100m antes da curva ou do cruzamento, informando aos demais motoristas e pedestres sobre a direção do movimento do seu veículo, afim de evitar acidentes de trânsito.

Luz de ré

Quando a marcha à ré é engatada, a luz de ré é automaticamente acesa.

Luz de freio

A luz de freio é utilizada para alertar os motoristas e os pedestres atrás do veículo sobre a diminuição da velocidade do seu veículo, seja devido as condições da pista a frente, ou devido ao trânsito.

Operações

Substituição do conjunto de lâmpadas da lanterna traseira:

1. Remova o conjunto da lanterna traseira.
2. Gire o suporte da lâmpada de direção traseira no sentido anti-horário para remover a lâmpada.
3. Gire o suporte da lâmpada de marcha a ré no sentido anti-horário para remover a lâmpada.

Luz de posição traseira

A luz de posição traseira é usada ao entardecer, madrugada ou em ambientes com pouca visibilidade.

Advertência

- A lâmpada de posição e a lâmpada de freio usam lâmpadas de LED fechadas, que não podem ser substituídas por métodos convencionais. Em caso de mau funcionamento, dirija-se a uma concessionária autorizada JAC Motors.

Luz de neblina traseira e retrorefletor

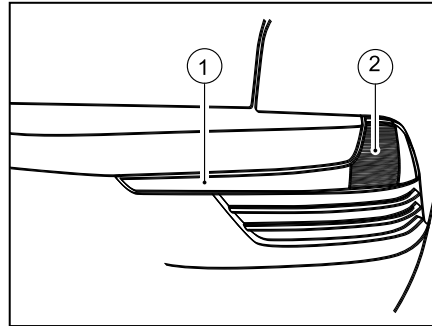

- ① Retrorefletor
- ② Luz de neblina traseira

A luz de neblina traseira é usada para alertar os motoristas e pedestres que vêm atrás do seu veículo para evitar acidentes quando a visibilidade estiver baixa.

Substituição da lâmpada da luz de neblina traseira:

1. Desmonte o para-choque traseiro.
2. Gire o suporte da lâmpada no sentido anti-horário para remover o suporte da lâmpada.

3. Retire a lâmpada do farol de neblina do suporte da lâmpada.
4. Substitua a lâmpada e reinstale o suporte da lâmpada.

Luz de freio elevada (brake light)

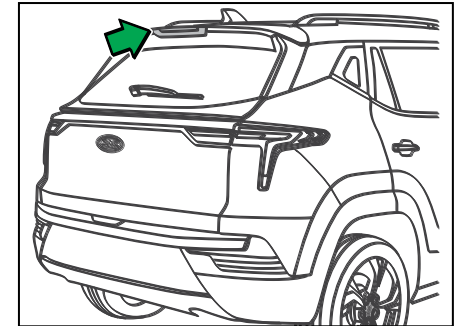

A lâmpada de freio elevada é usada para complementar a indicação e o aviso da lâmpada de freio.



Nota

- A luz de freio elevada usa lâmpadas de LED fechadas, que não podem ser substituídas por métodos convencionais. Em caso de mau funcionamento, dirija-se à concessionária autorizada JAC Motors.

Luzes de localização*

Ative ou desative a função na multimídia em "Config. do carro".

ON: a luz de localização funcionará depois de destrancar o veículo com a SmartKey e se apagará se a porta do motorista for aberta por 30 segundos ou se o veículo for trancado novamente.

Follow me home*

Quando desligar o motor, puxe o interruptor combinado esquerdo para acender o farol baixo por 30s. Você pode definir o tempo de permanência do farol em "Config. do carro" na multimídia.

Nota

- Se o farol baixo for ativado pela função follow me home, ele se apagará imediatamente quando o tempo definido for atingido.

Luz auxiliar de direção*

Você pode ativar ou desativar a função em "Config. do carro" na multimídia.

ON: quando a luz do farol baixo está acesa e a velocidade é inferior a 40 km/h, as duas luzes de neblina da frente acendem automaticamente depois de acender as setas ou ao girar o volante em um determinado ângulo, o que aumenta o efeito de iluminação frontal e facilita que motorista

identifique obstáculos. Quando o volante retorna e a luz da seta é desligada, as duas luzes de neblina dianteiras apagam automaticamente.

Advertência

- Quando a velocidade é superior a 40 km/h, esta função é desativada. Esta função é aplicada apenas à luz auxiliar de direção. A luz de neblina da frente não acenderá em alta velocidade ou em linha reta. Se você precisar acendê-la nestas situações, ligue-a manualmente.

Função de economia de energia

Evite descargas de energia da bateria devido à longos períodos de inatividades do veículo com as lâmpadas acesas. Quando o veículo estiver em OFF e nenhuma operação for realizada por mais de 15 minutos, o veículo entrará no modo de economia de energia e as lâmpadas se apagarão dentro do veículo.

Operações

Quando a porta é aberta ou fechada, ou quando o veículo é destrancado ou trancado, as luzes internas acenderão novamente.

Advertência

- Mesmo com a função de economia de energia, não é recomendável deixar as lâmpadas e os aparelhos elétricos ligados por um longo período de tempo quando o motor elétrico não estiver em funcionamento. Quando o veículo não estiver ligado, o funcionamento prolongado de lâmpadas e equipamentos elétricos reduzirá a energia da bateria e causará mau funcionamento do veículo em situações severas.

Sistema antifurto do veículo

Antifurto em veículo não é exceção, especialmente em algumas cidades. Embora o veículo tenha muitos recursos antifurto, sabe-se que nenhum dispositivo antifurto pode impedir absolutamente o roubo do veículo. O seu veículo está equipado com um sistema antifurto. O sistema antifurto pode ser ativado apenas quando você usa uma chave mecânica ou uma chave de controle remoto. O sistema antifurto não será ativado quando a porta estiver fechada.

Ativando o sistema antifurto

1. Coloque o interruptor de partida na posição LOCK e retire a chave da ignição.
2. Feche todas as portas, vidros, capô e portamalas. Verifique se todos os vidros estão fechados, pois o sistema pode ser ligado mesmo se os vidros estiverem abertos.
3. Use a chave de controle remoto ou insira uma chave mecânica no cilindro da trava da porta dianteira esquerda para trancar a porta.

Desativando o sistema antifurto

O modo antifurto será desligado usando o botão de destravamento da chave de controle remoto ou inserindo a chave mecânica no cilindro da trava da porta dianteira esquerda para abrir a porta.

Nota

- Desligamento do modo antifurto:
 1. O indicador LED no transmissor irá piscar.
 2. Todas as portas serão abertas.
 3. A luz de aviso de perigo irá piscar duas vezes.

Se a porta não for aberta ou o motor não for ligado após 30 segundos depois de desativar o sistema antifurto com a chave de controle remoto, todas as portas serão trancadas automaticamente e o modo antifurto será reiniciado.

Como ativar o alarme antifurto

Se as portas ou o porta-malas não forem abertos pela chave mecânica ou do controle remoto, a buzina soará e a luz de aviso de perigo piscará por cerca de 90s.

Como desativar o alarme antifurto

Se o alarme antifurto tiver sido ativado, pressione a trava, o botão de desbloqueio na tecla do controle remoto ou use a chave mecânica para destravar a trava da porta do lado do motorista para desligar o alarme.

Ajuste da posição do volante

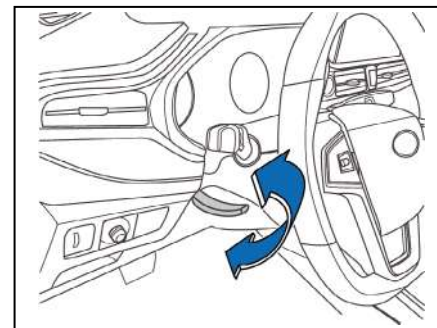

Instruções para ajuste da posição do volante

1. Pressione o botão POWER para desbloquear o volante.
2. Ajuste o banco do condutor.
3. Empurre a alavanca de travamento na coluna da direção para o lado inferior.
4. Ajuste o volante para cima ou para baixo até a posição esperada e certifique-se de que todos os indicadores e luzes de advertência estejam visíveis para você.

Operações

- Empurre a alavanca de travamento para travar o volante.
- Tente mover o volante e confirme se o volante está totalmente travado.

Advertência

- Ajustes inadequados ou má postura podem causar ferimentos graves em caso de acidentes.
- Por favor, fixe a alavanca de travamento com firmeza para que a posição do volante não se altere durante a condução.
- Não ajuste o volante durante a condução ou o veículo poderá perder o controle e causar ferimentos graves ou morte.

Buzina

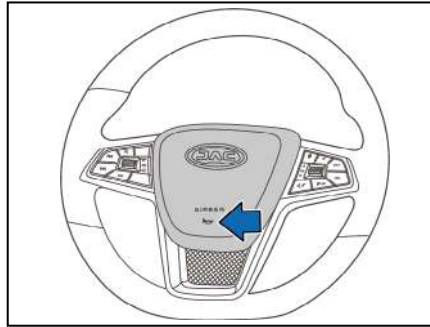

Pressione a marca da buzina no volante para acionar a buzina. Verifique a situação da buzina regularmente e confirme se a buzina pode funcionar normalmente.

Advertência

- Não bata no interruptor da buzina com força, nem pressione o interruptor da buzina com objetos afiados.
- Verifique regularmente as condições de funcionamento da buzina para confirmar se a buzina funciona corretamente.

Controle de cruzeiro (piloto automático)



A velocidade do controle de cruzeiro (Cruise Control Setting) mostrará a velocidade do veículo definida pelo condutor. A velocidade pode ser definida através do botão do controle de cruzeiro. Caso não esteja ativado, será exibido na tela "--- km/h".

Pressão/temperatura dos pneus



O monitoramento é ativado quando o veículo atinge a velocidade de 30km/h e permanece durante um período. A pressão e temperatura dos pneus são mensurados em kPa (Quilopascal) e °C (graus Celsius) respectivamente. Com variações aproximadas de 1kpa e 1°C. Quando um valor inválido é recebido ou o monitoramento ainda não foi ativado, a tela piscará exibindo "-.-".

ON (ligado)/OFF (desligado) Chaves

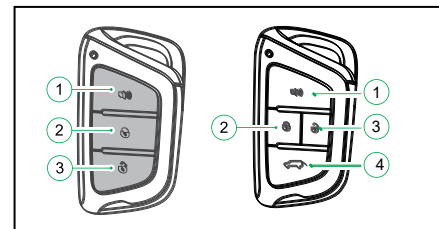

- ① Botão de localização
- ② Botão de travamento
- ③ Botão de destravamento
- ④ Botão de destravamento do porta-malas

Duas chaves são fornecidas na compra do seu veículo. Qualquer uma delas pode controlar o travamento e destravamento do veículo. Coloque a chave reserva em um local seguro e de fácil acesso para que seja usada caso a chave principal seja danificada, perdida ou trancada acidentalmente dentro do veículo.

Nota

- Deixe a chave de controle remoto longe da luz do sol, da alta temperatura e da umidade, para proteger as peças eletrônicas.
- Evite que a chave caia de lugares altos e que pesos sejam colocados sobre ela.
- Por questões de segurança, sugerimos que você dirija-se a uma concessionária autorizada JAC Motors para copiar a chave e usar apenas a chave original JAC Motors.

Travamento do veículo

Abertura e fechamento da porta dianteira esquerda com a chave mecânica

1. Retire a chave mecânica.

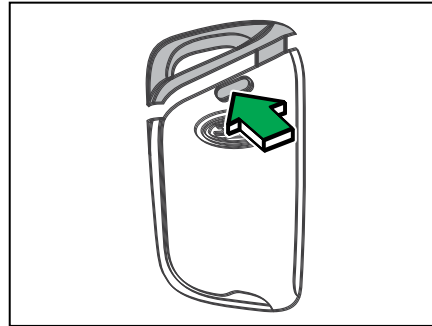

SmartKey: Para retirar a chave mecânica, pressione o botão de liberação e solte a chave.

Chave mecânica: Para retirar a chave mecânica, pressione o botão de liberação e a chave mecânica será retirada automaticamente.

2. Insira a chave mecânica no cilindro da trava e gire no sentido horário.

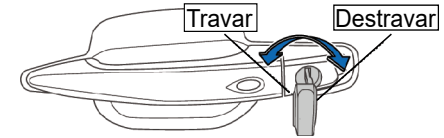

Ao fechar a porta, girando a chave no sentido anti-horário, com uma chave do lado externo do veículo, as quatro portas serão travadas.

Gire a chave no sentido horário para destravar o veículo. Em seguida, puxe a maçaneta para fora para abrir a porta.

Nota

- Ao deixar seu veículo vazio, não esqueça de travar todas as portas.
- Ao travar as portas, o alarme do veículo será ativado.

Travamento/destravamento com a maçaneta interna

Quando a porta necessitar ser travada e não houver uma chave presente, a porta dianteira esquerda pode ser travada pressionando o botão na maçaneta interna e puxando para fora a lingueta para que a porta possa ser travada. Para as três portas restantes siga o mesmo procedimento.

- Travar: mova a lingueta para frente.
- Destravar: puxe a lingueta para trás.

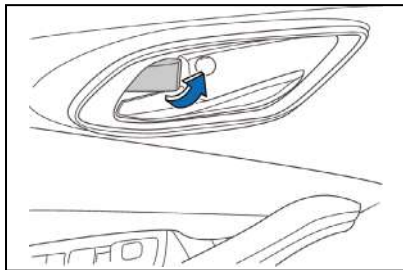

Nota

- Ao fechar a porta com este método, o sistema anti-furto não será ligado. Certifique-se de não deixar a chave dentro do veículo ao utilizar este método de fechamento das portas.

Sistema de prevenção de travamento involuntário

As portas e a tampa traseira não poderão ser travadas quando a chave estiver dentro do veículo e uma das portas estiver aberta.

Operações

Botão de travamento central

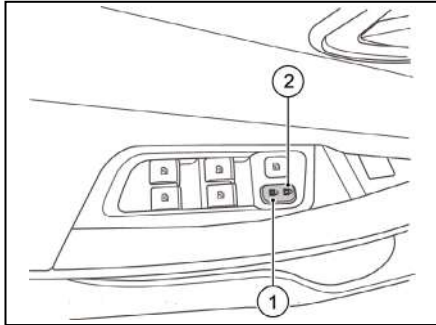

O botão de travamento central funciona tanto com a ignição ligada e desligada e com todas as portas fechadas. Caso alguma porta esteja aberta somente o destravamento irá funcionar quando pressionado.

Se o veículo for travado por fora com a chave, os botões do travamento central serão desativados.

- Travar: pressione a parte frontal do botão.
- Destruvar: pressione a parte posterior do botão.

Travamento/destravamento com a chave do controle remoto

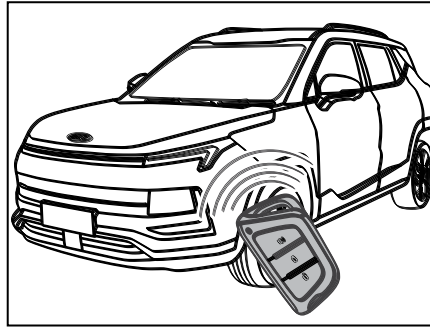

Com a chave do controle remoto, várias funções podem ser realizadas, como travar/destravar o veículo, localizar o veículo, destravar o porta-malas, subir e descer os vidros* etc.

Travamento

Fechе todas as portas (incluindo o porta-malas) e pressione brevemente o botão de trava; todas as portas serão travadas, as setas piscarão e o alarme irá soar.

Destravamento

Pressione brevemente o botão de destravamento ; todas as portas (incluindo o porta-malas) serão destravadas, as setas piscarão duas vezes ao mesmo tempo que o alarme irá soar duas vezes.

Nota



- Quando a porta dianteira esquerda do veículo não estiver fechada, o veículo não executará a ação de travamento.



Nota

- Se qualquer uma das três portas com exceção da porta dianteira esquerda e o porta-malas estiverem mau fechadas, o veículo ainda será trancando porém não entrará em estado de alerta. Após a(s) porta(s) ser(em) fechada(s), o veículo entrará em estado de alerta.
- Após desligar o estado de alerta do veículo a porta deverá ser aberta dentro de 30 segundos, caso contrário, o veículo entrará em estado de alerta novamente.
- Devido ao avanço de sistemas para furto de veículos, é recomendável que seja feita uma verificação de travamento das travas das portas puxando as maçanetas após utilizar o botão de travamento da chave.

Busca remota

1. Pressione o botão de busca  brevemente na chave (para a chave com o botão de busca) ou pressione o botão de travamento  duas vezes em um segundo quando o veículo estiver trancado (para a chave com botão de desbloqueio elétrico do porta-malas) dentro do intervalo estabelecido.
2. Os piscas esquerdo e direito acendem 3 vezes ao mesmo tempo, depois os piscas esquerdo e direito acendem 3 vezes e a buzina soa 3 vezes.

Entrada com sistema Keyless

Travamento com o sistema Keyless

1. Feche todas as portas (incluindo o porta-malas) e desligue o veículo.
2. Aproxime a chave do veículo e pressione o interruptor localizado na maçaneta da porta dianteira esquerda.
3. Todas as portas (incluindo o porta-malas) travarão ao mesmo tempo, as luzes de seta piscarão, e a buzina soará para indicar que o veículo está em estado de alerta.

Operações

Destramento com o sistema Keyless

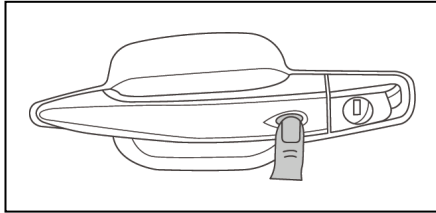

1. Aproxime a chave do veículo e pressione o interruptor localizado na maçaneta da porta dianteira esquerda.
2. Todas as portas serão destravadas, as luzes de seta piscarão duas vezes e a buzina soará duas vezes.

Nota

- Depois de pressionar o interruptor para desligar o alarme do veículo, abra a porta em 30 segundos. Caso contrário, todas as portas (incluindo a porta traseira) serão trancadas automaticamente.

Advertência

- A função de acesso não funcionará corretamente nas seguintes condições:
 1. Depois de pressionar o interruptor na maçaneta da porta externa para travar o veículo, pressionar o microinterruptor novamente em um curto intervalo não acionará a ação de desbloqueio e vice-versa.
 2. Após o veículo ser trancado pelo bloqueio central, a função da chave será desativada.
 3. Após o veículo ser trancado com uma chave de controle remoto, a função da chave será desativada.
 4. Após o veículo ser trancado com uma chave mecânica, a função da chave será desativada.
 5. Quando a chave está do outro lado e a maçaneta da porta está sendo tocada.

Advertência

- Este método deve ser realizado sob a premissa de que a fonte de alimentação elétrica do veículo esteja funcionando normalmente.
- Somente a maçaneta externa da porta frontal esquerda possui essa função, as demais maçanetas externas da porta não possuem essa função.
- Se houver outra chave no veículo no momento, o veículo não será travado automaticamente.
- Quando houver uma chave no veículo e outra chave estiver fora do veículo, e quando alguém pressionar o interruptor na maçaneta da porta para executar a trava sem chave, o veículo será destravado automaticamente com o alarme.

Dispositivo de proteção para crianças

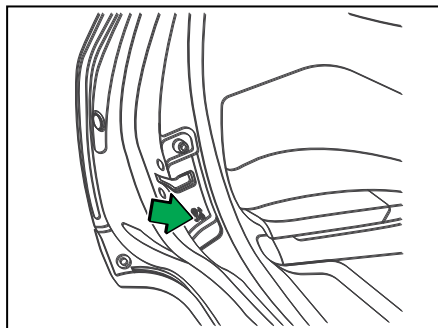

O dispositivo de segurança para crianças está instalado nas portas traseiras esquerda e direita, o que pode impedir que as portas traseiras se abram se forem acionadas. Use este dispositivo quando crianças estiverem sentadas nos bancos traseiros.

Ativar o dispositivo de proteção para crianças

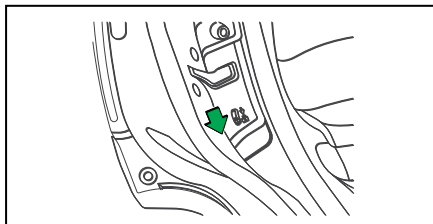

Para ativar o dispositivo de segurança para crianças, utilize a lingueta da trava na borda de cada porta traseira. Uma vez acionada, impossibilita a abertura da porta pela maçaneta interna, e a abertura será feita somente pela maçaneta externa.

Desativar o dispositivo de proteção para crianças

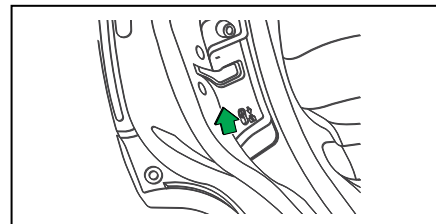

Para desativar o dispositivo de proteção para crianças, abra a porta pelo lado de fora do veículo e mova a lingueta para a direção oposta.

⚠️ Advertência

- Ao ativar o dispositivo de proteção para crianças, não force a maçaneta externa na tentativa de abrir a porta para evitar danos à maçaneta.
- Abrir as portas é perigoso. Antes de conduzir com crianças no veículo, confirme se todas as portas estão totalmente trancadas para garantir que a porta não se abra repentinamente. Usar o cinto de segurança e fechar as portas impedirá que os passageiros sejam jogados para fora caso ocorra um acidente.
- Antes de abrir as portas, verifique o seu entorno.

Capô do motor

A alça de abertura da trava do capô do motor está localizada no lado inferior esquerdo do painel de instrumentos do motorista. As operações de abertura e fechamento são as seguintes:

1. Puxe a alça do capô do motor.

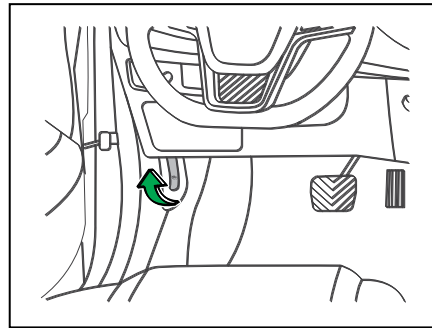

2. Estenda a mão para alcançar dentro da borda frontal do capô do motor e puxe a alavanca de segurança para a esquerda para levantar o capô.

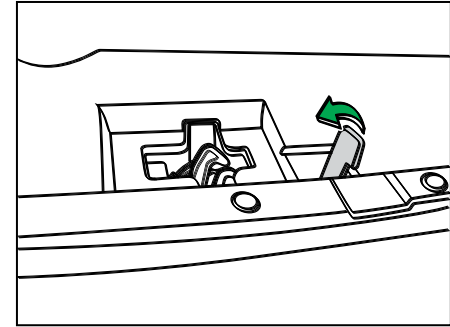

3. Levante o capô do motor na posição máxima e apoie a haste do suporte de apoio do capô.
4. Quando fechar o capô do motor, remova a haste do suporte do capô e coloque-a novamente no suporte. Segure a borda frontal do capô com a mão e abaixe-o lentamente. Solte o capô do motor quando estiver a 30 cm do para-choque dianteiro para travá-lo com a sua própria queda. Por fim, verifique se o capô está fechado e travado. Se não estiver travado, você deve repetir as etapas acima.

Advertência

- Antes de dirigir, confirme se o capô do motor está travado ou se o capô pode abrir e bloquear sua visão durante a condução podendo causar acidentes.
- Não conduza o veículo com o capô do motor levantado, pois o capô bloqueará sua visão ou cairá e será danificado.
- Não puxe a alavanca de liberação do capô do motor enquanto conduz o veículo.
- Quando o capô do motor estiver aberto, lembre-se de inserir a extremidade da haste no suporte de apoio do capô.

Tampa do porta-malas Abertura da tampa do porta-malas

Abertura mecânica da tampa do porta-malas

Método 1:

Quando a chave estiver fora do veículo e o veículo estiver travado, coloque a chave na faixa de alcance de sinal da chave e pressione brevemente o botão de destravamento ou o botão de desbloqueio da tampa do porta-malas na chave para destravar a tampa do porta-malas. Após abrir, a seta do veículo piscará duas vezes para mostrar o destravamento da tampa do porta-malas. Pressione o interruptor eletrônico na parte superior do compartimento da alça da tampa do porta-malas e levante a tampa.

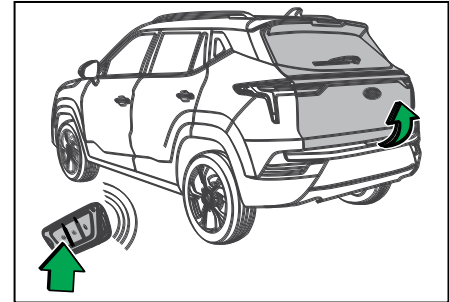

Método 2:

Aproxime a chave do veículo e pressione o interruptor eletrônico na parte superior do compartimento da alça da tampa do porta-malas e levante-a.

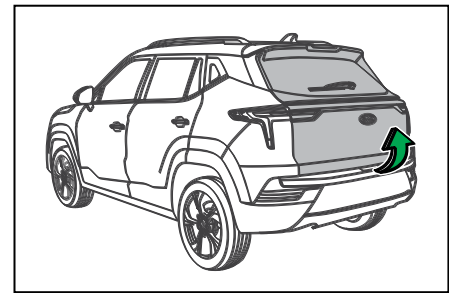

Operações

Método 3:

Quando um passageiro estiver preso na tampa do porta-malas ou ocorrer uma situação de emergência (falta de alimentação da bateria etc.), localize a trava de emergência da tampa do porta-malas e abra até a posição do meio do porta-malas, em seguida, vire a trava de emergência na direção da seta para abrir o porta-malas.

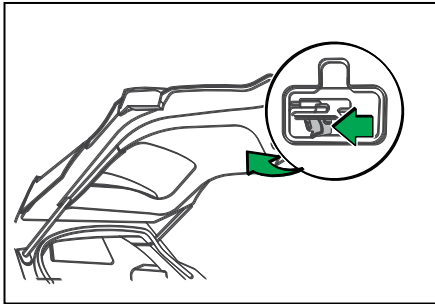

Nota

- Ao travar todo o veículo através da Smart key o porta-malas ainda poderá ser aberto se a Smart key estiver próxima ao veículo. Ao se distanciar do veículo automaticamente o porta-malas será definitivamente travado.

Abertura elétrica da tampa do porta-malas*

Abertura do porta-malas pela alça externa

Com o veículo destravado, pressione o interruptor da alavanca externa da tampa do porta-malas para abrir o porta-malas. A chave remota é necessária caso o veículo esteja travado.

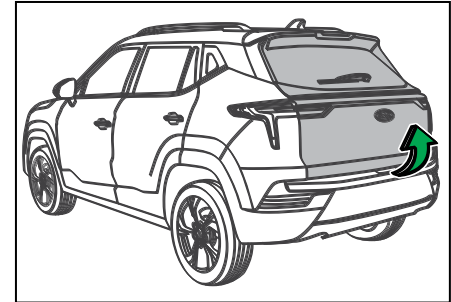

Controle por SmartKey*

Quando o porta-malas estiver fechado, pressione e segure o botão elétrico do porta-malas por mais de 2 segundos para abrir o porta-malas; quando estiver sendo aberta, pressione e segure o botão por mais de 2 segundos para pará-lo; depois pressione e segure o botão por mais de 2 segundos para fechá-lo. Quando o porta-malas estiver aberto, pressione e segure o botão do porta-malas por mais de 2 segundos para fechar a tampa do porta-malas; quando estiver sendo fechada, pressione e segure o botão por mais de 2



segundos para pará-lo; depois pressione e segure o botão por mais de 2 segundos para abri-lo.

Como o porta-malas elétrico possui a função de autoproteção, quando ele estiver quase fechando completamente, você não poderá pará-lo pressionando o botão.

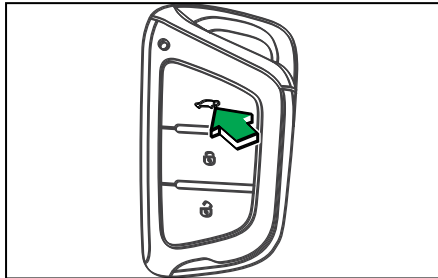

Kick to open (abrir com movimento do pé) *

Aproxime-se do porta-malas e acione o interruptor de chute para o porta-malas abrir automaticamente.

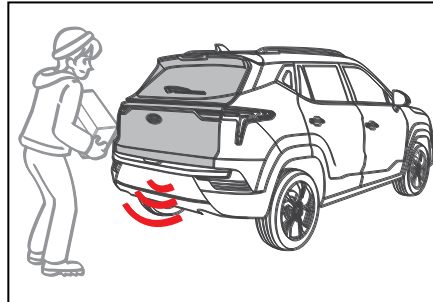

Nota

- O interruptor de chute funciona apenas com a ignição ligada e é necessário uma chave remota.

Processo completo de abertura com o interruptor de chute:

1. Fique na área de detecção do sensor, normalmente a $300 \text{ mm} \pm 100 \text{ mm}$ do para-choque traseiro (dependendo da conveniência do usuário).
2. Levante o pé perto do para-choque traseiro.
3. Levante o pé perto do sensor de chute suavemente, a uma distância de 50 a 100 mm antes de parar. Não é necessário que os pés toquem o para-choque traseiro.

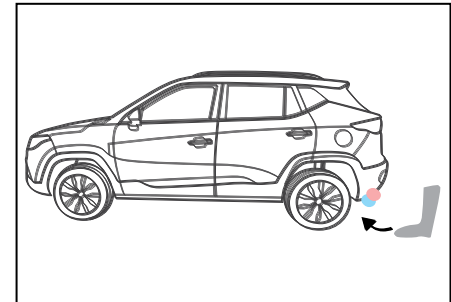

Operações

- Coloque o pé de volta à posição original. A operação de abertura com os pés está concluída.
- A duração do chute deve ser de 0,2s a 2,5 segundos.

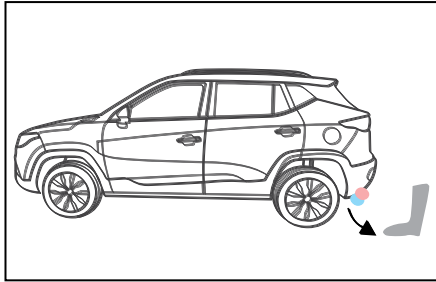

As seguintes operações de chute estão incorretas:

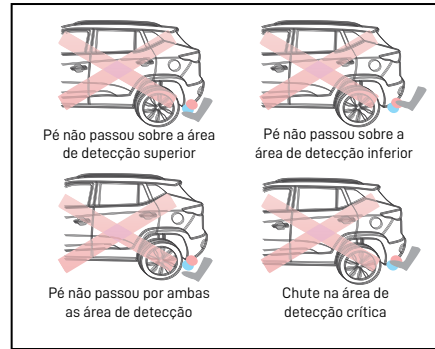

Fechamento da tampa do porta-malas

Fechamento mecânico da tampa do porta-malas

Verifique se a área de fechamento da tampa do porta-malas está livre. Puxe a alça interna da tampa do porta-malas ou a borda da chapa para puxar a tampa do porta-malas para baixo e opere-a com as duas mãos à medida que o ângulo de fechamento aumenta. A tampa do porta-malas pode ser fechada pelo seu peso próprio ou por uma ligeira força.

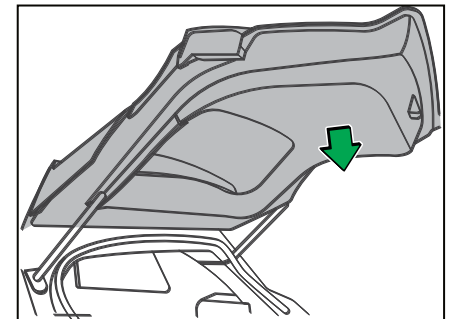

Fechamento elétrico da tampa do porta-malas*

Fechar através do interruptor da tampa do porta-malas

Feche o porta-malas com o interruptor na extremidade inferior da tampa do porta-malas, se o porta-malas estiver em processo de fechamento, pressione o interruptor e a tampa do porta-malas começará o processo de abertura.

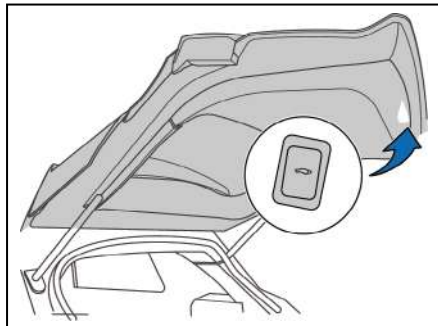

Ajuste do ângulo de abertura

Se for necessário definir o ângulo na posição aberta da tampa do porta-malas, siga as instruções a seguir: abra o porta-malas manualmente e mantenha-a na altura a ser ajustada, pressione o interruptor do porta-malas na borda inferior da tampa do porta-malas por mais de 3 segundos até que o alerta sonoro toque três vezes.

Reset

A tampa do porta-malas elétrica precisa ser reiniciada nas seguintes circunstâncias:

1. Desconexão da bateria.
2. Tensão baixa da bateria ou bateria descarregada.
3. O porta-malas não estava travado após ser fechado manualmente.

Método de redefinição da tampa do porta-malas elétrica:

1. Desconecte a bateria por 30 segundos e depois reconecte-a.
2. Feche o porta-malas manualmente até que esteja travado.

Antiesmagamento

Os sensores antiesmagamento estão instalados nos dois lados da tampa do porta-malas; se o sistema encontrar obstáculos, a tampa do porta-malas se moverá inversamente.

Advertência

- Mantenha a tampa do porta-malas fechada durante a condução. Se a tampa do porta-malas estiver aberta, poderá atingir objetos ou a bagagem poderá ser ejetada acidentalmente, causando um acidente.
 - Antes de dirigir o veículo, verifique se a tampa do porta-malas está completamente fechada. Se não estiver completamente fechada, ela poderá abrir acidentalmente, causando um acidente.
 - Nunca deixe ninguém sentar no porta-malas. Caso contrário, uma lesão grave ou mesmo morte pode ocorrer em uma frenagem ou colisão.
 - Não deixe uma criança sozinha no porta-malas; uma criança pode sofrer insolação ou asfixia quando deixada sozinha no porta-malas.
- Não deixe crianças abrirem ou fecharem o porta-malas, caso contrário, poderá causar um movimento acidental do porta-malas ou a criança pode ser esmagada.
 - Antes de abrir o porta-malas, o peso adicional como neve e gelo, deve ser removida primeiro; caso contrário, o porta-malas poderá ser repentinamente fechado após ser aberto.
 - Antes de abrir ou fechar a tampa do porta-malas, verifique se a área a sua volta está segura.
 - Se alguém estiver por perto, verifique se eles estão seguros.
 - Não abra a tampa do porta-malas se houver neve ou gelo no chão; caso contrário, você poderá cair.
 - Seja cuidadoso ao abrir e fechar a tampa do porta-malas em climas com vento, pois a mesma pode mover-se durante as rajadas de vento.
- Se a tampa do porta-malas não estiver completamente aberta ela pode se fechar espontaneamente.
 - Abrir ou fechar a tampa do porta-malas em aclives e declives é mais difícil que em pisos planos, portanto, tome cuidado com fechamentos ou aberturas espontâneas. Certifique-se que a tampa do porta-malas está completamente aberta e fixada antes de utilizar o porta-malas.
 - Cuidado para não esmagar seus dedos ao fechar o porta-malas.
 - Não puxe ou segure o amortecedor elétrico da tampa do porta-malas, caso contrário, o mecanismo pode quebrar ou as mãos podem ser esmagadas.
 - Se um suporte de bicicleta ou objeto similar estiver implementado na tampa do porta-malas, ela poderá fechar após sua abertura, podendo prender as mãos, cabeça ou pescoço do usuário.

Advertência

- Não ative a função anti-esmagamento deliberadamente com seu corpo.
- Se a tampa esmagar o objeto antes de ser fechada completamente, a função anti-esmagamento pode não funcionar. Não tente esmagar seus dedos ou outros objetos. A função anti-esmagamento pode não funcionar por conta da forma do objeto.
- Não abra a tampa do porta-malas se houver gelo ou neve no chão, caso contrário, você poderá escorregar.
- Se a chave estiver próxima à tampa do porta-malas, para sua segurança, preste atenção ao lavar e secar o carro, com animais, objetos molhados ou de metal que possam passar por baixo da área de detecção do sensor de chute, quando funcionários de manutenção entrarem em baixo do veículo, ao pegar um objeto próximo ao sensor ou passar por baixo do sensor.

- Não aplique muita força na tampa quando o sistema elétrico da tampa do porta-malas estiver funcionando.
- Não danifique a tira antiesmagamento ao usar uma faca ou outros objetos pontiagudos. Caso contrário, a função antiesmagamento pode falhar.
- Se a tampa do porta-malas for fechada manualmente imediatamente após ser aberta, a força de resistência poderá ser maior.
- Se a tampa do porta-malas não funcionar nas seguintes condições, o painel de instrumentos avisará que o sistema está indisponível. Verifique se o sistema atende às especificações para ser aberto:
 1. Com o interruptor principal em ON, abra a tampa do porta-malas a 5 km/h.
 2. Entre no modo violento e acione o interruptor.
 3. Aumento de temperatura anormal, acione o interruptor.

Vidros

Quando o interruptor principal está em ON, os vidros elétricos serão operáveis.

O painel de controle dos vidros está localizado na porta do motorista e os botões individuais estão em cada uma das portas dos passageiros.

Para impedir que os passageiros operem os vidros aleatoriamente, o veículo é equipado com um botão de bloqueio/desbloqueio para todos os vidros.

⚠ Advertência

- Não aperte o interruptor principal e o interruptor secundário em direções diferentes ao mesmo tempo, ou o vidro irá parar e não poderá ser aberto ou fechado.
- Quando uma criança estiver no veículo, use o interruptor de bloqueio do vidro para evitar ferimentos causados pela operação de uma criança.
- Ao sair do veículo, verifique se os vidros estão fechados.
- Tenha cuidado para não se machucar quando fechar o vidro (mesmo que o seu veículo esteja equipado com a função antiesmagamento).

Painel de controle do interruptor principal

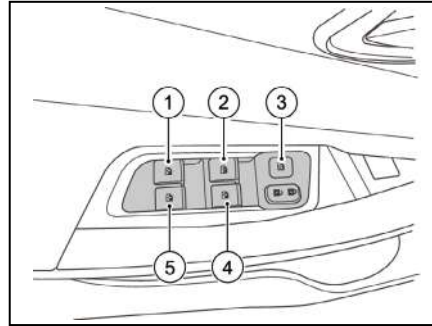

- ① Interruptor de elevação para o vidro traseiro esquerdo.
- ② Interruptor de elevação para vidro dianteiro esquerdo.
- ③ Interruptor de travamento para elevação do vidro.

Pressionar esse botão fará com que os passageiros nos assentos do passageiro e traseiro não possam usar o interruptor de elevação do vidro. Mas o motorista ainda tem controle sobre todos os vidros travados e, se você pressionar novamente a trava, a operação normal nos vidros será restaurada.

- ④ Interruptor de elevação para o vidro frontal direito.
- ⑤ Interruptor de elevação para o vidro traseiro direito.

Abaixar os vidros com um clique

Os interruptores de elevação dos vidros têm a função de abaixar rapidamente os vidros com um clique. Pressione com o primeiro estágio para a descida manual, e pressione no segundo estágio para descida automática completa dos vidros.

O vidro irá descer rapidamente até o fim. Pressione o interruptor novamente para parar o vidro quando ele estiver abaixando.



Aprendizagem da função antiesmagamento e elevação com um clique do vidro

Quando a energia do veículo é desligada e ligada novamente, o elevador do vidro precisa ser inicializado. Coloque o interruptor de ignição na posição ON; abaixe o vidro até o fim; puxe manualmente o botão para elevar o vidro até o topo e mantenha o botão na posição superior por não menos de 2 segundos e, em seguida, puxe o botão para abaixar o vidro (durante o processo de inicialização, quando o vidro é elevado manualmente, é normal que suba passo a passo).

Após a conclusão da aprendizagem da função antiesmagamento, o vidro pode ser levantado ou abaixado com um clique. O veículo está equipado com a função antiesmagamento nos quatro vidros. A função antiesmagamento nos quatro vidros deve ser aprendida antes que a função do vidro de controle remoto possa ser realizada.

Função antiesmagamento*

À medida que a auto-aprendizagem do antiesmagamento do vidro é concluída, quando o vidro está sendo fechado, a função antiesmagamento será ativada com uma resistência na área antiesmagamento, e a força máxima permitida não será superior a 100N.

Advertência

- Nunca utilize a função antiesmagamento com qualquer parte do seu corpo deliberadamente.
- Se o vidro pressionar o objeto antes de fechar completamente, a função antiesmagamento pode não funcionar.

Subida remota dos vidros*

1. Feche todas as portas (incluindo o porta-malas).
2. Pressione e segure o botão de travamento  da chave de controle remoto para que os vidros subam até a posição de fechamento.
3. Com isso todas as portas serão travadas, as setas piscarão e o alarme soará. Solte ou pressione o botão novamente para interromper a subida, caso deseje.

Nota

- Pressione brevemente: pressione o botão uma vez.
Pressione e segure: pressione o botão por mais de 2 segundos.
- No processo de subida remota dos vidros, a operação pode ser interrompida pressionando qualquer tecla da chave.

Operações

Descida remota dos vidros*

1. Ative a função na multimídia.
2. Feche todas as portas (incluindo portamalas). Pressione e segure o botão de destravamento da smart key para que os vidros desçam.

Com isso todas as portas serão destravadas, as setas piscarão e o alarme soará. Solte ou pressione o botão novamente para interromper a descida, caso deseje

Advertência

- Quando o veículo estiver com a chave ou o interruptor principal em ACC ou ON, o controle remoto não funcionará completamente. Desligue tudo para que funcione normalmente.

Alarme para controle remoto de elevação dos vidros

Quando o vidro está sendo levantado pelo controle remoto, o veículo emite um alarme nas seguintes circunstâncias:

1. A função antiesmagamento de qualquer vidro é acionada.
2. Um dos vidros não pôde ser levantado até o fim.
3. As funções antiesmagamento do vidro e de elevação com um clique não foram programadas.

Proteção térmica para o motor do vidro

Se o vidro for operado repetidamente em pouco tempo, o interruptor de controle do vidro elétrico poderá interromper as ações para proteger o motor. Aguarde cerca de 20 segundos para que ele se resfrie e, em seguida, o vidro elétrico poderá ser operado novamente.

Teto solar*

Teto solar simples

O teto solar só pode ser controlado quando a chave ou o botão de partida estiver em ON.

Teto solar panorâmico

Operação de deslizamento

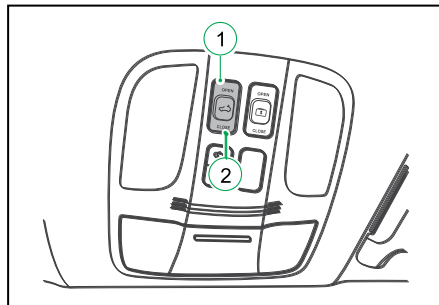

- ① Abrir o teto solar
- ② Fechar o teto solar

Pressione rapidamente um dos botões para abrir ou fechar o teto solar que irá se mover por uma determinada distância e irá parar automaticamente.

Pressione e segure um dos botões e o teto solar irá se mover até ficar completamente aberto ou fechado.

Pressione o botão novamente e o teto solar irá parar na posição desejada.

Operação de inclinação

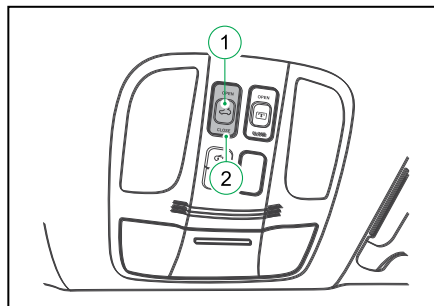

- ① Inclinar o teto solar
- ② Fechar o teto solar

Pressione o botão central para inclinar para cima na posição desejada. Pressione o botão "close" para baixar e fechar. Pressione o botão para cima ou para baixo para parar o teto solar na posição desejada.

Cortina do teto solar

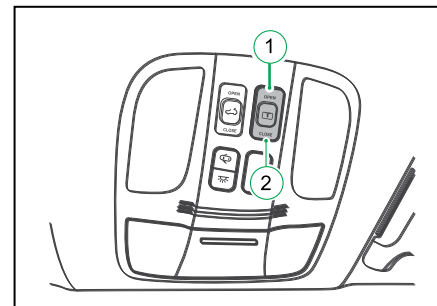

- ① Abrir cortina do teto solar
- ② Fechar cortina do teto solar

Pressione os botões para cima ou para baixo e a cortina do teto solar será aberta ou fechada automaticamente.

Pressione e segure um dos botões e a cortina do teto solar irá se mover até ficar completamente aberta ou fechada.

Pressione o botão novamente e a cortina do teto solar irá parar na posição desejada.

Operações

Teto solar padrão

Operação de deslizamento

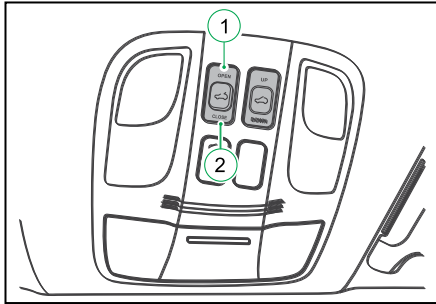

- 1 Abrir o teto solar
- 2 Fechar o teto solar

Pressione rapidamente um dos botões para abrir ou fechar o teto solar que irá se mover por uma determinada distância e irá parar automaticamente.

Pressione e segure um dos botões e o teto solar irá se mover até ficar completamente aberto ou fechado.

Pressione o botão novamente e o teto solar irá parar na posição desejada.

Operação de inclinação

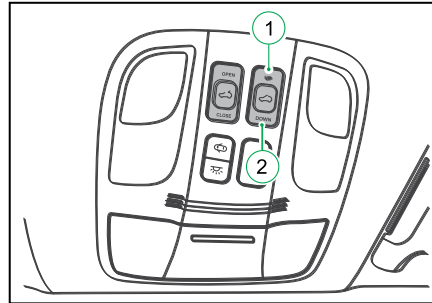

- 1 Inclinando o teto solar
- 2 Fechando o teto solar

Pressione o botão para cima ou para baixo e o teto solar será inclinado para cima ou para baixo automaticamente e completamente. Pressione o botão para cima ou para baixo para parar o teto solar na posição desejada.

Cortina do teto solar

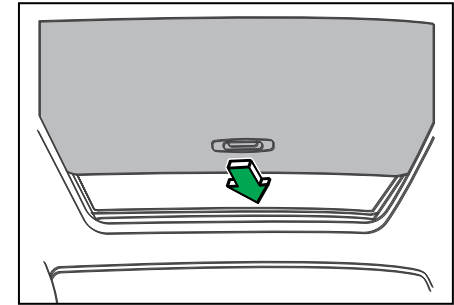

A cortina do teto solar pode ser aberta ou fechada com as mãos. Quando o teto solar estiver aberto, a cortina abrirá automaticamente, mas você precisará fechá-la manualmente.

Advertência

- A cortina do teto solar não pode ser inclinada, portanto, não empurre-a para cima.

Quebra-sol

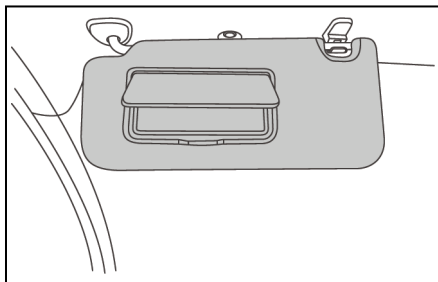

A fim de proteger o motorista e o passageiro dianteiro da luz solar frontal e lateral, dois quebra-sóis equipam a parte posterior aos respectivos assentos.

Gire a extremidade do quebra-sol para baixo para abrir e mantê-lo na posição desejada. Empurre-o de volta à posição original, se não estiver sendo utilizado.

Quando o quebra-sol estiver aberto, abra a tampa do meio para usar o espelho cosmético. O alerta de airbag está posicionado no quebra-sol do passageiro.

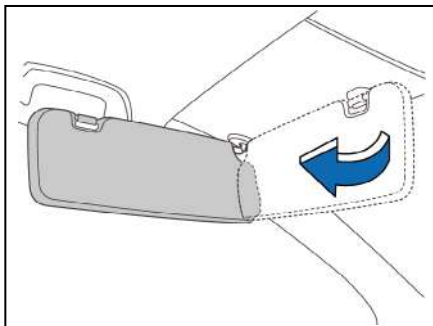

Para proteger do sol lateralmente, você pode puxar o quebra-sol do suporte lateral e girá-lo em direção à porta.

Espelho retrovisor

Espelho retrovisor interno

Depois de escolher uma posição de condução confortável, ajuste os espelhos retrovisores de forma a poder observar os veículos laterais traseiros. Você pode ajustar a extremidade da alavanca perto do suporte do espelho e continuar ajustando os espelhos até que campo de visão atenda às suas necessidades.

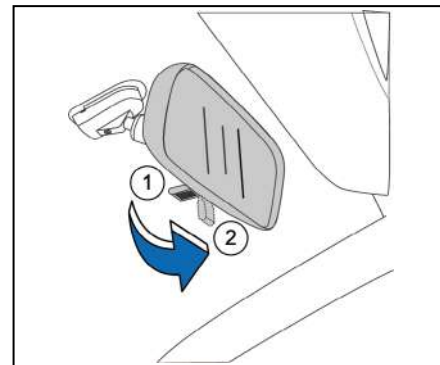

Operações

Posição normal diurna 1: a alavanca de operação anti-ofuscante aponta para o para-brisa dianteiro.

Posição anti-ofuscante 2, para a noite: a alavanca de operação anti-ofuscante aponta para o espelho retrovisor.

Advertência

- Ao limpar os espelhos retrovisores, use lenços de papel ou materiais semelhantes com uma solução de limpeza de vidro. Não pulverize a solução de limpeza de vidro diretamente nos espelhos retrovisores.
- Dirigir com a visão traseira prejudicada pode causar acidentes, danificar o veículo, propriedades e causar danos pessoais.

Ajuste elétrico do espelho retrovisor externo*

O interruptor de ajuste elétrico do espelho retrovisor está localizado no grupo de interruptores inferior esquerdo. Você pode ajustar as posições dos espelhos retrovisores exteriores esquerdo e direito com este interruptor.

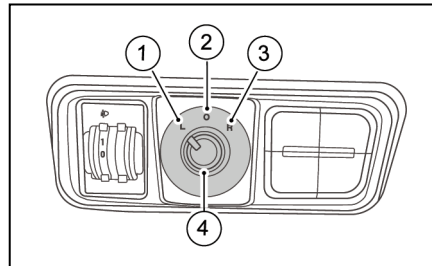

- ① **L:** selecione esta posição para ajustar o espelho retrovisor externo esquerdo.
- ② **O:** os espelhos retrovisores externos esquerdo e direito não podem ser ajustados quando você seleciona esta posição.
- ③ **R:** selecione esta posição para ajustar o espelho retrovisor externo direito.

Advertência

- Mantenha os retrovisores sempre ajustados e utilize-os durante a condução para auxiliar sua visibilidade, de modo que você possa ver os objetos e veículos ao seu redor claramente.
- Se não puder avaliar a distância entre seu veículo e outros objetos claramente, uma colisão acidental pode ocorrer e danificará o seu veículo, outras propriedades, ou causar danos pessoais.
- Espelhos retrovisores mal ajustados podem causar danos. Não raspe o gelo dos espelhos.
- Se gelo ou outros objetos limitarem o movimento dos espelhos, não use força para ajustar. Use borrifadores ou aquecedores de gelo para descongelar.

Advertência

- Não ajuste o espelho retrovisor ao dirigir.
- Ao movimentar o espelho retrovisor, tome cuidado para não prender os dedos, evitando ferimentos e falhas no espelho retrovisor.

Aquecimento dos espelhos retrovisores externos*

Depois de ligar o interruptor de ignição, ajuste o botão do ar-condicionado para o modo de desembaçador. A função de aquecimento do espelho externo é ativada para eliminar a névoa e o vapor de água no espelho retrovisor externo.

Sistema do ar-condicionado (A/C) Instruções básicas

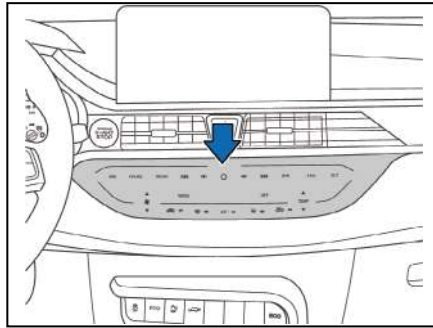

O dispositivo do A/C pode aquecer, resfriar e remover a umidade do ar dentro do veículo. Sua eficiência de trabalho será máxima quando os vidros e o teto solar estiverem fechados. Quando o calor é acumulado dentro do veículo, a ventilação pode acelerar o resfriamento do ar.

É normal que a condensação do ar crie poças de água que saem do evaporador quando o ar-condicionado é ligado para resfriar o ar com alta umidade e temperatura externa.

Nota

- Quando o botão A/C é pressionado, a luz indicadora no botão apaga, indicando que o compressor do ar-condicionado parou de funcionar.
- Desligar o ar-condicionado pode economizar bateria.
- Certifique-se de que não há neve ou folhas obstruindo a entrada de ar, na frente do para-brisa, para que o desempenho do aquecedor ou resfriador não seja afetado, e também para prevenir que os vidros embacem.

Advertência

- Adição de líquido refrigerante do A/C deve ser feita em uma concessionária autorizada JAC Motors.
- A manutenção do sistema A/C deve ser feita em uma concessionária autorizada JAC Motors.

Operações

Advertência

- O ar que está dentro do veículo sairá pela abertura de ventilação na parte traseira dos vidros laterais. Portanto, não deixe que roupas ou outros objetos bloqueiem essa abertura e causem má circulação de ar.
- Quando os vidros estão fechados, o A/C pode funcionar com maior eficiência. Porém, quando a temperatura interna do veículo aumenta devido ao sol forte, a abertura dos vidros por um curto período de tempo pode acelerar o período de resfriamento.
- Se o veículo muitas vezes precisar ficar em locais com maior quantidade de poeira ou areia, verifique e limpe o veículo a tempo, pois a poeira ou a areia podem entrar no compressor e causar travamento do mesmo.
- Não deixe nenhuma criança inserir restos de papel, moedas ou outros objetos nos dutos de ar do sistema A/C, pois estes objetos podem ocasionar ruídos anormais.

- Vidros com baixa visibilidade irão aumentar o risco de acidentes. Portanto, familiarize-se com as instruções das funções de aquecimento, desembaçamento e descongelamento.
- Para melhorar o efeito de resfriamento, você pode ativar o modo de recirculação interna em curto espaço de tempo, mas não mantenha a recirculação interna por muito tempo, porque o ar sem circulação fará com que os passageiros e o condutor fiquem cansados e distraídos. Uma vez que algum dos vidros começar a embaçar, você deve desligar o modo de recirculação interna de ar.
- No modo de circulação de ar, o ar fresco não entrará no veículo. Após o resfriamento ser desligado, o vidro embaçará rapidamente (com o modo de circulação interna), o que pode afetar seriamente o campo de visão do condutor e causar acidentes.

- O ar sujo no interior do veículo acelera o cansaço e a distração do condutor, o que pode levar a acidentes e lesões no trânsito.
- Não feche o difusor de ar por muito tempo, ou mantenha o modo de recirculação interna por muito tempo, pois não haverá entrada de ar fresco no veículo.
- Desligue o modo de recirculação interna quando você não precisar.

Posição dos difusores do ar-condicionado

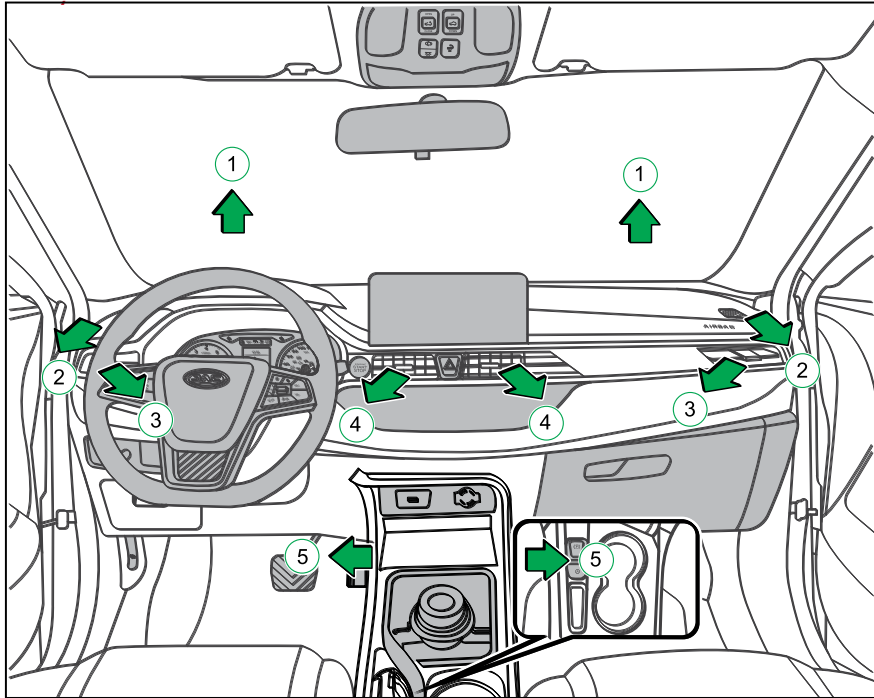

1. Abertura do desembaçador do para-brisa dianteiro
2. Abertura do desembaçador lateral
3. Abertura de ventilação lateral
4. Abertura de ventilação intermediária
5. Abertura de ventilação no assoalho

Sistema de controle de ar-condicionado

O sistema de aquecimento e resfriamento do A/C pode funcionar apenas quando o motor e o ventilador de ar estão funcionando.

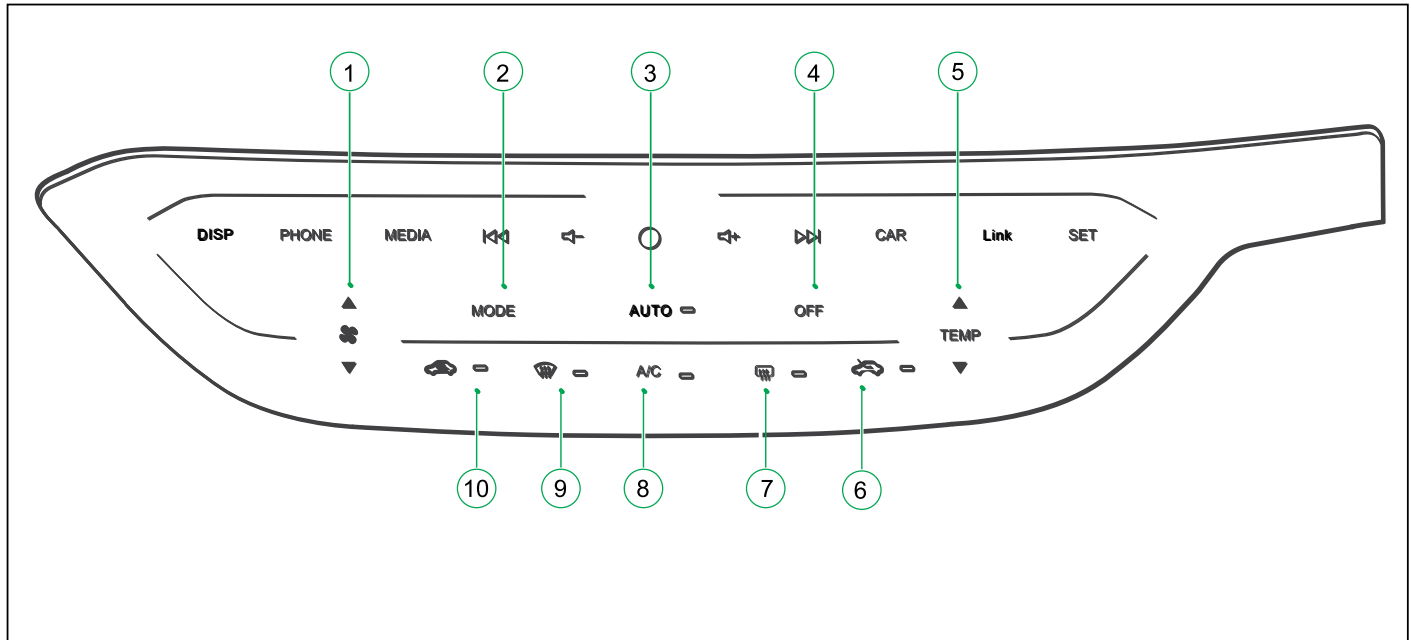



- ① Botão de ajuste do volume do ar: pressione o botão superior para aumentar o volume do ar; pressione o botão inferior para reduzir o volume do ar.
- ② Botão de modo: pressione-o para ajustar os modos de saída do ar-condicionado. Os modos são alterados repetindo as operações nos modos de fluxo de ar apenas para o rosto, fluxo de ar para o rosto e área dos pés, fluxo de ar apenas para a área dos pés, fluxo de ar para a área dos pés e descongelador.
- ③ Botão AUTO: pressione este botão para o ar-condicionado entrar no modo completamente automático.
- ④ Botão OFF: pressione-o para desligar todas as funções do ar-condicionado.
- ⑤ Botão de ajuste de temperatura: pressione o botão superior para aumentar a temperatura; pressione o botão inferior para diminuir a temperatura.
- ⑥ Botão de circulação externa: pressione-o para entrar no modo de circulação externa.
- ⑦ Botão de desembaçador traseiro: controla o funcionamento do desembaçador traseiro.
- ⑧ Botão A/C: controla o funcionamento do compressor do ar-condicionado.
- ⑨ Botão de desembaçamento frontal: pressione-o para ativar o modo de desembaçamento.
- ⑩ Botão de circulação interna: pressione-o para entrar no modo de circulação interna.

A/C

Botão do compressor do ar-condicionado

Pressione este botão para ligar/desligar o compressor do ar-condicionado. O indicador acenderá quando você pressionar o botão e indicará que o compressor está em estado de resfriamento.

Quando o clima estiver quente, abra o vidro do veículo para liberar o ar quente do veículo, e a seguir, feche o vidro. Isso pode reduzir o período para o resfriamento e melhorar a eficiência do A/C.

O dispositivo de refrigeração pode não funcionar devido aos seguintes motivos:

1. Não foi dada a partida no motor.
2. O ventilador do ar está desligado.
3. O fusível do A/C está queimado.
4. Se identificadas outras falhas, por favor dirija-se a uma concessionária autorizada JAC Motors para manutenção.

Operações



Modo de recirculação interna

Este modo pode mudar a ventilação para a recirculação interna. Isso impedirá a entrada de ar externo no veículo e acelerar a eficiência de aquecimento e resfriamento. Pressione o botão para ativar ou desativar o modo de recirculação interna. Usar o modo de recirculação interna por muito tempo pode causar condensação de água no vidro do veículo, portanto, defina o modo de desembaçamento se aparecer água condensada.



Modo de circulação externa

Nesse modo, o ar fresco externo é enviado para o veículo.

Advertência

- Quando o veículo estiver operando em alta velocidade no modo de circulação externa, o vento entrará no veículo. É normal que a temperatura mude devido à seleção de temperatura naquele momento. Se não for necessário, ele pode ser alternado para a circulação interna para evitar essa situação.
- Quando o veículo estiver estacionado em garagens ou em locais com pouco fluxo de ar, ative o modo de circulação interna para impedir a entrada de ar externo no veículo, o que pode causar intoxicação.
- O ar sujo dentro do veículo fará com que o motorista se canse rapidamente perca a atenção, o que pode levar a acidentes de trânsito e ferimentos. Portanto, desative o modo de circulação interna, se não for necessário.

Modo descongelador/desembaçador

O embaçamento do vidro é causado pela umidade em contato com alta temperatura condensada nos vidros do veículo. O uso correto no sistema de controle de temperatura pode aliviar a situação ao máximo. Dois modos podem ser aplicados para descongelar e desembaçar:



Modo degelo/desembaçador

O modo descongelador/desembaçador pode direcionar o fluxo de ar para a abertura de ventilação no para-brisa dianteiro e nos vidros laterais. Por favor ligue o A/C enquanto descongela. Baixa temperatura e maior volume de ar levarão a um melhor desempenho de descongelamento.

Advertência

- Para garantir o efeito máximo de degelo/desembaçamento, ao usar esta função, ele alternará automaticamente para a circulação externa do ar e ativará o A/C. Se houver uma demanda específica, você poderá alterar pressionando o botão de circulação interna e o botão A/C.
- A baixa visibilidade nos vidros do veículo aumentará a possibilidade de acidentes de trânsito ou lesões corporais. Por isso, familiarize-se com o uso correto da função de desembaçamento e descongelamento.

Vidro traseiro e desembaçador do espelho retrovisor externo

O dispositivo de desembaçamento está equipado no vidro traseiro do veículo. O filamento dentro do vidro traseiro aquecerá a condensação ou o gelo. Limpe a neve no vidro traseiro, se houver



Desembaçamento do vidro traseiro

Pressione o botão correspondente para ativar o dispositivo de desembaçamento dos vidros traseiros. Esta função só funciona quando o motor está em funcionamento e desliga em 20 minutos depois de ativada. Você também pode pressionar o botão correspondente para desligar antecipadamente.

Advertência

- Não use objetos pontiagudos na parte interna do vidro traseiro, ou os filamentos do desembaçador podem ser danificados, o que não é coberto pela garantia. Não cole fita adesiva, pasta de vidro ou outros objetos no dispositivo de desembaçamento.

Operações

AUTO Botão AUTO*

Pressione este botão para ligar a função do ar-condicionado automático. No modo de operação automática, recomenda-se definir a temperatura para 25 °C durante todo o ano. Apenas para o maior conforto pessoal ou em circunstâncias especiais é necessário mudar a configuração, (°C), se a temperatura selecionada \leq 17 °C, mostrará LO (baixo), o sistema do ar-condicionado trabalha na potência máxima de arrefecimento se a temperatura selecionada for maior que 32 °C, e mostrará HI (alta), o sistema do ar-condicionado está com potência máxima de aquecimento.

O ar-condicionado no modo automático pode ajustar automaticamente a temperatura do ar e a velocidade do ventilador e distribuição de ar, de modo a manter uma temperatura confortável, além disso, o sistema do ar-condicionado levará em conta a intensidade da luz solar, então geralmente não há necessidade de ajustar manualmente, e sair do modo automático.

No caso da bateria falhar, a função de memória do ar-condicionado automático vai salvar e recuperar a última temperatura no ar-condicionado.

Se a bateria estiver energizada, ele será inicializado em 20 °C.

Botão de modo

MODE

Pressione para ajustar os modos de saída do A/C. O modo é alternado repetindo operações nos modos de fluxo de ar apenas para o rosto, fluxo de ar para o rosto e área dos pés, fluxo de ar apenas para a área dos pés, fluxo de ar para a área dos pés e descongelador/desembaçador.

Botão OFF

OFF

Pressione este botão para desligar o ventilador e todas as funções do A/C.

Ajuste de saída

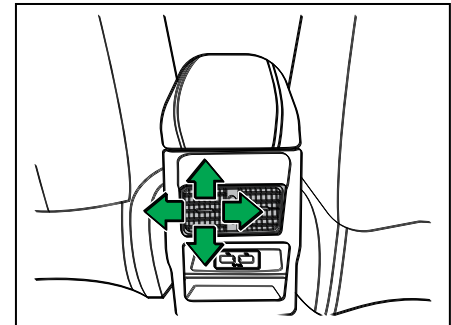
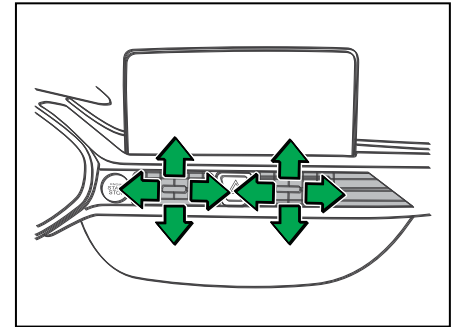

Mova o direcionador de controle central de cada saída na vertical e na horizontal para

alterar a direção do fluxo de ar. Ajuste a tecla da esquerda para a direita para ativar ou desativar esta função.

Filtro de ar da cabine dos passageiros

O veículo está equipado com um compartimento de filtro de ar. Ele está localizado abaixo do painel de instrumentos. O filtro pode ser verificado e substituído desmontando o porta-luvas.

O filtro impede a entrada de pólen e poeira no compartimento interno do veículo. Assim como o filtro de ar do motor, o filtro interno também necessita de uma substituição periódica.

Os procedimentos de substituição do filtro de ar da cabine dos passageiros são os seguintes:

1. Retire o porta-luvas.
2. Desmonte o conjunto antigo do filtro de ar.
3. Instale o novo filtro de ar e reinstale o porta-luvas na ordem inversa de desmontagem.

Ajuste elétrico do farol

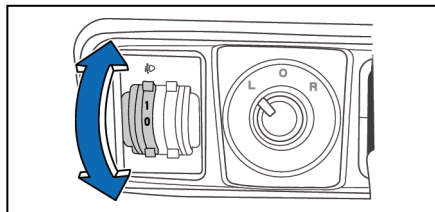

A distância da iluminação dos faróis baixos pode ser ajustada na cabine e o interruptor de ajuste está localizado no painel do interruptor do instrumento no lado esquerdo do volante. A distância da iluminação pode ser ajustada ajustando o interruptor para se adaptar às diferentes atitudes de inclinação do veículo causadas por diferentes pesos do veículo. À medida que a carga aumenta, a distância de iluminação do farol baixo diminui.

Nota

- O interruptor de ignição deve estar na posição ON para ajustar o interruptor de ajuste elétrico do farol.

Compartimento do porta-luvas

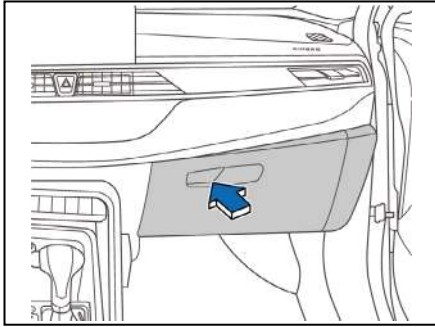

Abra o porta-luvas pressionando o botão na imagem e empurre a tampa do porta-luvas para fechar.

Advertência

- Evite abrir o porta-luvas enquanto estiver conduzindo, ou os objetos dentro do porta-luvas podem ser jogados para fora e causar ferimentos se ocorrer uma frenagem de emergência.
- Não coloque óculos, objetos mais leves ou frágeis, inflamáveis ou explosivos. Durante a condução, os objetos dentro do porta-luvas podem colidir uns com os outros e a temperatura interna pode afetar os objetos.

Compartimento do apoio de braço

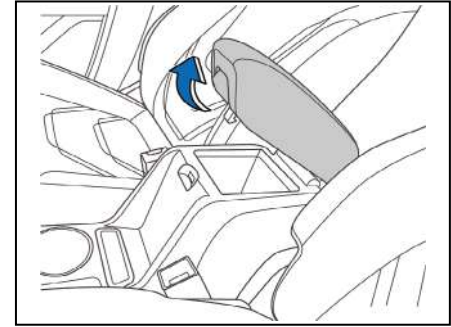

Puxe a fivela para abrir a caixa do apoio de braço, empurre o apoio de braço para fechá-lo. A caixa do apoio de braço desliza ao ser empurrada para frente.

Advertência

- Evite abrir a caixa do apoio de braço enquanto estiver dirigindo, caso contrário, os itens na caixa do apoio de braço podem pular e causar ferimentos pessoais em uma frenagem de emergência ou a um acidente.

Compartimento do porta óculos

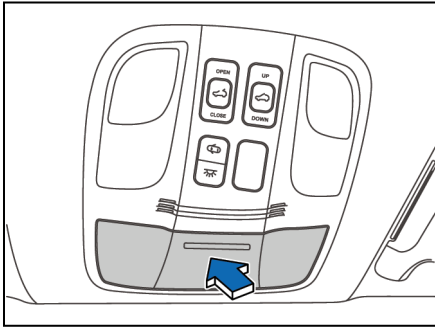

O porta óculos está localizado na posição da lâmpada do teto dianteiro. Você pode pressionar a parte convexa em sua tampa e o

compartimento do porta óculos será aberto lentamente. Depois que o compartimento do porta óculos estiver completamente aberto, coloque os óculos e pressione-o novamente para fechar o compartimento do porta óculos.

Advertência

- Não coloque nenhum outro objeto no compartimento do porta óculos, exceto os óculos. Caso contrário, esses objetos podem cair em uma frenagem de emergência ou acidente, e os passageiros podem se machucar.
- Não abra o compartimento do porta óculos ao dirigir. A visão do espelho retrovisor é prejudicada ao abrir o compartimento do porta óculos.

Apoio de braço do banco traseiro

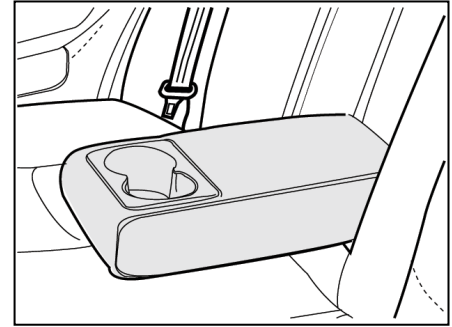

O apoio de braço do banco traseiro está localizado no meio do encosto do banco traseiro. Quando necessário, pode ser abaixado.

Ao mesmo tempo, os suportes para copos estão dispostos no apoio de braço.

Operações

Tomada de acessórios*

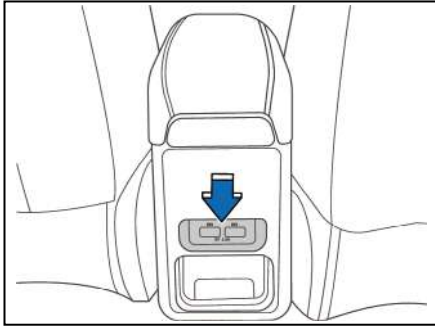

O veículo está equipado com uma tomada de energia para acessórios. Pode-se inserir acessórios de dispositivos eletrônicos através da tomada de acessórios. A tomada de acessórios pode ser utilizada apenas com o interruptor de ignição nas posições ACC ou ON.

Para utilizar a tomada de energia, levante a tampa da tomada.

A corrente de carregamento pode ser ajustada automaticamente pelo dispositivo de carregamento.

A corrente máxima é de 2,4A.

Advertência

- Utilize a tomada de acessórios apenas com o motor ligado. Retire os conectores da tomada de acessórios após a utilização. Se utilizar a tomada de acessórios por muito tempo com o motor desligado, a bateria irá descarregar totalmente.
- É permitido o uso apenas de acessórios abaixo de 12V e 10A.
- Quando a tomada de acessórios não estiver sendo utilizada, feche sua tampa. A entrada acidental de materiais estranhos e bebidas pode causar facilmente uma falha ou um curto-circuito.
- Não coloque os dedos ou outros elementos dentro da tomada de acessórios, e não toque na tomada de acessórios com a mão molhada.

Cortina retrátil do porta-malas

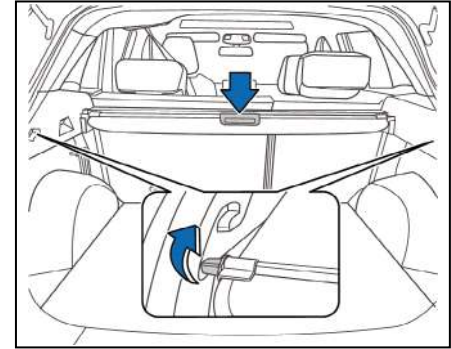

Arraste a alça, puxe a cortina para fora e prenda as abas de ambos os lados nas calhas correspondentes do lado para abrir a cortina. Siga o passo inverso, a cortina pode ser dobrada.

Rack de teto

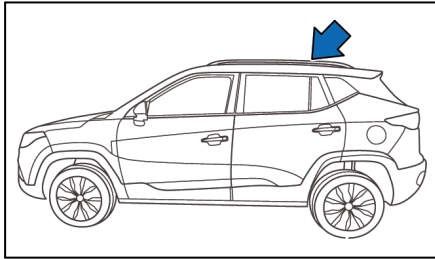

Se o veículo for equipado com rack de teto, é possível fixar objetos no teto do veículo.

Advertência

- Antes de utilizar o rack de teto, instale as barras transversais com o dispositivo de fixação universal (equipado pelo usuário) no rack de teto para evitar que a bagagem entre em contato com o teto do veículo. A posição da fixação deve estar na haste de alumínio, não na parte plástica das duas extremidades. A peça de fixação do rack de teto deve ter proteção para prevenir que a tinta do acabamento seja arranhada.
- O peso máximo não deve ser maior que 40 kg.
- A bagagem deve ser colocada no centro para garantir que o peso seja distribuído igualmente no rack de teto.
- A bagagem não pode ser colocada muito próxima a traseira do veículo. Certifique-se que o porta-malas pode ser aberto normalmente. Para veículos com teto solar, cuidado para não influenciar na abertura do teto solar.

- Tenha cuidado especial para conduzir com segurança em alta velocidade, em pistas sinuosas e em frenagens.
- A bagagem deve ser nivelada ao teto do veículo a fim de reduzir a resistência do vento e melhorar o consumo de eletricidade.
- Certifique-se que a bagagem está fixa e não se move com o movimento do veículo. Ao utilizar o rack de teto, lembre-se que o centro de gravidade do veículo foi elevado.

Operações

Requerimentos do alarme

1. Chave esquecida dentro do veículo.
2. Nota: Retire a chave para trancar o veículo quando ainda houver uma chave dentro.
3. Nota: Se a chave não for retirada do veículo, o veículo poderá ser trancado pressionando o botão de trava na outra tecla.
4. Desligue a alimentação antes de sair do veículo.
5. Nota: Verifique se a alimentação do veículo não está desligada. Por favor, desligue a alimentação e deixe o veículo.
6. Chave fora do veículo.
7. Nota: Verifique se a chave foi retirada do veículo. Por favor, recupere a chave. Caso contrário, o funcionamento normal do veículo será afetado.
8. A chave não foi identificada.
9. Instruções: Por favor, verifique a posição da sua chave e coloque-a em um local onde a mesma possa ser identificada pelo veículo.
10. Aviso para baixa tensão da bateria da SmartKey.
11. Instruções: a alimentação da SmartKey está baixa, por favor substitua a bateria da chave.
12. Por favor, pise no pedal da embreagem para iniciar (MT).
13. Nota: O motorista deve pisar no pedal da embreagem primeiro e pressionar o botão Iniciar para dar partida no veículo.
14. ESCL (Bloqueio eletrônico da coluna de direção) não está desbloqueado. Por favor, gire o volante e tente novamente. Nota: Instruções: quando a alimentação está desligada e as portas do veículo estão abertas, este aviso aparecerá quando o ESCL estiver desbloqueado. O parafuso de mola não foi ejetado durante o travamento.
15. O condutor precisa girar o volante e verificar se o ESCL está bloqueado.
16. Falha no autoteste da ESCL; por favor, pressione o interruptor de ignição e tente novamente.
17. Nota: Lembre a unidade do autoteste com falha do sistema ESCL, que pode afetar a função do ESCL. Por favor, pressione o interruptor de ignição novamente para acionar o autoteste da ESCL.
18. Instruções: velocidade de rotação anormal aparece na última unidade, que será gravada pelo PEPS. Quando a alimentação do veículo estiver no ACC, ele lembrará o condutor do tempo de partida restante. Por favor, dirija-se a uma concessionária autorizada JAC Motors e verifique o sinal de velocidade de rotação e busque manutenção.
19. ESCL falhou, por favor dirija-se a uma concessionária autorizada JAC Motors para verificar.
20. Instruções: lembrete relacionado a falha interna no ESCL ou seus fios de conexão estão danificados.
21. Por favor, dirija-se a uma concessionária autorizada JAC Motors para verificação e manutenção.

Advertência

- Quando o veículo está parado porém ligado, engatar uma marcha e ao mesmo tempo acelerar é extremamente perigoso pois o veículo pode arrancar subitamente.
- O freio de estacionamento não pode ser desligado se a bateria do veículo estiver fraca. Por favor, use um cabo apropriado para dar partida no motor.
- Quando a bateria do veículo está com a carga baixa, o freio de estacionamento não pode ser liberado. Por favor, ligue o motor com o cabo de ligação.
- Pode haver ruído quando o freio de estacionamento é acionado e desligado. Isso é normal, não é uma falha no sistema.
- Se você não usar o freio de estacionamento por um longo período, o sistema realizará uma verificação automática não programada que fará um ruído, o que é uma circunstância normal.

Advertência

- Ao deixar o veículo sem vigilância, as seguintes medidas devem ser tomadas para evitar a ocorrência de vítimas:
 1. Desligue o veículo, leve a chave com você e trave o volante para evitar que o veículo gire e cause acidentes.
 2. Não estacione o veículo perto de materiais combustíveis, como feno, escova, combustível derramado, etc., que podem inflamar-se p
 3. Ao estacionar, certifique-se de puxar o interruptor EPB para garantir que o freio de estacionamento eletrônico esteja liberado.
 4. Não opere o veículo por engano (por exemplo, o estacionamento eletrônico não está aberto) ou deixe pessoas sozinhas no veículo.

5. Ao sair do veículo, você deve levar a chave com você; caso contrário, outras pessoas poderão dar partida no motor por engano e operar equipamentos elétricos, como vidros elétricos, causando ferimentos graves.

Advertência

- Quando existem vários obstáculos, o sistema do sensor de estacionamento detecta apenas o obstáculo mais próximo. Quando o veículo estiver em movimento, observe se sistema do sensor de estacionamento do outro lado detectou outros obstáculos.
- Por favor, não borrife com água de alta pressão como pistola de água, nem comprima ou bata na superfície do sensor de estacionamento é. Caso contrário, pode causar falha.



Capítulo 2 - Instruções de condução

Perfil do veículo elétrico puro	2-3	Vida útil da bateria de energia.....	2-33
Carga restante da bateria.....	2-5	Métodos para estender a vida útil da bateria de energia.....	2-33
Sistema de controle de temperatura da bateria de energia	2-6	Comando seletor de marcha.....	2-34
Arrefecimento da bateria de energia	2-6	Marcha P.....	2-35
Aquecimento da bateria de energia	2-6	Período de amaciamento.....	2-36
Precauções sobre a alta tensão	2-7	Condução com consciência econômica e ambiental	2-36
Aviso sobre acidente e colisão do veículo	2-8	Precauções de condução	2-37
Recursos do veículo elétrico.....	2-10	Interruptor de partida POWER	2-39
Funções principais do veículo elétrico	2-12	Partida com um toque.....	2-39
Precauções de carregamento	2-13	Partida de emergência	2-39
Tempo de carregamento.....	2-18	Indicação de alarme do sistema PEPS.....	2-40
Métodos de carregamento	2-20	Condução	2-42
Carregamento Lento/Moderado AC.....	2-20	Conduzindo o veículo.....	2-42
Destravamento manual da interface de carregamento	2-22	Sistema de freios	2-45
Carregamento rápido (DC)	2-23	Freios.....	2-45
Processo de operação de carga rápida.....	2-25	Servo freio	2-47
Indicador de carga.....	2-26	Distribuição eletrônica de frenagem (EBD).....	2-48
Guia de solução de problemas de carregamento	2-27	Assistente Hidráulico de Frenagem (HBA)*	2-48
Partida do veículo.....	2-29	Sistema de controle de tração (TCS)*	2-49
Dirigindo	2-29	Sistema de controle de estabilidade (ESP/ESC).....	2-49
Estacionando ou freando.....	2-31	Botões de estacionamento	2-50
Bons hábitos	2-32	AUTO HOLD*	2-52
Métodos para estender a autonomia	2-32	Volante com direção elétrica	2-53



Giro de emergência.....	2-54
Deslizamento lateral.....	2-54
Alerta de frenagem de emergência (ESS)*	2-55
Controles de cruzeiro (CCS)*	2-55
Sistema do sensor de estacionamento*	2-57
Sistema de imagem da ré*	2-63
Sistema panorâmico de câmeras 360°*	2-63
Sistema de monitorização da pressão e temperatura dos pneus TPMS*	2-67
Sistema de alerta de mudança de faixa (LDWS)*	2-69
Sistema de alerta de colisão à frente (FCWS)*	2-72
Sistema de assistência inteligente de farol*	2-74
Sistema de monitoramento de ponto cego (BSMS)*	2-75
Sistema de assistência de marcha à ré*	2-78



Instruções de condução

Perfil do veículo elétrico puro

Este veículo é um veículo puramente elétrico. Muitas peças, princípios de funcionamento e as características do sistema são muito diferentes em relação aos veículos tradicionais movidos a combustível. Portanto, é importante ler as instruções contidas neste manual para sua segurança e dos ocupantes e para a integridade do seu veículo. Ignorar estas instruções pode trazer sérias consequências para a segurança dos ocupantes e para o desempenho do veículo. Isso também pode resultar na perda de sua garantia ou termos de reparo.

O veículo é movido somente a eletricidade pura que é a diferença mais importante em comparação aos veículos à combustão. O veículo usa a bateria para armazenar energia elétrica, portanto, a carga da bateria deve ser suficiente para o percurso desejado. Durante a condução do veículo, a bateria é descarregada gradualmente.

Quando a bateria de energia estiver baixa, ela deve ser carregada, caso contrário, o veículo

não poderá ser conduzido. O veículo possui dois métodos de carregamento: carga lenta e carga rápida. É considerado como carga lenta;

- Estação de recarga de parede padrão (Wall Box Charging Standard);

- Unidade de carregamento JAC (JAC Smart Charging Box);

- Fonte de alimentação Doméstica, recarga simples.

O veículo é equipado com duas baterias;

Bateria de energia (alta tensão), conhecida também como bateria de potência e tração, que é usada para acionar o motor, ar-condicionado, bomba de vácuo, aquecimento etc, localizada no assoalho e fabricada em íons de lítio;

Bateria secundária 12V (baixa tensão), usada para faróis, luzes em geral, multimídia, direção elétrica e outros sistemas elétricos de baixa tensão. Está localizada no compartimento do motor, e é fabricada em chumbo-ácido.

A energia da bateria secundária 12V é proveniente da bateria principal.

Para carregar a bateria, o veículo deve ser conectado à rede elétrica através do cabo com o plugue de carregamento. Além disso, o veículo possui o sistema regenerativo de energia, que recarrega a bateria quando o veículo desacelera ou freia, aumentando ou mantendo por mais tempo a autonomia.

O veículo tem a função de pré movimento, isto é, quando o veículo está em READY (pronto para se locomover), para utilizar, mova a alavanca para "D" (dirigir) ou mova para "R" (marcha a ré), e solte o pedal do freio. Lentamente o carro irá se movimentar na direção que você selecionou anteriormente, sem que você precise acelerar.

O carro possui dois modos de condução, modo Padrão e modo ECO.

- Modo Padrão. O veículo acelera de maneira suave e constante após pressionar levemente o pedal do acelerador. Nesse modo a regeneração será mais leve e a desaceleração menos intensa.

- Modo ECO. Entra em funcionamento com o SOC abaixo de 95%. O ECO é uma



função que otimiza a autonomia do veículo. Ele influencia alguns sistemas que consomem a energia do veículo (aquecimento, ar-condicionado, bomba de vácuo etc.) e em algumas ações de condução (aceleração, desaceleração, potência etc). Nesse modo geralmente pelo pedal do acelerador você consegue controlar a desaceleração, aceleração e a regeneração de energia do veículo, conseqüentemente, utilizando menos os freios. Solte lentamente o pedal do acelerador. Quanto menor for o uso do pedal, mais forte será a desaceleração e maior será a regeneração de energia. Por mais que a desaceleração seja mais intensa nesse modo, em uma situação de emergência, você precisa pressionar o pedal do freio.

Bateria de energia

Advertência

- Seu veículo contém uma série confinada de baterias de íon de lítio de alta tensão. Se a bateria não estiver protegida adequadamente, existe o risco de queimaduras graves e choques elétricos, que podem resultar em ferimentos graves, morte e poluição ambiental.

Nota

- Para evitar danos à bateria, observe os seguintes pontos:
 - Não coloque o veículo em um ambiente de alta temperatura por mais de 1 dia, prefira lugares frescos e amenos.
 - Não guarde o veículo a temperaturas abaixo de zero por mais de 3 dias. Coloque o veículo em um ambiente mais aquecido.

- Não use a bateria de energia do veículo para outros fins.

Advertência

- Quando a carga da bateria de energia for inferior a 10%, o veículo não pode ficar parado por mais de 14 dias, e deve ser carregado a tempo.

Nota

- Se a temperatura externa estiver abaixo de -20°C , a bateria de energia poderá congelar, tornando-a descarregada e incapaz de fornecer energia ao veículo. Por favor, coloque imediatamente o veículo em um ambiente aquecido.
- O uso severo e intenso a longo prazo afetará o desempenho da bateria e a sua vida útil, o que levará a uma autonomia menor.
- A taxa de degradação da capacidade da bateria principal e sua vida útil dependerá dos cuidados e do modo de condução do motorista ao longo da vida útil do veículo.

Carga restante da bateria

O medidor de bateria SOC está localizado no canto inferior esquerdo do painel e exibe em porcentagem a carga da bateria juntamente com oito barras luminosas. A autonomia restante da bateria é exibida no centro esquerdo do painel. O valor é de grande influência nos hábitos de direção, apenas para referência:

1. Quando o valor do SOC for de aproximadamente 15%, o valor piscará no medidor, para alertar que a carga restante da bateria está baixa. Quando o SOC for menor que 10% o número desaparecerá e será exibido os caracteres “-” alertando que a energia restante está extremamente baixa. Carregue o veículo o mais rápido possível.
2. Quando o indicador de potência limitada (luz tartaruga) acender, a potência do veículo será limitada e a velocidade reduzida. Ela acende quando a carga da bateria de energia está baixa. Encontre um ponto de carregamento mais próximo e faça a recarga.

Em alguns casos específicos pode acender devido a superaquecimento ou queda de carga abrupta da bateria de energia.



Sistema de controle de temperatura da bateria de energia

Nota

- Para evitar que a variação da temperatura externa, seja ela muito alta ou muito baixa, tenha influência no veículo e possa causar danos à bateria:
 - Não estacione o veículo em um ambiente onde a temperatura exceda 45 °C por mais de 1 dia;
 - O dispositivo de aquecimento da bateria só é ativado quando o cabo de carregamento está conectado.
 - Não estacione o veículo quando a temperatura ambiente estiver abaixo de -20 °C por mais de 3 dias se não houver um ponto de carregamento e não for possível carregar a bateria.

Arrefecimento da bateria de energia

Para aumentar a eficiência e performance da bateria de energia, ela possui um sistema de arrefecimento, que lhe garante uma temperatura de trabalho ideal mesmo sob um ambiente de alta temperatura.

Quando a temperatura da bateria excede o limite, o sistema de arrefecimento entra em funcionamento automaticamente.

Quando a temperatura da bateria volta para a faixa normal, o sistema é automaticamente desligado.

Aquecimento da bateria de energia

O sistema de aquecimento da bateria de energia faz com que ela tenha uma temperatura adequada mesmo em ambientes de baixa temperatura. Quando o veículo é carregado em um ambiente de baixa temperatura (como 0 °C), o tempo de carregamento aumenta.

Nota

- O dispositivo de aquecimento é ligado automaticamente quando a bateria está carregada e a temperatura da bateria é inferior a uma determinada temperatura.
 - O tempo de recarga será prolongado quando o sistema de aquecimento entrar em funcionamento;
 - Em climas frios, a fim de garantir a autonomia do veículo, você pode escolher a função de aquecimento de inverno antes de viajar. No entanto, essa função consome energia da bateria, sendo recomendável utilizá-la quando o veículo estiver em carregamento.

Precauções sobre a alta tensão

Peças de alta tensão

Advertência

- A rede de alta tensão do veículo opera com voltagens próximas a 400V. Não toque nos componentes de alta tensão e nos chicotes identificados pela cor laranja, sem desativar a rede pelo plugue MSD. Os componentes de alta tensão do veículo incluem: Bateria de energia, motor elétrico de tração, PCU, HVB, OBC, A/C, DC-DC, ar-quente da cabine, aquecedor de bateria, bomba de vácuo, cabos de cor laranja e interface de carregamento.

Advertência

- A temperatura das superfícies do motor elétrico, da PCU e da bomba de vácuo aumentarão quando o veículo estiver em funcionamento por um período prolongado. Se o ar-condicionado estiver em refrigeração, o compressor elétrico e o radiador aumentarão a temperatura e o eletro-ventilador entrará em funcionamento. No processo de carregamento, o OBC e o radiador aumentarão a temperatura e o eletro-ventilador entrará em funcionamento. Nestes casos, não encoste nas superfícies citadas.
- É proibido desmontar ou desconectar os cabos e conectores de alta tensão sem permissão. Caso contrário, poderão ocorrer ferimentos devido ao choque elétrico e danos ao veículo. Os cabos de alta tensão são envoltos com uma cor laranja e amarela para facilitar a identificação no veículo.

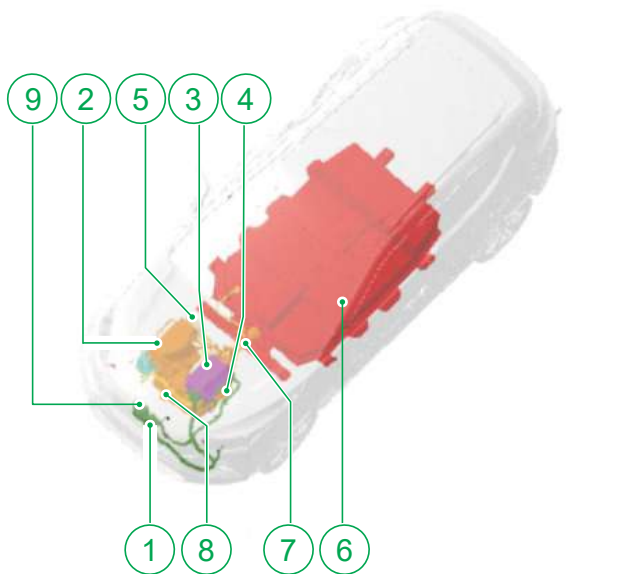

- | | |
|-----------------------------------|----------------------------------|
| 1. Soquete de carregamento rápido | 6. Bateria de energia |
| 2. Controlador do motor | 7. Cabo principal de alta tensão |
| 3. Caixa de junção de alta tensão | 8. Motor condutor |
| 4. Carregador do veículo | 9. Soquete de carregamento lento |
| 5. Aquecedor da bateria | |

Aviso sobre acidente e colisão do veículo

Advertência

Se o veículo colidir (incluindo colisões frontal, traseira, lateral esquerda, lateral direita e impacto contra o solo):

- Os cabos e chicotes de alta tensão são identificados pela cor laranja.
- Mesmo que o veículo esteja em funcionamento e sendo conduzido, ele deve ser estacionado de forma segura; acione o freio de estacionamento, desligue o veículo e não toque em nada metálico com o corpo.
- Em qualquer caso, é proibido a qualquer pessoa acessar o veículo enquanto o veículo não estiver totalmente desligado.

Advertência

- Verifique se os componentes de alta tensão e o chicote do veículo estão danificados ou expostos (cabos laranjas). Para evitar ferimentos, não toque no chicote de alta tensão, nos conectores e outros componentes de alta tensão (PCU, baterias de energia, HVB, OBC etc.).
- Não toque nos cabos expostos ou danificados - risco de choque elétrico.
- Quando o chassi do veículo raspar no solo, você deve verificar cuidadosamente o chicote de alta tensão do assoalho em busca de danos. Se você precisar tocar em quaisquer cabos ou componentes de alta tensão, use roupas de proteção isolantes (incluindo luvas isolantes, sapatos isolantes e vestes isolantes) que suportam uma tensão de 1000 V ou mais.

Advertência

- Se você não puder estimar a extensão dos danos do veículo, não toque-o. Você deve permanecer longe do veículo e contatar imediatamente uma concessionária autorizada JAC Motors para inspecionar e reparar o veículo; não se esqueça de informar o mais rápido possível ao corpo de bombeiros que atender ao acidente que o veículo é elétrico, e que ninguém mais deve se aproximar, tocar ou mover o veículo.
- Se os ocupantes estiverem presos e não puderem desligar o plugue de serviço de alta tensão MSD, tente cortar o veículo após autorização do corpo de bombeiros. Não toque no cabo de alta tensão (LARANJA) durante o corte.
- É proibido desmontar os cabos e componentes de alta tensão e do compartimento do motor sem permissão.

Advertência

- Vazamentos ou danos na bateria podem causar incêndios. Caso ocorra, entre em contato com uma concessionária autorizada JAC Motors imediatamente. Não toque no líquido que vazar. Se a pele ou os olhos entrarem em contato com o líquido, lave imediatamente com muita água e consulte imediatamente um médico para evitar ferimentos.
- Se o veículo estiver em um incêndio, deixe-o imediatamente e certifique-se de usar um extintor de incêndio à base de água para extinguir o fogo. Usar pequenas quantidades de água ou outros tipos de extintores de incêndio pode causar ferimentos graves ou morte.
- Para o reboque, certifique-se de levantar a roda da frente, pois se as rodas da frente estiverem no solo o motor poderá girar e entrar em modo regenerativo e gerar energia, causando danos a peças de alta tensão do veículo e até mesmo causando um incêndio.

Advertência

- Se o veículo precisar de reparo ou pintura após o impacto, ele deve ser manuseado por uma concessionária autorizada JAC Motors. O veículo não deve ser desmontado sem permissão. A bateria, chicote elétrico de alta tensão, controlador do motor e outros componentes de alta tensão devem ser protegidos ou removidos antes da pintura, pois, a bateria de energia exposta à operação de pintura e uma temperatura mais alta da cabine, poderá afetar a sua vida útil. Dependendo do dano e do local atingido a bateria de energia deve ser removida obrigatoriamente, pois isso pode representar um risco de segurança para o profissional.
- Em caso de mau funcionamento do veículo ou acidente, sinalize imediatamente com o triângulo cerca de 150m na traseira do veículo na via, avisando os veículos que passam ou pedestres a fim de evitar riscos

Corte de emergência do sistema de alta tensão

Quando as seguintes condições ocorrem, o veículo cortará automaticamente o sistema de alta tensão.

1. Colisão e abertura do airbag.
2. Falha no sistema elétrico.

Se ocorrer uma colisão, o sistema elétrico falha, provocando a interrupção do sistema de alta tensão. O indicador de estado de condução (lâmpada READY) apaga-se e o veículo não pode ser conduzido. Entre em contato com uma concessionária autorizada JAC Motors imediatamente neste caso.

Recursos do veículo elétrico

Advertência

- Preste atenção especial à segurança dos pedestres, porque os veículos elétricos não emitem ruído de motor e os pedestres podem não perceber a aproximação do veículo.
- Ao sair do veículo, certifique-se de desligar o interruptor de energia e desligar o sistema de alta tensão.
- Ao sair do veículo, certifique-se de colocar o comando seletor de marcha na posição N (neutro) e acione o freio de estacionamento para evitar movimento acidental do veículo.
- No estado de condução READY (PRONTO), com o comando seletor de marcha na posição D ou R, certifique-se de pressionar o pedal do freio ou o veículo irá movimentar-se, causando um acidente ou ferimentos.

Nota

- Quando o veículo for carregado em um ambiente de baixa temperatura (como em 0 °C), o tempo de carregamento aumentará.
- Ao conduzir o veículo em baixas temperaturas (como em 0 °C), o desempenho e alcance diminuirão.
- Quando a carga da bateria de energia estiver baixa (abaixo de 10%), o desempenho e alcance diminuirão.
- Com o tempo de utilização e condições severas, o desempenho e alcance do veículo diminuirão.
- O veículo é conduzido com a energia da bateria de energia, portanto, acelerações frequentes consomem mais energia do que acelerações estáveis.

Nota

- Este veículo está equipado com uma função de recuperação de energia. Ao utilizar a inércia ou frear, o motor elétrico converte a energia cinética em energia elétrica e a armazena na bateria. É normal que possa haver um incômodo por conta dos ruídos nestas situações de frenagem e inércia.
- Quando a bateria de energia estiver completamente carregada, a fim de evitar sobrecarga, a recuperação de energia diminuirá automaticamente. A recuperação de energia também é reduzida ao identificar que a bateria está funcionando em temperaturas muito altas ou muito baixas.
- Dependendo das condições de tráfego, o freio diminui a velocidade ou paralisa o veículo. O sistema de freios não é afetado pela recuperação de energia.

Ruído e vibração

O ruído e a vibração dos veículos elétricos são diferentes dos veículos a combustão tradicionais. Os seguintes ruídos e vibrações são normais:

1. O motor e o redutor em funcionamento;
2. Compressor do ar-condicionado elétrico e ruído do ventilador de refrigeração em funcionamento;
3. Ruído elétrico da bomba de vácuo;
4. Ruído do interruptor e vibração do relé ao ligar e desligar o sistema de alta tensão;
5. Som do sistema de aviso sonoro para pedestres;
6. Ao carregar, o ruído da bomba e o ventilador de refrigeração em funcionamento.



Funções principais do veículo elétrico

Método de carregamento e informação

Advertência

- O sistema de carregamento trabalha com alta tensão e corrente, portanto, siga rigorosamente as instruções, caso contrário, acidentes fatais podem ocorrer.

Método de carregamento

O veículo utiliza dois tipos de métodos de carregamento: carregamento lento AC e carregamento rápido DC.

É considerado como carregamento LENTO:

- Equipamentos de corrente alternada AC;
- Estação de recarga de parede Padrão (Wall Box Charging Standard);
- Unidade de carregamento JAC (JAC Smart Charging Box);
- Fonte de alimentação doméstica, recarga simples.

É considerado como carregamento RÁPIDO:
– Equipamentos de corrente contínua DC.

Nota

- Quando for realizar o carregamento nas estações, unidades de carregamento e eletropostos certifique-se de que o veículo, o painel e a multimídia estão desligados, caso contrário ao tentar carregar, mensagens de erro podem surgir impossibilitando a recarga.

Nota

- Ao conectar o cabo de carregamento, o sistema envia um “bipe”; quando o carregamento iniciar o sistema envia um “bipe” duas vezes.
- O carregamento só é confirmado quando a luz de carregamento em cima do painel permanecer verde.

Precauções de carregamento

Advertência

- Se você estiver usando um dispositivo médico eletrônico, como um marca-passo cardíaco ou um cardioversor desfibrilador, há possibilidade da bateria do veículo elétrico ter um impacto no seu dispositivo médico, assim como o carregamento também pode afetar a funcionalidade
- Se você tiver qualquer dispositivo médico eletrônico, consulte seu médico e peça autorização para usufruir e conduzir um veículo elétrico, qualquer equipamento pode ter interferência resultando em ferimentos ou morte.
- É recomendável o carregamento do veículo entre 0° C e 35° C.

- Por favor, verifique se o cabo de carregamento e o seu revestimento não estão danificados antes de carregar, se algum deles estiver danificado, entre em contato com uma concessionária autorizada JAC Motors para reparo ou substituição; usar cabos de carregamento danificados é proibido.
- Os plugues de carregamento são dispositivos elétricos de alta tensão que não devem ser utilizados por crianças. A operação por crianças é estritamente proibida no processo de carregamento.
- Antes de carregar, se o veículo tiver sido conduzido sob chuva, limpe a carroceria do veículo na reigão próxima a porta de carregamento e abra a porta de carregamento para carregar.

- Por favor, confirme que a porta de carregamento e plugue de carregamento estão livres de água ou outros detritos, oxidação e corrosão. Se houver água ou oxidação na porta de carregamento ou no plugue de carregamento, não o carregue para evitar curto-circuito, choque elétrico e até ferimentos.
- A fonte de recarga, o veículo, o cabo de carregamento e o plugue de carregamento devem ser mantidos longe da chuva, da neve e da água de alagamentos e também longe do fogo. Mantenha a porta de recarga seca e limpa durante o carregamento, se necessário. Tome as precauções apropriadas.
- Em caso de mudanças repentinas no tempo (ventania, chuva e neve) no processo de carregamento, você deve verificar imediatamente se o plugue de carregamento está sólido e em estado seco; caso haja raios, não é permitido tocar no cabo de carregamento e no veículo.



- Se estiver molhado próximo a porta de recarga durante o carregamento, desconecte a fonte de alimentação primeiro e depois desconecte o plugue do veículo (não toque nas partes de metal ou em outras partes do veículo para evitar o mau funcionamento do sistema, causando um acidente), retire o plugue de carregamento do veículo. Se necessário, use luvas isolantes e entre em contato com uma concessionária JAC Motors para que seja realizada uma inspeção.
- Podem haver centelhas no interior do sistema de carregamento durante a operação. Não use o dispositivo de carregamento em um ambiente em que gasolina, tinta, líquidos inflamáveis são usados ou armazenados.

- Durante o processo de carregamento, você deve tomar as medidas de proteção adequadas; evitar que crianças e outras pessoas não relacionadas fiquem próximas ao veículo ou aos cabos durante o carregamento.
- É proibido inserir o plugue de carregamento lento ou rápido ao mesmo tempo.
- Não aperte o cabo de carregamento ao carregar, para evitar choque elétrico ou incêndio.
- Durante o carregamento, certifique-se de que o cabo de carregamento esteja naturalmente estendido e não forçado ou pendurado.
- Ao recarregar, o cabo deve estar longe do fogo.
- Ao carregar, não aproxime-se ou toque no ventilador de refrigeração do compartimento dianteiro do motor.

- Precauções para carregamento:
 - Não toque no pino de metal do soquete de carregamento ou plugue.
 - É proibido, quando ocorrem centelhas em veículos elétricos ou carregadores de veículos, tocar no veículo ou em qualquer dispositivo. Caso contrário, haverá choque elétrico, causando ferimentos pessoais.
- Ao usar a fonte de alimentação doméstica, certifique-se de usar uma tensão de 220V e corrente alternada AC mínima de 16A, essa tomada possui uma abertura (4,8 mm \pm 0,05) de maior diâmetro do que as demais.
- O carregador doméstico deve possuir uma fonte de alimentação aprovada por um eletricitista profissional, para que a rede de energia não sofra danos.
- Se você sentir um cheiro diferente ou ver fumaça no veículo, desligue imediatamente a fonte de alimentação.

Instruções de condução

- Não use as mãos molhadas nem fique perto de água, líquido ou neve para conectar ou desconectar o plugue de carregamento. Caso contrário, choques elétricos podem ocorrer e causar ferimentos fatais.
- Tente evitar a luz solar direta e outros ambientes com alta temperatura durante o verão.

Nota

- Para evitar a falha do sistema de carregamento, por favor tome nota das instruções a seguir:
 - Conecte sempre de forma suave e sem forçar o plugue e a tomada de carregamento;
 - Evite a colisão do plugue de carregamento;
 - Não puxe nem enrole o cabo de carregamento;
 - Não coloque cabos perto de aquecedores ou outras fontes de calor;
 - Não arraste o cabo e o plugue;
 - Mantenha-os limpos;
 - Verifique sempre se existe poeira ou areia no plugue ou na tomada do veículo. Após o carregamento, certifique-se de fechar a tampa protetora do soquete de carregamento e a porta de carregamento.
- Antes de carregar, por favor desligue o veículo; quando o veículo está ligado ou no estado READY (PRONTO), não poderá ser carregado.

- Quando a temperatura ambiente é baixa ou alta, o tempo de carregamento pode ser prolongado.
- Se o veículo não for usado por um longo período, recomenda-se usar o carregamento lento e carregá-lo pelo menos uma vez por mês. Consulte “Modo de carregamento” neste capítulo para maiores detalhes.
- Quando a bateria estiver descarregada, por favor, carregue-a imediatamente.
- A bateria de energia tem um sistema de gerenciamento térmico. Se a temperatura da bateria for muito alta durante o carregamento, o sistema de gerenciamento térmico ligará automaticamente o arrefecimento (mesmo que o veículo não esteja ligado), o ventilador do condensador funcionará; quando a temperatura da bateria diminuir, o sistema de gerenciamento térmico será desligado automaticamente. Quando a temperatura da bateria for muito baixa, o sistema de gerenciamento térmico



ligará automaticamente o aquecimento.

- Se a porta de carregamento estiver congelada, use um secador de cabelo para derreter o gelo e limpe-o antes de realizar o recarregamento. Se for ligado à força, o plugue de carregamento pode ser danificado.
- Se houver materiais estranhos na porta de carregamento ou o plugue de carregamento não puder ser conectado, não tente forçar o plugue, em seguida, entre em contato com uma concessionária autorizada JAC Motors para solucionar o problema.
- Forçar a conexão do plugue de carregamento e da porta de carregamento pode danificar o equipamento de carga e o veículo.

Nota

- O veículo tem dois métodos de carregamento: CARGA LENTA AC e CARGA RÁPIDA DC. Por favor, planeje o método de carregamento apropriado para minimizar a frequência de uso da carga rápida.
- Se o veículo não for utilizado por um longo período, quando for utilizá-lo não baixe de 30% a carga da bateria e ao recarregar use o carregamento lento doméstico com o cabo portátil que acompanha o veículo.
- Se você faz pouco uso do veículo, recomenda-se a utilização do carregamento lento doméstico com o cabo portátil que acompanha o veículo.
- Utilize ao menos uma recarga por semana no modo de carregamento lento doméstico com o cabo portátil que acompanha o veículo.

MÉTODOS DE CARREGAMENTO	INTERFACE DE CARREGAMENTO DO VEÍCULO	PLUGUE DE CARREGAMENTO	FONTES DE FORNECIMENTO DE ENERGIA	
CARGA LENTA E MODERADA Equipamentos de corrente alternada AC (CA)	 Tomada de carregamento lento AC (CA)	 Plugue GB/T - AC	 Estação de recarga de parede Padrão (Wall Box Charging Standart) Pode ser do padrão Tipo 2 ou GB/T. Encontrado em shoppings, estradas, estacionamentos etc. Para carregar com Tipo 2 é necessário o Adaptador AC (fornecido com veículo).	
			 Unidade de carregamento JAC (JAC Smart Charging Box) Pode ser adquirido em uma concessionária autorizada JAC.	
			 Fonte de alimentação residencial Tensão de 220V / 16A e com tomada padrão 20A (Ø 4,8mm pino grosso). Carregador portátil fornecido com o veículo.	
CARGA RÁPIDA Equipamentos de corrente contínua DC (CC)	 Tomada de carregamento rápido DC (CC)	 Plugue GB/T - DC	 Eletroposto de carregamento rápido O carregamento rápido DC só pode ser realizado em um carregador com padrão GB/T chinês. Para realizar o carregamento em estação de carregamento rápido DC padrão europeu CCS2 ou padrão japonês CHAdeMO é necessário os seguintes adaptadores. Adaptador DC do tipo CCS2 (europeu) para GB/T (chinês). (acessório não fornecido veículo) Adaptador DC do tipo CHAdeMO (japonês) para GB/T (chinês). (acessório não fornecido veículo).	

Tempo de carregamento

O tempo de carregamento depende do SOC (Estado de Carga da Bateria), da fonte de alimentação, da temperatura externa e da vida útil da bateria. O tempo de carregamento neste manual é apenas um valor de referência que pode diferir do tempo real e irá diferir ao longo da vida da bateria.

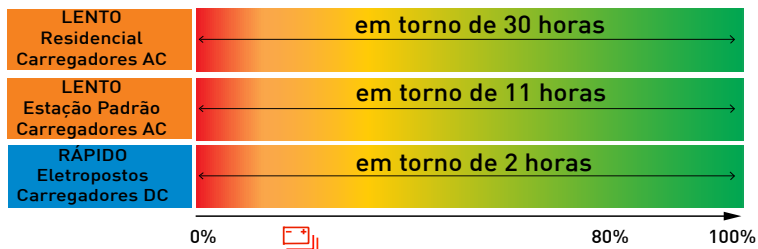

O veículo necessita de energia elétrica para se locomover e a bateria é sua única fonte de energia. Quando você está dirigindo, a carga da bateria reduz gradualmente. Fique atento, planejar a carga é muito importante para evitar que a bateria fique totalmente descarregada, causando a parada do veículo e possíveis danos ao sistema.

- Esses valores são baseados em um veículo novo e uma bateria nova. O tempo de carregamento depende da carga atual da bateria, do tipo e característica da fonte de alimentação, da integridade fonte de alimentação, da temperatura externa, da vida útil da bateria e da quantidade de ciclos de recarga já realizados, ou seja, por inúmeras variáveis. Portanto a JAC Motors não se responsabiliza por qualquer problema relacionado à variação no tempo de carregamento.

(*) se equipado

OBC - On Board Charger

O sistema de carregamento a bordo (OBC) entra em funcionamento toda vez que é utilizada a tomada AC da interface de carregamento, uma fonte de energia AC, como por exemplo uma tomada 220V ou o próprio Wallbox.

A potência do OBC é fundamental e determinante para o tempo de carregamento. Os veículos JAC são equipados com OBC de aproximadamente 6,0kW \pm 15%. e sua velocidade será sempre determinada pelo elo mais fraco da potência dos componentes a seguir, carregador portátil, wallbox charger e o próprio OBC. Portanto se utilizar o carregador portátil original do veículo de 2,5kW \pm 15%, ele como sendo menos potente que o OBC do veículo, determinará o tempo de carregamento. E se no caso utilizar um wallbox de 22kW o OBC do veículo de 6,0kW é a menor potência do elo portanto ele determinará o tempo de carregamento. O OBC também tem a função de converter a energia de uma fonte de carregamento

Instruções de condução

externa AC em uma corrente DC que é usada para carregar a bateria no veículo. O OBC desempenha outras funções, incluindo monitoramento de taxas de carregamento como a tensão, a corrente e a temperatura durante o carregamento do sistema e certificando toda a proteção do carregamento.

Carga lenta

A fim de prolongar a vida útil das baterias de energia, a JAC Motors recomenda o uso da carga lenta.

É considerado como carregamento LENTO;

- Equipamentos de corrente alternada AC;
- Estação de recarga de parede Padrão (Wall Box Charging Standart);
- Unidade de carregamento JAC (JAC Smart Charging Box);
- Fonte de alimentação doméstica, recarga simples;

Advertência

- Para evitar choque elétrico ou incêndio causado por um curto-circuito, instale um disjuntor de corrente residual no circuito e use um soquete à prova d'água.
- O uso incorreto do equipamento de carregamento pode causar incêndio ou ferimentos graves.
- Não use o equipamento se a tomada estiver danificada, com sinais de corrosão, folgada ou envelhecida.
- Se a carga ou a tomada de energia estiver muito quente ou com odores anormais, interrompa o carregamento imediatamente.
- Não use o equipamento no mesmo circuito que outros aparelhos elétricos para garantir que a carga da linha de energia possa atender às necessidades de carregamento do veículo.

- Não continue utilizando o dispositivo de carregamento caso o mesmo apresente falha, entre em contato com uma concessionária autorizada JAC Motors para reparo.
- Não há componentes que possam ser reparados pelo usuário no dispositivo de carga. Por favor, não tente reparar o dispositivo de carga sem permissão. Os problemas causados por eles não são cobertos pela garantia.
- O veículo deve ser carregado em um local de tensão estável, a tomada deve atender as especificações de 220 V e 16 A. A tomada elétrica deve ser à prova d'água, umidade, poeira, toque, vazamento e outras precauções de segurança elétrica.
- O equipamento doméstico de alimentação utilizado para carregar o veículo deve ser regulamentado por um eletricista profissional que possua um certificado nacional de qualificação profissional.

- É proibido puxar de qualquer forma o cabo de alimentação e deve-se impedir que o cabo de alimentação seja exposto. Caso contrário, poderão ocorrer incêndios.
- Não use cabos de carregamento danificados para carregar seu veículo.

Nota

- Recomenda-se a utilização de equipamento de carregamento que esteja em conformidade com a norma nacional ao carregar, caso contrário, poderá afetar o carregamento normal da bateria.

Nota

- Antes de carregar, por favor desligue o veículo; quando o veículo está no estado READY (PRONTO), ele não poderá ser carregado.

Métodos de carregamento

O veículo possui a interface de carregamento GBT comumente chamada de modelo chinês. E possui dois métodos de carregamento: carregamento lento AC e carregamento rápido DC.

O carregamento lento inclui a fonte de alimentação doméstica com cabo portátil e a estação de recarga de parede também chamada de wall box;

Abrindo e fechando a tampa da porta de carregamento

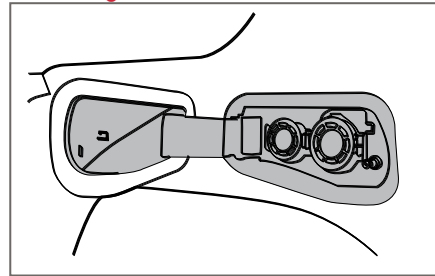

A porta de carregamento do veículo está no paralamas esquerdo. Destrave o veículo pela Smart key e pressione a borda direita da tampa

da porta de carregamento, você irá ouvir um leve som de “clique” e a tampa da porta de carregamento abrirá automaticamente;

Carregamento Lento/Moderado AC 1 - WallBox e JAC Smart Charging Box

Pode ser adquirido em uma concessionária autorizada JAC Motors. E também é encontrado em shoppings, estradas, estacionamentos e em pontos espalhados pela cidade.

- ① Estacione o veículo a uma distância adequada do ponto de carregamento padrão.
- ② Desligue o veículo, a multimídia e o painel. Não deixe nada ligado no momento em que for iniciar o carregamento. Após iniciar o carregamento você pode ligar a multimídia
- ③ Abra a tampa da porta de carregamento e remova a capa protetora da tomada esquerda com a sigla AC.

Instruções de condução

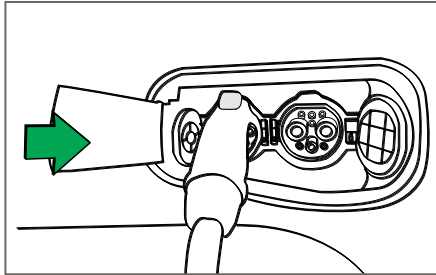

- ④ Remova o cabo de recarga da estação de carregamento padrão ou do Smart charging Box e conecte na interface da tomada de carregamento do veículo.



Nota

- Para estações de padrão Europeu denominado Tipo 2 será necessário utilizar o adaptador conversor de Tipo 2 →→ para GBT AC.

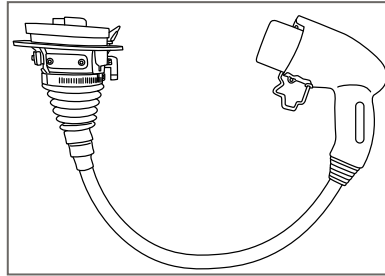

- Em estações de recarga que não possuem cabo, será necessário utilizar um cabo auxiliar*.
 - Para algumas estações de recarga será necessário utilizar um cartão específico.*
- ⑤ Após conectar o cabo, siga as instruções da estação de recarga que você estiver usando.

- ⑥ Alguns segundos após iniciar o carregamento, o indicador de carregamento localizado em cima do painel acenderá laranja acompanhado de um “bip” indicando a conexão, após alguns segundos o indicador mudará para cor verde acompanhado de dois “bip” indicando que o carregamento iniciou.
- ⑦ Quando o carregamento for concluído o indicador de carga piscará acompanhado de um “bip”. Desative o carregamento na estação de recarga e o indicador vai se apagar, pressione o botão de desbloqueio na Smart key, aguarde alguns instantes e remova o plugue do veículo.
- ⑧ Faça o processo inverso para finalizar o processo de recarga.
- ⑨ Cubra a tampa protetora do soquete de carregamento do veículo, feche a tampa.
- ⑩ Arrume o cabo de carregamento e coloque-o no lugar apropriado no bagageiro.

2 - Fonte de alimentação doméstica 220V / 16A

Recomendamos a instalação de uma estrutura específica com a tomada para o veículo. A tomada deve ser padrão 20 A ($4,8 \pm 0,05$ mm), os cabos da estrutura não devem ser de diâmetro inferior a 6 mm e um disjuntor de corrente residual deve proteger o circuito.

① Repita o processo anterior do 1 ao 3.



② Pressione o botão no plugue que vai no veículo, e insira o soquete na interface de carregamento lento AC do veículo (tomada esquerda), solte o botão. Pegue a outra extremidade do cabo e conecte na sua tomada.

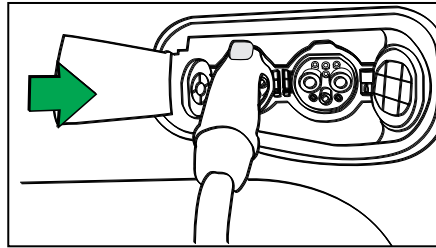

③ Quando o carregamento for concluído o indicador de carga piscará acompanhado de um "bip". Retire o plugue da tomada conectada a sua residência, pressione o botão de desbloqueio na Smart key, aguarde alguns instantes e remova o plugue do veículo. Guarde o cabo no seu case.

Destramento manual da interface de carregamento

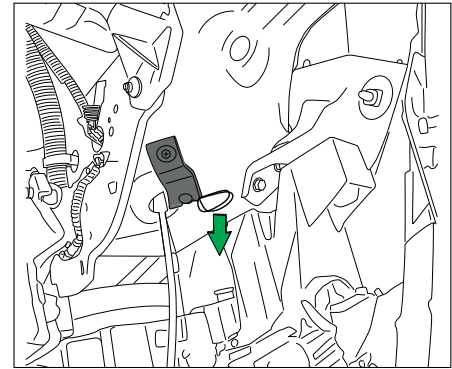

Essa função é utilizada quando o plugue de carregamento trava na tomada do veículo. O cabo de destravamento manual está localizado no lado esquerdo do cofre do motor, logo atrás do farol.

Essa situação pode ocorrer quando a carga da bateria de 12V está baixa ou a trava da tomada de carregamento e o botão de abertura estejam danificados.

Instruções de condução

Você deverá abri-la de forma manual, puxe levemente para cima o cabo do dispositivo de abertura de emergência como exibido na imagem. Caso não consiga, entre em contato com uma concessionária autorizada JAC Motors.

Nota

- Antes de desconectar o cabo de carregamento, use a Smart Key (chave inteligente), pressione o botão de desbloqueio, e o plugue de recarga será liberado para ser removido.

Nota

- Para aumentar a vida útil e a segurança da bateria, recomendamos que você:
 - Carregue imediatamente após o chegar ao destino e evite carregar quando a energia estiver sendo usada.
 - Carregue sob temperatura ambiente de 0 a 35° C.
 - Quando a temperatura externa estiver muito baixa, para encurtar o tempo de carregamento, por favor, carregar imediatamente após parar o veículo, em clima frio o tempo de recarga é maior.
 - Quando o veículo for ficar parado por um longo tempo (mais de 1 mês), por favor, certifique-se de que o SOC da bateria de energia esteja entre 50% - 60%, e desconecte o polo negativo da bateria de 12V.

Carregamento rápido (DC)

Recomenda-se não usar o carregamento rápido mais de uma vez por semana.

Os carregadores são de corrente contínua DC e utilizam a tomada direita da interface de carregamento do veículo.

Carregue em uma estação de carregamento padrão chinês que atenda à norma GB/T 20234 ou GB/T27930. É proibido carregar o veículo em uma estação de carregamento não homologada.

Dependendo de onde você mora ou de onde você viaja, pode não haver estações de carregamento rápido o suficiente para atender às suas necessidades específicas, por isso os planos de viagem são importantes e você deve planejar sua viagem com cuidado.

O tempo de carregamento rápido depende de muitos fatores, principalmente da potência do carregador, da temperatura da bateria, do ambiente, das condições da infraestrutura do locale a carga restante da bateria, aumentando assim o tempo de carregamento.



Advertência

- Por favor, leia atentamente as instruções de operação no dispositivo de carga antes de usar a carga rápida, para garantir que o plugue de carregamento rápido esteja conectado e travado, caso contrário, o veículo ou o equipamento de carga não funcionará corretamente.
- Crianças não estão autorizadas a carregar o veículo.
- Não insira ou desconecte o plugue de carga rápida durante o carregamento.

Advertência

- Não é possível carregar o veículo em uma estação de carregamento DC;
- Padrão europeu CCS, CCS2
- Padrão japonês CHAdeMo
- Padrão Tesla
- Somente com um adaptador DC não fornecido com o veículo

Advertência

- Carregar ou parar de carregar deve estar em estrita conformidade com o processo de carregamento rápido da estação de carregamento.
- Se houver fumaça na interface de carregamento, odor anormal ou fenômenos anormais no interior do veículo, pressione o botão de parada de emergência na estação de carregamento a tempo de interromper o carregamento e evacue o pessoal ao redor do veículo e descarte-o de acordo com os procedimentos relevantes locais.

Advertência

- Como o plugue de carga rápida é pesado, insira-o com cuidado o máximo possível para evitar danos ao veículo ou ao equipamento de carga.

Advertência

- Se o carregamento DC for interrompido por qualquer motivo, ele não voltará a carregar imediatamente, é necessário aguardar por volta de 1h.

Nota

- Quando estiver em carregamento rápido, tocar acidentalmente no botão de carga rápida pode fazer com que o carregamento pare, logo, precise desconectar o plugue de carregamento para recarregar.

Nota

- Desligue o veículo, a multimídia e o painel. Não deixe nada ligado no momento em que for iniciar o carregamento. Mensagens de erro podem aparecer e o carregamento pode não ser iniciado. Após iniciar o carregamento você pode ligar a multimídia.

Processo de operação de carga rápida

- ① Estacione o veículo a uma distância adequada da estação de recarga rápida DC.
- ② Desligue o veículo, a multimídia e o painel. Não deixe nada ligado no momento em que for iniciar o carregamento. Após iniciar você pode ligar a multimídia.
- ③ Abra a tampa da porta de carregamento e remova a capa protetora da tomada direita com a sigla DC.

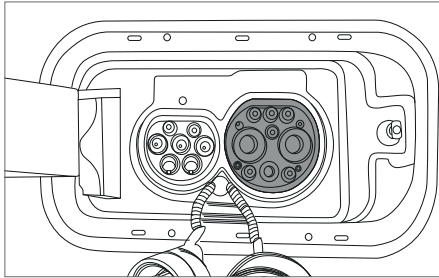

- ④ Remova o plugue de recarga da estação de carregamento rápido, em seguida, insira cuidadosamente na tomada de carrega-

mento DC (direita) do veículo, não force a inserção e certifique-se de estar conectada.

- ⑤ Após o cabo estar conectado siga as instruções da estação de recarga que você estiver usando.
- ⑥ Alguns segundos após iniciar o carregamento, o indicador de carregamento localizado em cima do painel acenderá laranja acompanhado de um "bip" indicando a conexão, após alguns segundos o indicador mudará para cor verde acompanhado de dois "bip" indicando que o carregamento iniciou. Você pode acompanhar o carregamento na multimídia ou no painel de instrumentos.
- ⑦ Quando o carregamento for concluído o indicador de carga piscará acompanhado de um "bip". Desative o carregamento na estação de recarga e o indicador vai se apagar, pressione o botão de desbloqueio na Smart key, aguarde alguns instantes e remova o plugue do veículo.
- ⑧ Faça o processo inverso para finalizar o processo.

Advertência

- Antes de utilizar o carregamento rápido, verifique a tomada de carga rápida, procurando pela presença de detritos, pó, água, etc., se houver alguma anomalia, por favor não carregue. Por favor, retire a tomada de carga rápida e limpe a região antes de carregar o veículo.
- Antes de carregamento rápido, por favor, verifique a tomada de carregamento rápido para danos, trincas e oxidação. Se qualquer um dos itens acima acontecer, entre em contato com uma concessionária autorizada JAC Motors e não faça o carregamento.



Indicador de carga

O indicador de carregamento fica na parte superior central do painel de instrumentos, próximo do para-brisa dianteiro. Indica o estado de carregamento.

No. Serial	Status da luz indicadora	Função
1	Luz amarela	Conexão realizada
2	Luz verde	Em carregamento
3	A luz verde pisca por 1 minuto	Carregamento completo
4	Apagada	Carregamento completo / sem carga
5	Luz amarela pisca	A bateria de energia carrega automaticamente a bateria de chumbo-ácido de 12V



Guia de solução de problemas de carregamento

Sintoma	Possíveis razões	Possíveis soluções
Impossibilidade de fazer o carregamento	A chave está na posição ON ou a multimídia está ligada	Coloque a chave para "ACC" ou "LOCK" ou retire-a
	A bateria de energia está carregada	Quando a bateria está cheia, não é possível continuar carregando; quando a bateria estiver cheia, o carregamento será interrompido
	A bateria de energia está carregada	Confirme a temperatura da bateria. Se a tela de LCD mostrar que a temperatura da bateria está muito alta ou muito baixa, ela não poderá ser carregada até que a temperatura da bateria atinja o intervalo apropriado antes de carregar; Para obter detalhes sobre a temperatura verifique nesse manual
	Bateria 12V descarregada ou fraca	Carregue a bateria 12V ou troque por uma nova
Falha na carga lenta	Avaria na estação de carregamento ou no veículo	Confirme se há indicador aceso de falha no painel de instrumento; Se estiver aceso, por favor, pare de carregar e entre em contato com uma concessionária autorizada JAC Motors; Caso contrário verifique a falha na estação e entre em contato com o SAC do carregador;
	Estação de carregamento ou rede elétrica sem energia.	Verifique se o disjuntor está desativado
	O plugue de carregamento de energia doméstica não está conectado corretamente	Verifique a integridade da tomada, se está quente, derretida ou sinais de queimado
	O plugue de carregamento não está conectado corretamente	Verifique se o plugue foi conectado até travar. Verifique a integridade da plugue e ou se há impurezas
	O interruptor de carregamento temporário é pressionado por engano	Reconecte o cabo de carregamento



Sintoma	Possíveis razões	Possíveis soluções
Interrupção de carga lenta	Nenhuma fonte de alimentação	Verifique se há falha de energia. Verifique se o disjuntor de saída está desligado.
	Interrupção da conexão do cabo de carregamento	Confirme se a conexão do cabo de carregamento está interrompida.
	Aquecimento da infraestrutura	Verifique toda a estrutura da tomada do carregador. Verifique se há falha no fornecimento de energia. Verifique se o disjuntor de saída está desligado, verifique a integridade dos fios.
Falha de carga rápida	A conexão do plugue de carga rápida não está correta, ou não está totalmente inserida, ou o plugue mecânico do plugue de carregamento não está travado	Verifique se o plugue de carregamento está conectado corretamente e confirme se o bloqueio mecânico do plugue de carregamento está corretamente travado.
	Nenhuma fonte de alimentação	Verifique se há falha de energia.
Interrupção de carga rápida	Interrupção da fonte de alimentação	Verifique se a energia da estação de carregamento rápido foi interrompida.
	Pressione o botão do plugue de carregamento	Insira e retire o plugue de carregamento novamente.
	A temperatura da bateria de energia está muito alta ou muito baixa	Confirme a temperatura da bateria. Se a tela de LCD mostrar que a temperatura da bateria está muito alta ou muito baixa, ela não poderá ser carregada até que a temperatura da bateria atinja o intervalo apropriado antes de carregar; Para obter detalhes sobre a temperatura verifique nesse manual;
Falha ao retirar o plugue de carga lenta do lado do veículo	Não destravado	Pressione destravar na chave inteligente para desbloquear o botão.
	Falha de bloqueio eletrônico de carga lenta	Abra o capô frontal, puxe o dispositivo de emergência da trava eletrônica na posição da porta de carregamento.

Partida do veículo

Sem pisar no pedal do freio, pressione o botão de partida POWER uma vez, o veículo será energizado (ON), as luzes de fundo do painel de instrumentos e algumas das luzes que precisam ser auto-testadas serão acesas, e a baixa e alta tensão do veículo serão ligadas.

Agora pise no pedal do freio, e pressione o botão POWER mais uma vez, a luz READY do painel de instrumentos acenderá, e o veículo estará pronto para a condução.

Advertência

- Não pressione o interruptor de energia continuamente.
- A operação de Ligar (READY) e desligar o veículo e ligar novamente deve ser maior que 10 segundos.

Nota

- Se você pressionar o pedal do freio, pressione o interruptor de energia, sem luz READY, por favor, reinicie.
- Antes de dirigir, verifique a porcentagem de carga da bateria de energia e a autonomia restante, essas informações são exibidas no painel e na multimídia. Faça o planejamento da viagem para que a carga restante seja o suficiente para chegar ao destino.

Dirigindo

1. Pressione o pedal do freio e segure, mude a marcha de N para D; o painel e a multimídia mostrarão D.
2. Desligue o interruptor de estacionamento.
3. Solte o pedal do freio, o veículo começará a andar lentamente; pressione o pedal de acelerador levemente para iniciar a condução do veículo.
4. Para aumentar a velocidade, pressione levemente o pedal do acelerador. Para manter uma velocidade constante, deixe o pedal pressionado até um certo ângulo.
5. Quando precisar parar, pressione o pedal do freio.
6. Para utilizar a marcha à ré, pressione o pedal do freio até que o veículo pare completamente; mude o seletor para R ré; solte o pedal do freio lentamente para que o veículo comece a se deslocar e pressione o pedal do acelerador gradativamente para movimentar.
7. Se desejar usar o modo ECO, na multimídia toque na sequência em;



“Configurações gerais → Configurações do carro → ECO”. Será exibido no painel e na multimídia DE indicando que o modo ECO está ativado. Nesse modo geralmente pelo pedal do acelerador você consegue controlar a desaceleração, aceleração e a regeneração de energia do veículo, consequentemente utilizando menos os freios. Solte lentamente o pedal do acelerador, quanto menor for o ângulo do pedal do acelerador, mais forte será a desaceleração e maior será a regeneração. Você ainda deve utilizar o pedal do freio para parar o veículo.

Advertência

- Não dirija o veículo após consumir álcool.
- O movimento acidental do veículo pode resultar em ferimentos graves.
- É proibido o desligar o veículo durante a condução.
- Não pise no acelerador durante a mudança de marcha e não mude de marcha durante a aceleração para evitar danos ao veículo.
- Ao mudar de marcha ou estacionar, observe a exibição das informações no painel ou multimídia, para confirmar se você está na condição desejada.
- Não pressione o pedal do freio e o pedal do acelerador ao mesmo tempo.
- Frenagens de emergência devem ser evitadas durante a condução do veículo.
- O veículo deve ser desacelerado o máximo possível antes de tangências ou curvas fechadas.
- Não suba aclives íngremes. Por razões de segurança, evite vias muito íngremes.

- Quando o veículo estiver em READY, na marcha D ou R ou quando você planejar estacionar, certifique-se de pisar no pedal do freio ou acionar o freio de estacionamento pois o veículo poderá mover-se. Ao sair do veículo, acione o freio de estacionamento e coloque a marcha na posição P.
- Ao estacionar em ladeiras, não pise no pedal do acelerador para manter o veículo parado, utilize o pedal do freio ou acione o freio de estacionamento.
- Se o veículo for equipado com a função de auxílio em rampas*, quando estiver em uma subida, solte o pedal do freio para permanecer automaticamente parado na rampa, em seguida, pise no pedal de aceleração para sair com o veículo suavemente.

Instruções de condução

- Evite conduzir o veículo em alagamentos; se precisar passar pela superfície da água, a profundidade máxima não deve exceder a margem inferior do veículo e você deve conduzir em baixa velocidade.
- Não abra o compartimento dianteiro quando o veículo estiver sob chuva.

Advertência

- Se, durante a condução, a parte inferior do veículo for danificada, entre em contato com uma concessionária autorizada JAC Motors o mais breve possível.

Nota

- O veículo possui uma função de pré movimento, isto é, quando o veículo está em READY pronto para se locomover, ao posicionar o seletor em D (Dirigir) ou R (marcha a ré), e soltar o pedal do freio, o carro irá se movimentar lentamente na direção que você selecionou anteriormente, sem que você precise acelerar.
- Durante a condução a bomba de vácuo do freio entrará em funcionamento de forma intermitente e emitirá um ruído vindo de dentro do capô, é uma condição normal.
- Acelerações rápida e frequente do veículo pode diminuir momentaneamente o desempenho do veículo, isso é um fenômeno normal.

Nota

- Durante a condução, carregue o mais breve possível se a bateria de energia do medidor (SOC) for inferior a 15%. O indicador do estado de carregamento  estará ligado e o alcance restante é de aproximadamente 60km. Se a carga da bateria (SOC) for inferior a 10%, o medidor de energia da bateria exibirá “-” e a bateria estará prestes a acabar, você deve recarregá-la o mais rápido possível.

Estacionando ou freando

1. Estacione o veículo no local correto.
2. Pressione o pedal do freio até que o veículo pare lentamente e permaneça imóvel.
3. Ative o freio de estacionamento.
4. Coloque o seletor de marchas em N.
5. Solte o pedal do freio.
6. Pressione o botão de partida START para desligar.



Advertência

- O estacionamento inadequado pode resultar em ferimentos graves.
- Ao estacionar ou parar, certifique-se de colocar o seletor na posição N e acionar o freio de estacionamento para evitar que o veículo se mova acidentalmente.
- Nunca deixe crianças ou pessoas com problemas de mobilidade no veículo. Eles podem soltar o freio de estacionamento, operar o seletor de marcha, fazer com que o veículo se mova, cause um acidente e ferimentos graves.

Nota

- Estacione cuidadosamente próximo à blocos ou batentes, caso contrário, os para-choques e outras peças podem ser danificadas. Pare o veículo antes das rodas encostarem no batente.

Nota

- Ao sair do veículo, não se esqueça de desligar o veículo e leve a chave consigo. Se você esquecer de desligar o veículo, o alarme e o travamento das portas não irão funcionar.

Bons hábitos

Autonomia do veículo

A autonomia do veículo depende de vários fatores como a velocidade, condições topográficas, temperatura ambiente, acessórios ligados, carga e vida útil da bateria de energia. A autonomia do veículo com uma bateria nova varia entre 200 até 420km.

Métodos para estender a autonomia

Antes da condução:

- Realize a manutenção periódica do veículo;
- Verifique se a pressão dos pneus está correta;
- Verifique se o alinhamento da suspensão e direção estão corretos;
- Remova pesos desnecessários como bagagens e objetos;

Dirigindo:

- Mantenha uma velocidade e aceleração constantes;
- Mantenha uma distância segura do veículo da frente e evite frenagens frequentes;

Instruções de condução

- Defina a temperatura adequada para o resfriamento ou aquecimento do ar-condicionado para reduzir o consumo de energia da bateria;
- Faça uma boa gestão dos acessórios e evite ligar o ar-condicionado e o ar quente sem necessidade. Eles são os maiores consumidores da bateria de energia;
- Sob condições de tráfego rodoviário, desacelere soltando o pedal do acelerador moderadamente e utilize o pedal do freio o mínimo possível;
- Utilize sempre o modo ECO para reduzir o consumo de energia da bateria;
- Em descidas se houver necessidade de deixar o veículo rolar mais, desative o modo ECO;
- O veículo está equipado com o sistema de regeneração de energia; ao frear ou rolar, automaticamente aproveita a energia cinética do veículo para recarregar a bateria de energia;

Vida útil da bateria de energia

Com o tempo de uso da bateria e o número de recargas, a capacidade de carga da bateria de energia diminuirá inevitavelmente e a autonomia da bateria também, o que é uma situação normal e não uma falha do veículo ou da bateria.

A autonomia e a capacidade da bateria são afetadas pelos hábitos de condução, condições de armazenamento, métodos de carregamento e temperatura ambiente e consequentemente da bateria e outras condições.

Métodos para estender a vida útil da bateria de energia

Dicas de hábitos, condução e recarga:

- Não coloque o veículo em um ambiente de alta temperatura por mais de 1 dia, deixe-o, de preferência, em lugares frescos e amenos;
- Não guarde o veículo a temperaturas abaixo de zero por mais de 3 dias. Coloque o veículo em um ambiente mais quente a tempo;
- Quando a carga da bateria for inferior a 10%, o veículo não poderá ficar sem utilização por mais de 14 dias;

- Carregue imediatamente após estacionar durante o inverno;
- Ao estacionar seu veículo no verão, estacione-o em um ambiente fresco, evite a luz direta do sol e mantenha-o longe do calor;
- Use carga lenta, de preferência a residencial com carregador portátil sempre que possível;
- Use menos ou raramente o modo de carregamento rápido DC;
- Sempre que possível faça recargas até 80% da bateria. E uma vez na semana faça uma recarga até 100% com carregador residencial portátil;

Se o veículo necessitar ficar parado por muito tempo:

- A carga da bateria de energia deve ser mantida de 50% a 60%;
- Não desconecte o polo negativo da bateria 12V. A cada 60 horas ela é recarregada automaticamente pelo sistema do veículo;

Nota

- Se o veículo ficar parado por muito tempo, ao ligar, faça uma recarga lenta com o carregador portátil até 100% e após 6 horas faça uma descarga da bateria até atingir 10%, aguarde 6 horas e recarregue novamente até 100%. A descarga poderá ser feita dirigindo o veículo ou utilizando o ar-quente na temperatura e velocidade máxima com os vidros abertos.

Alerta sonoro para pedestres VSP

Veículos elétricos emitem menos ruído do que os veículos com motor a combustão, principalmente quando estão trafegando em baixas velocidades onde o ruído dos pneus e o ruído aerodinâmico são mínimos. A função do alerta sonoro VSP é emitir um som digital para alertar os pedestres de que o veículo está se aproximando. E auxiliar pessoas com deficiência visual que precisam de informações auditivas

para sua segurança e tomada de decisão. O VSP é permanente ativo em velocidades abaixo de 20km/h e em marcha à ré. Quando o veículo estiver sendo conduzido até 20 km/h, ele emitirá um som. Quando o veículo estiver em marcha à ré, ele emitirá um som. Quando o cabo de carregamento é conectado, o veículo emite um “bipe”, ao iniciar o carregamento, o veículo emite dois “bipes”.

**Advertência**

- Se os pedestres não ouvirem o alerta sonoro VSP, eles podem não perceber a aproximação do veículo que trafega por estradas ou ruas, o que pode causar acidentes de trânsito.

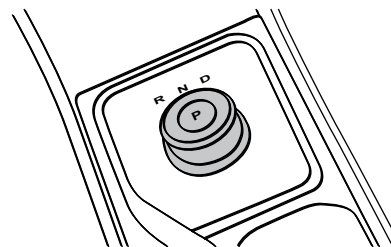
Comando seletor de marcha

1. O seletor de marcha é um sistema eletrônico de mudança com 4 posições “D” (dirigir); “R” (marcha à ré); “N” (neutro); “P” (estacionar);
2. O veículo pode ser desligado na marcha P/R/N/D, e entrará automaticamente na marcha P após desligar.
3. Quando o botão de partida está em ACC (um toque rápido sem pisar no freio), o veículo entra automaticamente na marcha P e não é possível mudar de marcha.

Instruções de condução

4. Com o veículo em READY, ele entrará automaticamente na marcha P. Para mudar de marcha, pressione o pedal do freio até o veículo parar completamente e escolha a marcha desejada.

Marcha P

Quando o veículo é ligado READY, a luz de estacionamento acende exibindo P no painel de instrumento. Quando a marcha é alterada para (D/N/R), o indicador exibirá a posição da marcha correspondente em vez da marcha P.

Nota

- Neste momento, o freio de estacionamento eletrônico estará em funcionamento. Coloque o cinto de segurança, pise no pedal do acelerador e o freio de estacionamento será liberado e a luz indicadora desligará.
- Quando o veículo estiver desligado ou a porta do motorista for aberta com o veículo parado, a marcha P e o freio de estacionamento serão ativados e a luz indicadora P e do EPB acenderão.
- O freio de estacionamento eletrônico EPB não pode ser liberado na marcha..

Advertência

- Quando o veículo precisar da marcha P, quando estacionado, pise no pedal do freio e pressione o interruptor da marcha P. O indicador acenderá e a marcha P será exibida no painel de instrumentos.
- Não pressione a marcha P fora de uma situação de emergência. Quando o veículo estiver abaixo de 7 km/h, pressione e segure o interruptor da marcha P ou freie e pressione brevemente o interruptor para que o veículo entre na marcha P e o EPB seja ativado. Os respectivos indicadores acenderão em seu painel de instrumentos. Esta operação é perigosa e pode causar acidentes de trânsito. Quando o veículo estiver acima de 7 km/h, pressionar o interruptor da marcha P brevemente, será exibida uma mensagem de erro dizendo que não é possível estacionar. Pressione e segure para que o veículo diminua a velocidade lentamente. Isto não substitui a função dos freios.



Período de amaciamento Veículos novos

Pneus novos precisam de amaciamento para obter o melhor desempenho. Os 500 quilômetros iniciais do novo veículo precisam ser conduzidos com cuidado.

As novas pastilhas de freio também precisam de amaciamento, pois alcançarão o melhor desempenho apenas após os 200 quilômetros. Se o desempenho do freio não tiver alcançado o seu melhor, aumente a força ao pressionar o pedal do freio de forma apropriada. Faça mesmo procedimento depois de substituir a pastilha de freio.

Condução com consciência econômica e ambiental

O desgaste do motor elétrico, freios e pneus dependem dos seguintes fatores:

1. Estilo pessoal de condução.
 2. Condição de uso pessoal.
 3. Condições tecnológicas.
- O estilo de condução econômico e previsível

pode facilmente reduzir 10-15% do consumo da bateria. Abaixo está uma lista de dicas para ajudar a proteger o meio ambiente e reduzir o consumo da bateria.

1. Condução planejada

Há maior consumo da carga da bateria quando o veículo é acelerado com frequência. Planeje o trajeto de condução. Assim, as frenagens e as acelerações podem ser reduzidas. Adicionalmente, deixe o veículo desacelerar sem freá-lo até quase parar. Isso pode ser feito quando você visualiza um sinal vermelho, por exemplo.

2. Pressão dos pneus correta

Sempre mantenha a pressão dos pneus correta. Quando a pressão dos pneus está a 7 psi abaixo da especificação, o consumo de carga da bateria pode aumentar em 5%. A pressão dos pneus baixa aumenta a resistência de rolagem, agravando o desgaste dos pneus e dificultando a condução. A pressão dos pneus deve ser verificada

com os pneus frios.

3. Não conduza em rotações muito altas.

Não conduza o veículo em rotações muito altas. Quando se conduz em altas rotações, o consumo da carga da bateria e o ruído são multiplicados.

Se o veículo for conduzido no máximo a 3/4 da sua velocidade máxima, o consumo de carga da bateria pode ser reduzido pela metade.

4. Redução do tempo de marcha lenta

Se o veículo ficará parado no tráfego por cerca de 30 a 40 segundos, desligue o motor. A carga desperdiçada nesse período é maior do que a carga necessária para dar novamente a partida no motor.

5. Manutenções regulares

A manutenção feita por uma concessionária autorizada JAC Motors é a premissa da direção econômica. A manutenção adequada do veículo não só melhorará a segurança, mas também reduzirá o consumo de carga da bateria.

O veículo sem manutenção adequada

Instruções de condução

aumentará o consumo de bateria em 10%.

6. Não transporte cargas desnecessárias

Além do estilo de condução e manutenção regular, transportar cargas desnecessárias, aumenta o consumo de carga da bateria. O consumo aumenta devido a carga adicional do veículo. Verifique os compartimentos do veículo e o porta-malas e remova cargas desnecessárias do veículo.

7. Reduza a condução em certas distâncias

A bateria consumirá menos energia quando o veículo for conduzido na temperatura ideal de trabalho.

Geralmente, apenas após conduzir cerca de 4 km a bateria pode atingir sua temperatura normal de trabalho, e o consumo de carga voltar ao normal. Portanto, evite ao máximo conduzir em curtas distâncias. Se precisar ir em algum lugar próximo, evite usar o veículo.

8. Economize eletricidade

O veículo elétrico terá a carga de sua bateria consumida caso você utilize muitos acessórios. Desligue os acessórios caso

não estejam sendo usados.

9. Mantenha um registro

Antes e depois de conduzir o veículo, registre a quilometragem e a carga. Desta maneira, é possível verificar mudanças no consumo (favoráveis e desfavoráveis) e tomar as medidas adequadas se necessário. Se o consumo da carga da bateria aumentar, considere o estilo de condução, a localização, as condições da pista, etc, após o último reabastecimento.

10. Evite deixar o chassi do veículo sujo com lama

Evite deixar o chassi do veículo sujo com lama. Esta ação reduz a carga do veículo e também evita a corrosão.

Precauções de condução **Antes de entrar no veículo**

1. Certifique-se de que o cabo de carregamento não está conectado.
2. Certifique-se de que a tampa da interface de carregamento esteja fechada (especialmente na chuva e na neve).
3. Certifique-se de que todos os vidros, retrovisores externos e interno, lâmpadas e luzes estão limpas e funcionando corretamente.
4. Certifique-se de que não há vazamento de fluidos em baixo do veículo e nenhum obstáculo a sua volta.
5. Certifique-se de que a pressão de enchimento dos pneus está normal e que não existam danos nos pneus.

Nota

- Se o veículo ficou parado por um período prolongado, antes de entrar no mesmo, verifique se os terminais da bateria 12 V estão conectados.



Faça uma verificação visual da aparência e pressão dos pneus e confirme se não há materiais indesejados inseridos nos pneus e rodas.

Verifique a altura do líquido no reservatório de expansão.

Certifique-se de que a altura esteja entre as marcas F e L.

Antes de conduzir

1. Certifique-se de familiarizar-se com o veículo e os métodos de operação seguros.
2. Ajuste o banco em uma posição confortável.
3. Ajuste os retrovisores externos e o retrovisor interno.
4. Certifique-se que todos os ocupantes estejam utilizando cinto de segurança.
5. Pressione o interruptor POWER principal para ligar, verifique o estado das luzes indicadoras e de advertência.
6. Verifique se a carga da bateria de energia é suficiente. O medidor no painel indica a carga da bateria de energia. Certifique-se que o veículo possa alcançar o destino desejado de acordo com a carga da bateria de energia. Se a carga da bateria de energia estiver baixa, carregue-a o mais breve possível.

Advertência

- Objetos soltos no painel poderão obstruir a linha de visão ou colidir com os ocupantes em uma freada brusca ou colisão, causando ferimentos ou danos ao veículo. Retire-os antes de conduzir o veículo.

Instruções de condução

Interruptor de partida POWER

Este veículo é equipado com um sistema keyless, isto é, quando a chave estiver na área de detecção do veículo o condutor não precisará de uma chave mecânica ao entrar nele.

O interruptor de partida está localizado no lado direito da coluna de direção abaixo do volante.

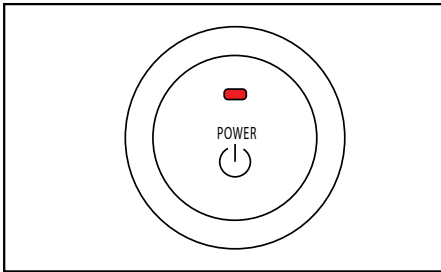

Posição e função do interruptor de partida

Entre no veículo com a chave, selecione a posição N no seletor de marchas e não pise no pedal do freio:

- Pressione o interruptor e o veículo entrará no modo ACC (acessórios);
- Pressione o interruptor novamente e o veículo mudará de ACC para ON (ligado);
- Pressione novamente o interruptor e o veículo irá de ON para OFF (desligado), assim desligando a energia do mesmo;

Nota

- Quando o estado do veículo for ON ou ACC, o indicador do interruptor de partida estará laranja.
- O ACC não pode ser desligado se o seletor de marcha não estiver na posição N.

Advertência

- Não deixe o veículo no modo ACC por um período longo, pois poderá ocorrer a descarga da bateria de 12V.

Partida com um toque

Carregue a chave inteligente até o veículo, coloque o seletor de marcha na posição N, e pressione o pedal do freio;

- Após o indicador do interruptor ficar verde, pressione o interruptor e solte-o a tempo após a partida.

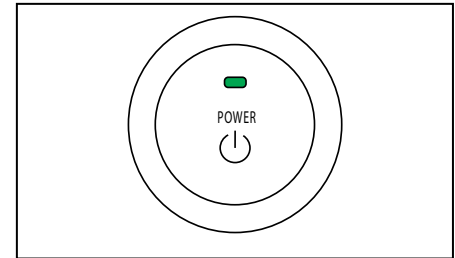

Partida de emergência

Coloque a marcha na posição N. Não pise no pedal do freio e pressione e segure o interruptor de alimentação por aproximadamente 15 segundos para dar a partida no veículo.

Advertência

- A partida com um toque pode não funcionar nas situações a seguir:
 - A chave está fora do veículo;
 - A bateria da chave está fraca;
 - Há instalações próximas que liberam ondas eletromagnéticas, como torres de TV, estações de energia, estações de rádio etc.;
 - A chave está em contato com ou coberta por um objeto de metal;
 - A chave está no canto do veículo;
- Quando a potência da chave inteligente estiver baixa, use a antena de backup para dar a partida no veículo. Quando a energia estiver baixa, coloque a chave inteligente no painel (primeiro porta-copos dianteiro) e segure o pedal do freio até que a lâmpada do indicador do interruptor de arranque fique verde. Pressione o interruptor de arranque e libere o interruptor de arranque imediatamente após a partida.

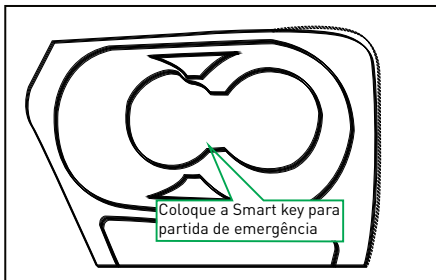

Desligamento do veículo

Pressione o interruptor principal para desligar o veículo após estacioná-lo.

Desligamento de emergência

Pressione o interruptor principal 3 vezes seguidas em um intervalo de 3 segundos para desligar o veículo em uma emergência.

Advertência

- Não pressione o interruptor principal ao conduzir o veículo, pois o veículo desligará e a trava do volante será acionada, causando acidentes.

Indicação de alarme do sistema PEPS

Sobre a operação do sistema PEPS, você pode verificar as instruções relevantes no painel de instrumentos instrumento.

A chave foi esquecida dentro do veículo

Lembra o proprietário que ainda existe uma chave dentro do veículo quando o mesmo está trancado. Retire a chave do veículo. Se a chave não for retirada do veículo, o veículo pode ser travado pressionando o botão de travamento na outra chave, mas a função de entrada sem chave não poderá ser usada.

Desligue o interruptor de alimentação antes de sair do veículo

Lembra o motorista de verificar se o veículo não está desligado. Desligue e saia do veículo.

Chave fora do veículo

Lembra o motorista que a chave foi retirada do veículo. Recupere a chave. Caso contrário, a operação normal do veículo será afetada.



Instruções de condução

Chave não identificada

Lembra o motorista de que a chave não foi encontrada; verifique a posição da chave e coloque-a em um local onde não bloqueie o sinal.

Aviso de chave com pouca bateria

Lembra o motorista que a bateria da chave está baixa; troque a bateria.

A ESCL (Trava da coluna de direção eletrônica) não está desbloqueada. Gire o volante e tente novamente

Lembra o motorista de que o trinco da ESCL está preso e não destravado. Gire o volante levemente e pressione o botão de partida novamente. A trava do volante pode ser liberada.

Pressione o pedal do freio para dar a partida

Lembra o motorista que, para que ele ligue o veículo, ele deve primeiro pressionar o pedal do freio, e então pressionar o botão de partida para dar a partida no veículo.

A ESCL não está travada, favor girar o volante

Quando o fornecimento de energia é desligado, o veículo não abrirá.

Se a ESCL não estiver travada, um alarme será dado. A causa possível é que a lingueta da trava esteja presa e não soltou quando a trava estiver travada. Nesse ponto, o motorista precisa girar o volante para garantir que a ESCL está travada.

Falha de destravamento da ESCL, pressione o botão de partida

Lembra o motorista de que a ESCL está travada e o volante não pode ser girado. Para destravar a trava, pressione o interruptor de partida novamente para acionar o destravamento da ESCL.

A restrição do ESCL pode também iniciar “N” vezes, favor verificar e levar a uma concessionária autorizada JAC Motors para reparo a tempo

Na condução anterior, havia uma velocidade incomum da roda.

O sistema PEPS registrará a falha.

Quando o estado de energia é alterado para ACC, o motorista é instruído para o número de partidas restantes. Dirija-se até uma concessionária autorizada JAC Motors quando oportuno para verificar o estado do sinal de velocidade da roda e ESCL e repare-os.

Repare a falha ESCL quando oportuno para a oficina 4S.

Lembra o motorista de que há algo errado com a ESCL ou a conexão de feixe de ESCL. É necessário ir à uma concessionária autorizada JAC Motors para inspeção e manutenção a tempo.



Condução

Partida no veículo

- Quando o pedal do freio não estiver pressionado, o interruptor de alimentação é pressionado uma vez e o veículo é colocado em ON. A luz indicadora do painel de instrumentos e alguns dos indicadores que precisam ser verificados automaticamente ligam e a baixa tensão e alta tensão do veículo são ligadas.
- Pise no pedal do freio, pressione o interruptor elétrico, a luz de início do painel de instrumentos acende e o veículo estará no estado de condução.

Advertência

- Não pressione o interruptor de energia continuamente.

Nota

- Se você pressionar o pedal do freio e o interruptor de energia e a luz READY não aparecer, reinicie o procedimento.
- Antes de dirigir, verifique o medidor da bateria de energia do instrumento ou verifique a quilometragem remanescente de referência exibida na multimídia para confirmar se a bateria de energia pode atender à demanda de direção. Se a carga da bateria for insuficiente, por favor, carregue-a a tempo.

Conduzindo o veículo

1. Solte o pedal do freio e permaneça imóvel, mude a marcha de N para D; o painel de instrumentos e a multimídia mostrarão D.
2. Solte o freio de estacionamento.
3. Solte o pedal do freio e o veículo começará a andar lentamente; pressione o pedal do acelerador levemente para conduzir o veículo.
4. Se estiver acelerando, diminua gradualmente a pressão sobre o pedal do acelerador; se houver velocidade uniforme, mantenha o pedal do acelerador em um certo grau.
5. Se precisar frear, pressione o pedal do freio.
6. Ao colocar em marcha à ré, pressione o pedal do freio até que o veículo pare e permaneça parado; gire o seletor para a posição "R" marcha à ré e solte o pedal do freio, o veículo começará a andar lentamente. Pise no pedal do acelerador para conduzir o veículo em marcha à ré.

Instruções de condução

7. Para utilizar o modo ECO, na central multimídia acesse Configuração do carro → ECO e ative a função. Será exibido “DE” no painel de instrumento e na multimídia. Neste momento, o pedal do acelerador pode ser usado para acelerar, desacelerar, deslizar e recuperar energia. Quando em aceleração, o pedal do acelerador é necessário até um certo ângulo; quando diminuir a velocidade, solte lentamente o pedal do acelerador. Quanto menor a pressão sobre o acelerador, maior é a desaceleração e maior é a recuperação de energia. Utilize os freios em frenagens de emergência.
8. Para ajustar a intensidade de regeneração de energia, na central multimídia acesse → Configuração do carro e escolha o nível de intensidade entre Baixo, Médio e Alto ou até mesmo desativar.

* somente em carros equipados.

Advertência

- Não dirija o veículo após consumir álcool.
- O movimento acidental do veículo pode resultar em ferimentos graves.
- Quando alterar entre as marchas, não pressione de maneira nenhuma o pedal de aceleração, para evitar deslocamento e evitar que o veículo fique fora de controle.
- Ao mudar de marcha ou estacionar, observe a exibição das informações no visor ou na multimídia, para confirmar se você está na posição desejada.
- Por favor, não pressione o pedal do freio e o pedal do acelerador ao mesmo tempo.
- A frenagem de emergência deve ser evitada durante a condução do veículo.

Advertência

- Por motivos de segurança, não suba acalives muito íngremes.
- O veículo no estado de prontidão e bloqueia a posição D ou R, certifique-se de pisar no pedal do freio ou soltar o freio de estacionamento, caso contrário o veículo irá se movimentar na via; Se você deixar o veículo, certifique-se de ativar o freio de estacionamento e colocar a marcha na posição N.
- Para estacionamento em rampa, não pise no pedal do acelerador para manter o veículo parado, você pode pisar no pedal do freio ou apertar o freio de mão do veículo para manter o veículo imóvel.



Advertência

- O veículo possui um sistema de auxílio em rampas ativa. Para iniciar a função auxiliar, quando o veículo estiver na subida, solte o pedal de aceleração, pise no pedal do freio, e ao desejar sair, solte o pedal do freio e acelere devagar para iniciar uma condução suave.
- Evite trafegar em enchentes; se precisar passar pela superfície da água, a profundidade não deve exceder a borda inferior do veículo com condução em baixa velocidade.
- Não abra a tampa dianteira quando o veículo estiver na chuva.
- No processo de condução do veículo, se a parte inferior do veículo tiver arranhões graves, entre em contato com uma concessionária autorizada JAC Motors.

Nota

- O veículo tem uma função de andar lentamente. Quando o veículo está em READY (PRONTO), a marcha está em D ou R, o pedal do freio e o freio de estacionamento é solto, o veículo andar lentamente enquanto o pedal de aceleração ainda não for utilizado.
- Durante a partida ou a condução do veículo, a bomba de vácuo na frente funcionará de forma intermitente e emitirá um som de "zumbido". Isto é um fenômeno normal.
- Acelerar repentinamente com frequência pode diminuir a carga da bateria, isto é um fenômeno normal.

Nota

- Durante a condução, carregue assim que possível se os medidores da bateria de energia (SOC) for inferiores a 15%, o indicador de estado de carregamento estiver ligado e a quilometragem restante for de aproximadamente 60 km. Se a carga da bateria (SOC) for inferior a 10%, o medidor de energia da bateria exibir "-" e a bateria estiver prestes a acabar, você deve carregar o mais rápido possível.

Nota

- Este veículo possui um modo padrão e um modo ECO. No modo ECO, o pedal do acelerador controla a aceleração, desaceleração, manobras e recuperação de energia do veículo. Para acelerar, é necessário pressionar o pedal do acelerador até um determinado ângulo. Para desacelerar, solte o pedal do acelerador lentamente. Quando menor a pressão sobre o pedal, maior será a desaceleração e recuperação de energia. Em frenagens de emergência, utilize o freio.

Sistema de freios Freios

O freio do veículo adota um sistema hidráulico de circuito duplo. Se um dos circuitos de frenagem falha, o outro circuito pode ainda frear, mas a distância de frenagem aumentará. O sistema de frenagem do veículo também tem uma função de recuperação de energia. Quando a energia é recuperada e o veículo estiver na marcha D, ao deslizar ou frear, a energia cinética é convertida em energia elétrica, que é carregada na bateria de energia para recuperar energia e melhorar a autonomia do veículo. Quando desacelerar e parar, isso é alcançado pressionando o pedal do freio. A recuperação de energia só desempenha um papel auxiliar.

Advertência

- Ao conduzir o veículo em uma área escorregadia, freie ou acelere cuidadosamente. Se você acelerar ou frear repentinamente, a roda poderá deslizar e causar um acidente.
- Ao conduzir em sal (para descongelar), se o pedal do freio não estiver solto por um bom tempo, o efeito de frenagem será atrasado. Limpe a camada de sal no freio.
- A distância de frenagem variará dependendo da estrada (estrada de terra ou piche), condições de estrada (molhada, seca, com gelo), superfície do pneu, condição de freios, peso do veículo, e força de frenagem, então é muito importante manter uma distância suficiente com outros veículos.
- Não freie frequentemente, caso contrário os freios superaquecerão e não resfriarão a tempo, acelerando o desgaste.



Advertência

- Quando o veículo faz curva, a velocidade do cruzeiro diminui, e se as curvas são muito grandes, o cruzeiro é automaticamente desligado.
- Se o pedal do freio abaixar ou a força para frear aumentar, consulte uma concessionária JAC Motors.
- Não coloque seu pé no pedal do freio durante a condução do veículo, pois isto poderá gerar desgaste nos componentes, superaquecimento, aumentar a distância de frenagem, e diminuir o alcance do veículo.
- Mantenha distância segura dos veículos à frente para evitar colisões.
- Ao lavar o carro, dirigir uma distância longa ou a quebra do gelo do disco, a distância de frenagem aumenta, sendo perigoso particularmente em altas velocidades. Quando o freio estiver molhado, diminua a velocidade e pise suavemente no pedal.

Advertência

- Ao conduzir em ladeiras íngremes, o uso excessivo do freio sobreaquecerá o mesmo.
- Ao conduzir próximo ao nível do mar, é normal que o pedal do freio endureça.

As pastilhas de freio e outros sistemas são monitorados automaticamente. Quando a luz indicadora acender no painel ou uma mensagem aparecer, verifique o conteúdo. Você poderá consultar uma concessionária JAC Motors para informações adicionais. A distância entre a pastilha de freio e o disco de freio é de 0,4 mm a 0,15 mm.

A tabela a seguir indica os valores do acionamento do pedal do freio.

Item	Unidade	Medida
Curso do pedal	mm	126
Folga do pedal	mm	3-8

Sistema de frenagem e antitravamento (ABS)

A função do ABS é evitar o travamento da roda durante frenagem de emergência ou frenagem em estradas molhadas, ajudando o motorista a manter o controle da direção e prevenir o veículo de deslizar ou correr.

Advertência

- O ABS não altera o tempo que leva para os freios acionarem, nem tão pouco necessariamente encurta a distância de frenagem. Mesmo com o ABS, a distância de frenagem suficiente do veículo deve ser definida.

Servo freio

O servo freio pode aumentar a pressão exercida pelo motorista no pedal do freio e só pode ser operado com o motor em funcionamento.

Se o servo-freio não puder funcionar normalmente devido a uma falha ou se o veículo estiver sendo puxado por outros veículos, exerça mais força no pedal para compensar a força de assistência do freio.

Nota

- Pastilhas e lonas de freio são componentes que sofrem desgaste rápido e precisa de substituição após uma determinada quilometragem. A quilometragem para substituição varia de acordo com diferentes situações de condução.
- Quando as pastilhas e lonas são usadas até o limite, a placa de advertência mecânica dentro do freio avisará o motorista, fazendo um aparente som de metal raspado. Por favor, substitua as pastilhas e (ou) lonas do freio de forma oportuna assim que ouvir este som.

Advertência

- Fatores externos afetarão a distância de frenagem, portanto não desligue o veículo e realize uma frenagem de forma segura.
- Caso contrário, pode causar acidentes de trânsito porque o servo-freio não poderá funcionar o que aumentará muito a distância de frenagem do veículo.
- Se o servo-freio estiver abaixado (por exemplo se o veículo estiver sendo puxado), por favor exerça mais força no pedal do freio quando precisar frear.



Nota

- Após a partida no veículo, a luz do ABS acende para realizar um autoteste. Quando há um mal funcionamento, a luz de alerta de falha do ABS permanecerá ligada. Nesse momento, o freio ainda funciona. Por favor entre em contato com uma concessionária autorizada JAC Motors a tempo.
- Quando o ABS estiver em operação, o motorista sente a vibração do pedal do freio e ouve a vibração do freio, o que é normal.
- Em caso de frenagem de emergência, o pedal do freio deve ser pressionado até o final e mantido para obter o melhor efeito de frenagem.

Distribuição eletrônica de frenagem (EBD)

Ao frear, o EBD ajustará automaticamente a proporção de distribuição da força de freio nos eixos dianteiro e traseiro para evitar a distribuição desigual da força de freio para melhorar a eficiência do freio. O EBD pode combinar com o ABS para melhorar a estabilidade do freio e garantir a estabilidade veículo.

Assistente Hidráulico de Frenagem (HBA)*

A maioria dos motoristas acionará o pedal do freio de forma oportuna em situações de emergência, mas eles não exercem maior força no pedal, o que aumenta a distância de frenagem.

Nessa situação, o sistema hidráulico de assistência ao freio será ativado: quando o pedal do freio for acionado rapidamente, o HBA identificará que o veículo está em situação de emergência e aumentará a pressão no máximo para que o ABS possa reduzir a distância do freio de forma eficiente.

Enquanto isso, não reduza sua força exercida no pedal. O HBA será desligado assim que você soltar o pedal do freio.

O HBA funcionará somente quando for dada a partida no motor.

Advertência

- Por favor ajuste a velocidade do veículo de acordo com o clima, vias e situações de trânsito. Não use a proteção limitada fornecida pelo HBA e coloque-se em riscos, pois podem ocorrer acidentes de trânsito.
- O HBA não pode exceder o limite físico da força aderente, de modo que o veículo ainda sofra facilmente acidentes ao conduzir o veículo em vias molhadas e escorregadias.
- Reposição de forma inadequada no motor do veículo, no sistema de freio, no sistema de acionamento, nos pneus e etc. afetará o desempenho do ABS e do HBA.
- Enquanto o HBA está funcionando e o pedal do freio pode recuar, o que é uma circunstância normal causada pelo aumento da pressão ativa de frenagem do HBA. Não solte o pedal do freio ou o HBA desligará imediatamente.

Assistente de partida em rampa (HSA)*

Quando o motorista para o veículo e pressiona o pedal do freio na subida, a função HSA mantém a pressão nas quatro rodas para evitar que o veículo deslize quando o motorista passa do pedal do freio para o pedal do acelerador.

Este sistema funciona da seguinte forma:

1. O motorista pisa no pedal do freio para parar o veículo e mantê-lo parado.
2. O motorista solta o pedal do freio e pisa no acelerador para subir a ladeira.
3. O ESP mantém a pressão nos freios (por aproximadamente 3 segundos) para impedir que o veículo desça acidentalmente no período de soltar o pedal do freio e acelerar.
4. Quando o veículo voltar a andar, a pressão do freio será liberada.

Sistema de controle de tração (TCS)*

O controle de tração ou TCS (traction control system) é um sistema eletrônico que evita o giro em falso de uma ou mais rodas de tração do veículo através dos freios. Ele reduz o torque na roda que está perdendo tração, garantindo maior segurança durante a condução.

Sistema de controle de estabilidade (ESP/ESC)

Quando os pneus deslizam ou há um deslizamento lateral do veículo, o ESP atuará imediatamente na redução da velocidade do motor elétrico e corrigirá a trajetória do veículo através da vetorização de torque (atuando na frenagem individual das rodas), evitando, assim, a perda de controle do veículo.

Por padrão o sistema eletrônico de controle de estabilidade ESP é ativado sempre que o veículo é ligado. Pressione o ESP OFF na multimídia somente em circunstâncias especiais relacionadas abaixo:

1. Veículo está trafegando com corrente à prova de derrapagem.
2. Veículo está funcionando em vias com neve ou sem pavimentação.
3. Veículo está preso em algum lugar e precisa se mover para frente e para trás.

Botões de estacionamento

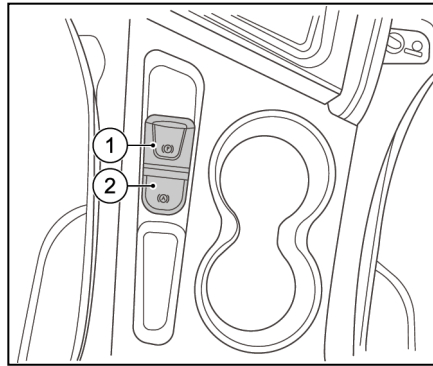

- ① Botão EPB
- ② Botão AUTO HOLD

Acione o EPB quando precisar estacionar seu veículo.

Pressione o botão AUTO HOLD para manter o veículo imóvel automaticamente. Se o indicador amarelo estiver aceso, significa que o AUTO HOLD está ativado.

Freio de estacionamento eletrônico (EPB)*

Seu veículo está equipado com EPB e possui as funções de estacionamento manual, estacionamento automático ao desligar o veículo, liberação manual e liberação automática após aceleração.

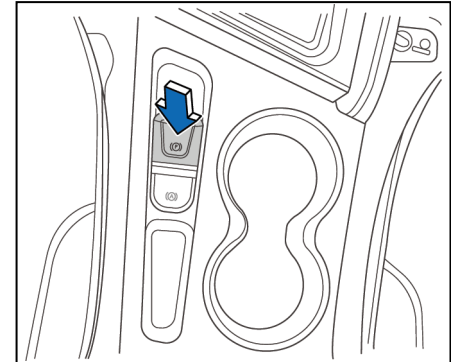

Quando estacionar, pressione o botão EPB, o indicador de status de estacionamento (⚠) acende. Solte o freio de estacionamento eletrônico. Ligue o interruptor de alimentação e o coloque no estado ON.

Instruções de condução

Segure o pedal do freio e pressione o botão do freio de estacionamento eletrônico. As luzes indicadoras e o indicador de status de estacionamento (⚠️) do painel de instrumentos apagam, indicando que o freio de estacionamento eletrônico está liberado.

⚠️ Advertência

- Antes de conduzir, certifique-se de que o freio de estacionamento esteja completamente liberado. Se o pedal do freio falhar ou uma emergência ocorrer, o botão de EPB pode ser puxado para frear a roda traseira.

Função desativação automática do freio de estacionamento eletrônico (EPB)

O desativamento automático do freio de estacionamento torna mais fácil e segura a condução do veículo. Em um aclave previne que o veículo rode para trás, basta selecionar a marcha D e acelerar para que o freio de estacionamento seja automaticamente desativado. Condições para a função funcionar:

- Portas fechadas.
- O cinto de segurança do motorista está afivelado.
- O veículo está no estado READY.
- O veículo está na marcha D.
- Pressione o pedal do acelerador e o veículo irá se mover.

⚠️ Advertência

- No estado “READY” do veículo, o câmbio é definido para D ou R, o pedal do freio é liberado, e o veículo deslizará.
- Quando a bateria de chumbo-ácido de 12 V estiver baixa, o EPB não poderá ser ativado ou desativado. Faça uma transferência de carga com outra bateria 12V.
- Quando o estacionamento eletrônico estiver ligado e desligado, a pinça traseira será presa ou liberada e ruído pode ser gerado. Isso é normal e não é uma falha no sistema.
- Nunca use a área frontal do botão de freio de estacionamento como um porta-luvas para prevenir que pequenos objetos, como moedas, encostem e danifiquem outros botões.

 **Advertência**

- A Função de Desligamento Automático do freio de Estacionamento Eletrônico não pode exceder o limite físico de fixação da estrada e atenção especial é exigida em estradas molhadas.
- A Função de Desligamento Automático de Estacionamento Eletrônico não substitui a atenção do motorista.

AUTO HOLD*

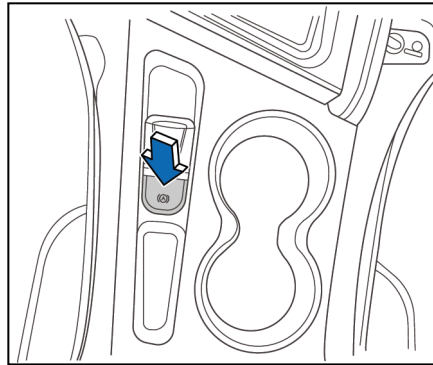

O sistema Auto Hold segura o veículo tanto na subida, como na descida, o que permite que o motorista tire o pé do freio e o veículo não se movimente em qualquer direção. Ele só libera o freio no momento em que o motorista encostar o pé no acelerador. Abrir a porta lateral do motorista, remover o cinto de segurança ou desligar o motor desligará o sistema automaticamente. Se as situações acima ocorrerem quando o veículo estiver parado, o freio de estacionamento

eletrônico será ativado automaticamente. Quando são necessárias paradas frequentes ou prolongadas enquanto o motor está em funcionamento (por exemplo, parar em rampas ou semáforos ou em estradas onde são necessárias paradas / partidas frequentes), o AUTO HOLD auxilia o motorista no controle do veículo.

Pressione o botão AUTO HOLD no console para ativar a função, a luz verde no painel de instrumentos acenderá. Pise e segure o pedal do freio por 2 segundos para o sistema entrar em funcionamento e a luz piscará em verde no painel. O sistema também pode entrar em funcionamento quando o veículo permanecer imóvel por alguns instantes.

Se o AUTO HOLD estiver ativado, você não precisará pisar no pedal do freio após parar para impedir que o veículo avance ou recue. Quando o motorista pressiona o pedal do acelerador para começar a dirigir, o freio é liberado automaticamente. Durante o período de parada, o freio de estacionamento será ativado automaticamente e o AUTO HOLD

Instruções de condução

será liberado automaticamente quando a condição inicial do AUTO HOLD mudar. Por favor, consulte o “Indicador e luz de alarme” no capítulo 1 para o indicador

AUTO
HOLD

Nota

- Depois de substituir a bateria, o AUTO HOLD não começará a funcionar por até 4 horas depois.
- A porta do motorista deve estar fechada e o motorista deve ter afivelado o cinto de segurança e o motor deve estar funcionando para que o AUTO HOLD possa ser ligado.
- Quando AUTO HOLD é ativado, o veículo não irá avançar, mesmo que uma marcha esteja acoplada e o pedal do freio seja liberado.

Advertência

- O AUTO HOLD não pode ultrapassar os limites de uso. Não estacione veículos em áreas de risco aplicando esta função.
- Por favor, ative o AUTO HOLD manualmente toda vez que dar partida no motor.
- Não deixe o veículo quando o motor estiver em funcionamento e o modo AUTO HOLD estiver ativado ou poderão ocorrer acidentes de trânsito.
- Por favor, estacione o veículo seguindo as regras de trânsito.
- Por favor, desligue AUTO HOLD antes de entrar em um lava rápido.

Volante com direção elétrica

A direção elétrica fornece assistência de direção ao motorista.

Advertência

- Ao conduzir ou estacionar, a direção continua reduzirá a assistência e o volante ficará mais pesado. Quando a temperatura do sistema de direção volta ao normal, a força do volante retornará ao normal.
- Ao virar rápido demais ou quando usa-lo frequentemente, é normal para o sistema soar um alarme para evitar o superaquecimento do sistema de direção.
- A luz de alerta de falha do sistema de direção elétrica ligada indica que o sistema de direção elétrica falhou e o volante pode ficar pesado. Entre em contato com uma concessionária autorizada JAC Motors.



Giro de emergência

Em situações de emergência, se não houver espaço de frenagem suficiente, a direção será mais eficaz do que a frenagem para evitar pessoas ou obstáculos.

Mantenha o volante nas posições de 9 horas e 15 minutos para virar rapidamente o volante, evitando obstáculos e retornando imediatamente. Esse tipo de emergência pode ocorrer a qualquer momento. Tenha cuidado ao conduzir e sempre mantenha os cintos de segurança afivelados.

Deslizamento lateral

O veículo pode sair do controle ao deslizar. O motorista prudente tomará medidas apropriadas de acordo com condições de condução existentes e evitará acelerar de acordo com as condições de condução, evitando, assim, a maior parte dos deslizamentos laterais. Entretanto, deslizamentos podem ocorrer a qualquer momento. Há três tipos de métodos de deslizamento lateral e métodos de manuseio de veículo correspondentes:

1. Os freios deslizam lateralmente e as rodas travarão. Seu veículo é equipado com ABS que ajuda a evitar o travamento das rodas.
2. Quando mudar a direção ou se afastar, a velocidade é rápida demais ou o volante vira muito, fazendo com que as rodas deslizem e percam a força de direção. Soltar o pedal do acelerador é a melhor maneira de lidar com o deslizamento lateral.
3. Deslizamento lateral por aceleração. Acelerar muito rápido faz com que a roda motriz deslize. Soltar o pedal do acelerador é a melhor maneira de lidar com o deslizamento lateral da aceleração.

Advertência

- A aderência diminuirá se houver água, gelo, neve, areia ou outros detritos na superfície da estrada. Para garantir a segurança, diminua a sua velocidade.
- Ao conduzir em uma superfície escorregadia, evite mudanças repentinas de direção, aceleração ou frenagem.

Alerta de frenagem de emergência (ESS)*

O Emergency Stop Signal (ESS) é um item de segurança e evita uma possível colisão traseira caso o condutor do veículo venha fazer alguma frenagem brusca. Após a frenagem brusca o sistema de segurança aciona as luzes traseiras de frenagem de forma intermitente. Após essa frenagem, com o veículo em estado estático, as luzes de freio param de piscar e o ESS aciona as luzes de pisca-alerta, indicando que o veículo parou.



Controles de cruzeiro (CCS)*

O sistema de controle de cruzeiro permite memorizar e manter qualquer velocidade entre 40 km/h a 160 km/h automaticamente. Ao dirigir em subidas ou descidas, a velocidade memorizada pode variar. Se as condições da estrada não permitirem uma velocidade fixa, não use o controle de cruzeiro. Consulte "Lâmpada e indicador de alarme" para obter uma descrição do indicador de cruzeiro.

Nota

- Pode haver uma imprecisão entre a velocidade definida e a velocidade real exibida pelo sistema de controle de cruzeiro.
- O desempenho do sistema de controle de cruzeiro em uma rampa depende da velocidade, da carga e da inclinação da estrada. Ao subir um aclive íngreme, pode ser necessário pisar no pedal de aceleração para manter a velocidade. Ao descer uma ladeira, talvez seja necessário frear. Quando o freio é ativado, o controle de cruzeiro é desligado.

Iniciar o CCS

1. Pressione o botão  no volante multifuncional para acender o indicador de cruzeiro  (branco) no painel de instrumentos.

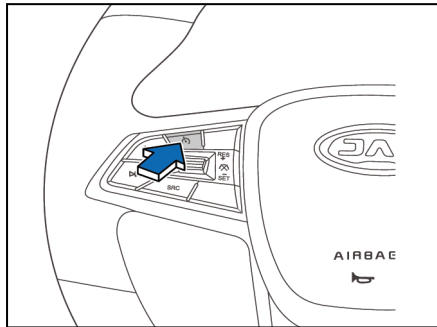

2. Acelere até a velocidade mínima necessária de 40 km/h, gire o rolo na direção "SET / -", a velocidade atual do veículo será armazenada e o veículo será mantido nessa velocidade. O indicador  (verde) no painel de instrumentos acenderá e o pedal do acelerador poderá ser liberado nesse momento. Pressionar o pedal do acelerador au-

menta a velocidade do veículo. Depois que o pedal do acelerador for liberado, a velocidade voltará ao estado armazenado anteriormente.

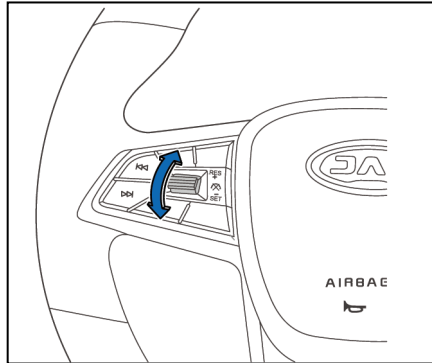

Aumento da velocidade do controle de cruzeiro

Você pode executar qualquer um dos seguintes procedimentos:

1. Gire seletor de rolagem na direção "RES / +" e segure-o. O veículo irá acelerar gradualmente e você pode soltar o botão quando o veículo atingir a velocidade desejada.

2. Gire rápida e repetidamente o seletor de rolagem na direção "RES / +". Cada vez que você gira o seletor de rolagem dessa maneira, a velocidade de cruzeiro aumenta em 1,0 km/h.
3. Pise no pedal de aceleração para acelerar o veículo até a velocidade desejada e gire o seletor de rolagem na direção "SET / -" para definir uma nova velocidade.

Redução da velocidade do controle de cruzeiro

Você pode executar qualquer um dos seguintes procedimentos:

1. Gire o seletor de rolagem na direção "SET / -" e segure-o. O veículo desacelera gradualmente e você pode liberar o seletor de rolagem quando o veículo atingir a velocidade desejada.
2. Gire rápida e repetidamente o seletor de rolagem na direção "SET / -". Cada vez que você gira o seletor de rolagem dessa maneira, a velocidade de cruzeiro diminui 1,0 km/h.

Instruções de condução

3. Pise no pedal do freio para desacelerar o veículo até a velocidade desejada (quando a velocidade for menor que 40 km/h) e pressione o botão SET / - para definir uma nova velocidade.

Desativação do sistema do controle de cruzeiro

Você pode executar qualquer um dos seguintes procedimentos:

1. Pise no pedal do freio.
2. Pressione o seletor de rolagem do meio  para cancelar o controle de cruzeiro.



Em qualquer uma das operações acima, o indicador verde  no painel de instrumentos do controle de cruzeiro pode ficar branco, mas o sistema não será desligado.

Restauração do controle de cruzeiro

Você pode executar os seguintes procedimentos: quando a velocidade definida é removida, o sistema de controle de cruzeiro não foi desligado. Quando a velocidade não for inferior a 40 km/h, gire o seletor de rolagem na direção "RES/+", a velocidade será restaurada automaticamente para a velocidade

definida antes da mudança, e o indicador verde  no painel de instrumentos acenderá novamente.

Desligar o controle de cruzeiro

Pressione o botão  no volante para desligar o sistema de controle de cruzeiro e cancelar a velocidade definida anteriormente. O indicador no painel de instrumentos  apagará.

Para limpar a memória do controle de cruzeiro

Ao pressionar o botão de cancelamento ou desligar o interruptor de ignição, a velocidade armazenada no controle de cruzeiro será eliminada na próxima vez que o sistema for ligado.

Sistema do sensor de estacionamento*

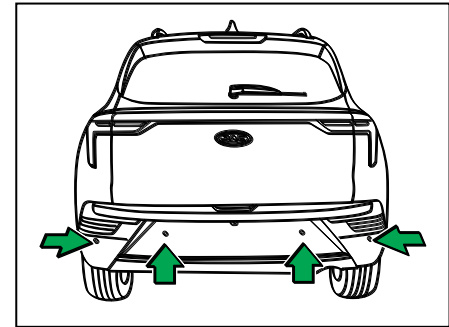

O sistema do sensor de estacionamento é baseado no princípio da medição de distância ultrassônica do sensor de estacionamento para determinar se há obstáculos atrás do veículo e para indicar a distância do obstáculo mais próximo.



Advertência

- O sistema do sensor de estacionamento não pode substituir o julgamento do motorista para situações externas e o motorista ainda precisa se concentrar no estacionamento ou em operações similares. Devido à zona cega dos sensores do sensor de estacionamento, você deve prestar atenção especial a crianças e animais. Os sensores podem não detectá-los em algumas situações, o que pode resultar em risco de acidentes!
- O sistema do sensor de estacionamento fornece apenas função auxiliar e não pode prever ou evitar obstáculos; portanto, você não deve diminuir a atenção por causa deste sistema.
- O sistema de do sensor de estacionamento pode ser afetado por muitos fatores e condições ambientais, resultando em situações em que o sistema não pode identificar corretamente objetos e pessoas.

Métodos

Ligado: Quando a ignição está ligada, você pode iniciar o sistema do sensor de estacionamento, posicionando a alavanca de mudança de marchas na marcha à ré.

Desligado: Desligue o sistema do sensor de estacionamento, retirando a alavanca de mudança de marchas da posição de marcha à ré.

Tipos de autoteste e aviso do sistema

No início do funcionamento, acionando o sensor do sistema, ocorrerá um autoteste rápido para garantir que todas os componentes estão normais, o auto-teste resulta na seguinte tabela:

Resultados do autodiagnóstico	Alerta sonoro
Normal	Soa uma vez
Falha no sistema	Soa duas vezes

O obstáculo à frente emitirá o alarme pelo painel, o obstáculo traseiro é avisado através da campainha. Na operação normal, o controlador detecta a obstrução de acordo

com os diferentes segmentos, para o painel ou a campainha são enviados sinais de pulso com frequências diferentes, o painel e a campainha soam de acordo com a distância do obstáculo, para enviar uma frequência diferente de sinal para avisar a distância aproximada deste obstáculo:

Distância (cm)	Som	Área	Atenção
100-150	Lento	Segura	Normal
60-100	Rápido	Alerta	Desacelerar
35-60	Mais rápido	Advertência	Estacionar
0-35	Continuo	Perigo	Parar

Advertência

- Se o sensor estiver coberto com materiais estranhos (como gelo e neve, água, poeira ou sujeira) poderá ocorrer a parada do sistema.
- O sistema do sensor de ré pode falhar ao conduzir o veículo em pistas acidentadas como florestas, pistas com cascalho ou sinuosas e acíves.
- Quando o sensor encontra muita interferência dentro do alcance de detecção (como radiação de lâmpadas fluorescentes, buzinas e ruídos metálicos), a interferência pode causar a queda do sistema.
- Não empurre ou esfregue a superfície do sensor, caso contrário a camada de cobertura do sensor pode ser danificada.
- O sistema do sensor pode não identificar tecidos e esponjas que podem absorver a frequência.

Advertência

- Limpe a superfície do sensor com uma esponja macia e água limpa se necessário.
- Se a altura do para-choque do veículo ou a altura de instalação do sensor for alterada, o funcionamento do sistema do sensor de ré pode ser afetado.
- O sistema pode detectar apenas a posição e os objetos do sensor dentro do alcance do sensor.
- Ao detectar dois ou mais objetos ao mesmo tempo, o mais próximo é identificado primeiro.
- Acidentes ou danos ao veículo devido à quebra do sistema do sensor de estacionamento não são cobertos pela garantia; portanto, é necessário confirmar a condição atrás do veículo antes de dirigir em marcha a ré.

Advertência

- É proibido usar água com alta pressão para limpar o sensor do veículo.
- É proibido arranhar a superfície do sensor com objetos pontiagudos.
- O sistema do sensor de estacionamento é apenas um sistema assistente, de modo que o motorista deve observar cuidadosamente a traseira do veículo antes de conduzir em marcha a ré.
- O sensor possui pontos cegos onde não é possível detectar o objeto. Preste atenção especial a crianças pequenas e animais de estimação, porque os sensores não podem detectá-los em todas as circunstâncias e pode haver risco de acidentes.

Advertência

- O sistema do sensor de estacionamento não pode substituir o julgamento do motorista para o exterior do veículo. Operações de marcha a ré ou similares ainda exigem que o motorista se concentre. Por favor, observe sempre os arredores do veículo.
- Ao dirigir em marcha a ré, uma ilusão pode ocorrer: os baixos obstáculos que foram avisados desaparecem do alcance de detecção do sistema. Portanto, o sistema não emitirá mais avisos. Às vezes, o sistema não consegue detectar certos objetos, como correntes, engates de reboque, pequenas barras verticais pintadas ou cercas etc., portanto, se você não prestar atenção, pode haver risco de acidentes.

Operação do sistema

Se o sistema não puder funcionar normalmente

Por favor, observe as seguintes condições nas quais o sistema do sensor de estacionamento pode não acionar o alarme ou ter um erro de alarme: condições em que os obstáculos não podem ser detectados.

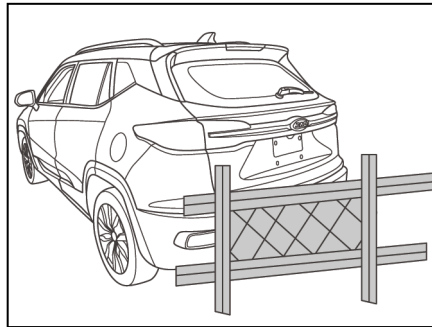

O sensor de estacionamento não pode detectar fios de ferro, cabos, redes de bloqueio e outras redes.

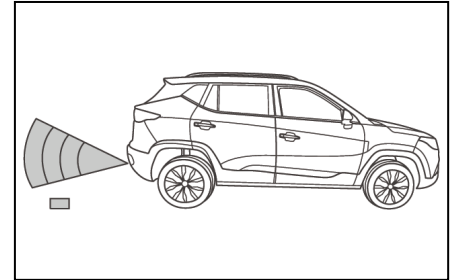

O sensor de estacionamento não pode detectar rochas, blocos de madeira e outros objetos curtos.

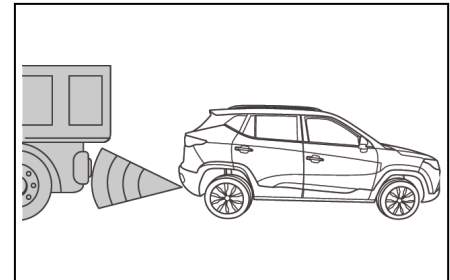

Instruções de condução

O sensor de estacionamento, não pode detectar veículos altos.

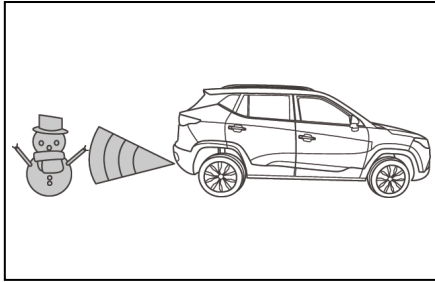

O sensor de estacionamento não pode detectar neve macia, algodão, esponja e outros objetos que absorvem facilmente o ultrassom.

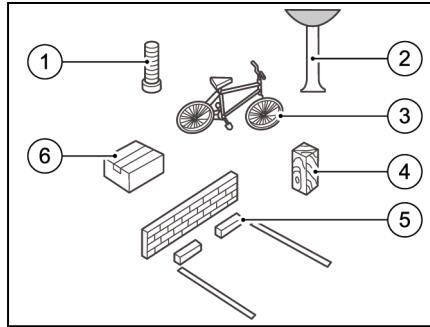

O sistema do sensor de estacionamento pode não detectar alguns obstáculos com formas especiais.

- ① Colunas
- ② Pequenas árvores
- ③ Bicicletas
- ④ Seções angulares
- ⑤ Pilares
- ⑥ Papelão

Possíveis condições de erros de alarme (sinal sonoro)

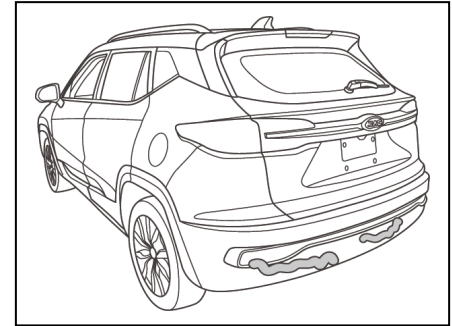

Se o sensor de estacionamento estiver congelado, o sistema pode falhar.

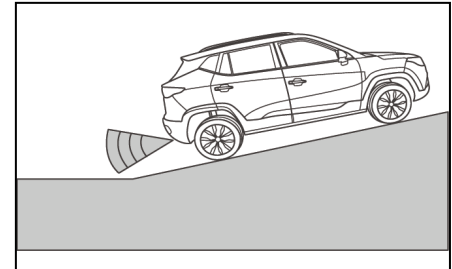



Se o veículo estiver em uma encosta íngreme, o sistema do sensor de estacionamento pode falhar.

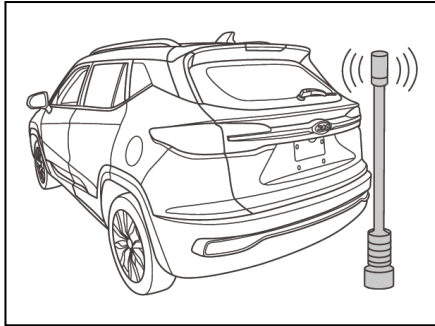

Se o veículo estiver equipado com um rádio ou antena de alta frequência, ou se houver um rádio ou antena de alta frequência sendo usado nas proximidades, o sistema do sensor de estacionamento pode falhar.

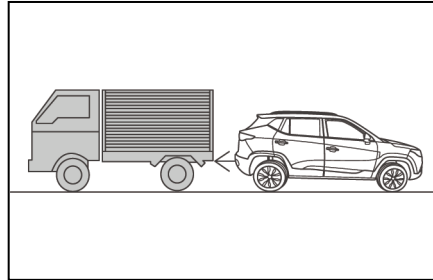

Se os ruídos das buzinas, motores, escapamentos e outros veículos se aproximarem demais do sensor de estacionamento, o sistema pode falhar.

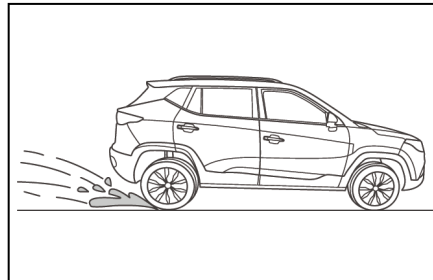

Quando você dirigir com neve ou chuva, o sistema do sensor de estacionamento pode falhar.

Entre em contato com uma concessionária autorizada JAC Motors para manutenção quando se certificar de que seu problema não é um dos citados anteriormente.

Sistema de imagem da ré* Ligado (ON)

Quando a ignição está ligada, a tela do visor multimídia mostra a imagem de marcha à ré quando você muda a alavanca de mudança de marchas para a marcha à ré.

Desligado

Se a alavanca de mudança de marchas não estiver em marcha à ré, a função de imagem de marcha à ré será desativada.

Advertência

- Mantenha a superfície da câmera sempre limpa, pois a câmera coberta com detritos pode não exibir a imagem corretamente.
- O sistema funciona apenas para assistência em marcha à ré. As linhas de assistente de marcha a ré são apenas referência, porque os ângulos mortos não podem ser capturados pela câmera; portanto, o motorista tem a responsabilidade de prestar atenção à área atrás do veículo antes e durante a marcha à ré.

Sistema panorâmico de câmeras 360°*

São quatro câmeras grande angulares, instaladas ao redor do veículo, as imagens coletadas por essas câmeras são unidas ao mesmo tempo, para que formem uma vista superior do veículo panorâmica de 360° ampliando o campo de visão ao redor do veículo e reduzindo os pontos cegos. Essas imagens são exibidas na tela da multimídia e permite o motorista monitorar as imagens dianteira, traseira, esquerda e direita do veículo em tempo real auxiliando em manobras de estacionamento.

Métodos para entrar no sistema panorâmico 360°

1. Quando a alavanca de mudança de marchas é colocada na marcha à ré (R), é exibida na visão traseira do veículo automaticamente.
2. Pressione o ícone 360° na multimídia para ligar a o sistema panorâmico.

Métodos para sair do sistema panorâmico 360°

1. O sistema panorâmico 360° ainda permanece em funcionamento quando a alavanca de mudança de marchas é retirada da ré (R). Somente quando a velocidade ultrapassar 15 km/h por mais 3 segundos, o sistema é desativado.
2. Pressione o botão  para sair da tela de exibição.
3. Toque no botão “voltar” no canto superior esquerdo da tela para sair.

Interface da câmera panorâmica 360°

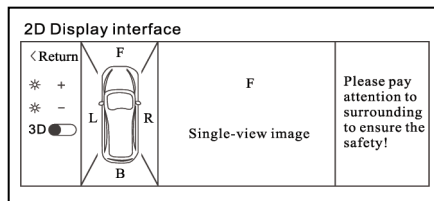

A tela de exibição é dividida em duas partes principais;

- Tela panorâmica superior 360° na lateral esquerda.

- Tela da câmera selecionada na lateral direita (por padrão é exibida a câmera traseira). Para tela cheia, dê dois toques na imagem que está sendo exibida.

No canto extremo esquerdo encontra-se as configurações do modo 2D/3D e brilho da tela e no canto extremo direito as mensagens de aviso.

Em determinadas manobras uma linha guia auxiliar é exibida junto com a imagem da tela para guiar o motorista, essas linhas movimentam de acordo com a posição do volante e ajudam principalmente em manobras para estacionar.

Funções da câmera panorâmica 360°

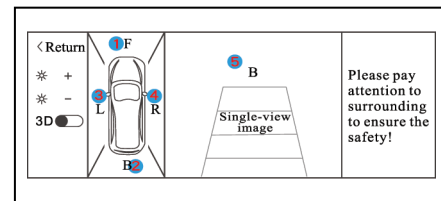

Para selecionar e alterar a câmera exibida no lado direito da tela, toque a área desejada na tela panorâmica esquerda.

Exemplo 1: toque na área B - “back” (traseira do veículo) e será exibido a imagem da câmera traseira. Dê mais um toque para a tela cheia.

Exemplo 2: toque na área F “front” (dianteira do veículo) e será exibido a imagem da câmera frontal.

Quando a interface do visor é dividida, a tela panorâmica fica no lado esquerdo e o vídeo de canal único está no lado direito, você pode pressionar a área 3 ou pressionar o botão esquerdo quando não estiver na marcha à ré, para alternar para a “exibição na tela à esquerda” acima.

Instruções de condução

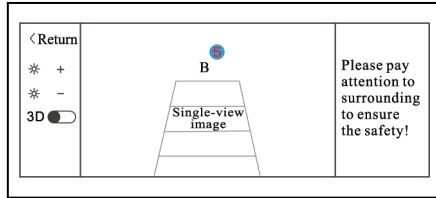

Quando a interface de exibição é dividida, a tela panorâmica fica no lado esquerdo e a tela de vídeo de canal único está no lado direito, você pode alternar a tela exibida para o modo de tela cheia da exibição de vídeo atual de canal único pressionando a área 5; clique na área de exibição de vídeo no modo de tela cheia, ele retornará ao modo de exibição de tela dividida.

Interruptor de tela 2D/3D

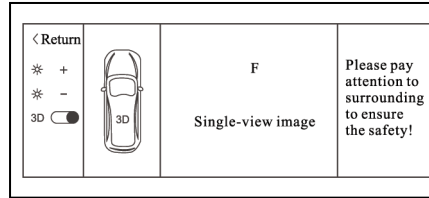
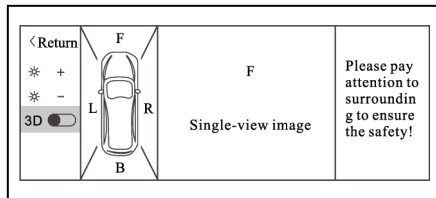

Interfaces de exibição 3D

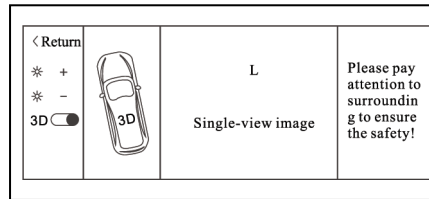

Tela 3D esquerda

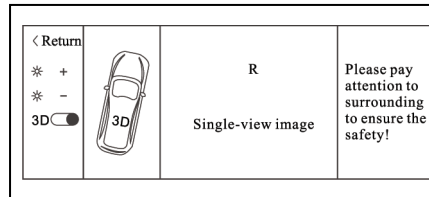

Tela 3D direita

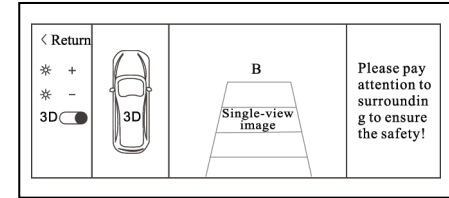

Tela 3D traseira

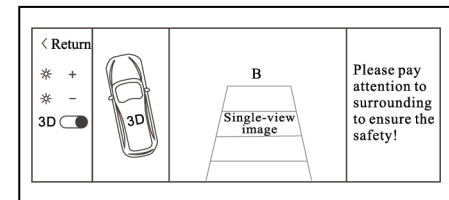

Quando a exibição panorâmica 3D for mostrada e a alavanca de mudança de marchas for engatada na marcha à ré, pressione o botão esquerdo para mudar a tela para a exibição panorâmica 3D traseira esquerda e a imagem de vídeo traseira monocanal mais a linha auxiliar estática para marcha à ré, e todo o veículo avança. Quando a alavanca de mudança de marchas é retirada da posição de marcha à ré, a tela retorna à exibição panorâmica 3D anterior.

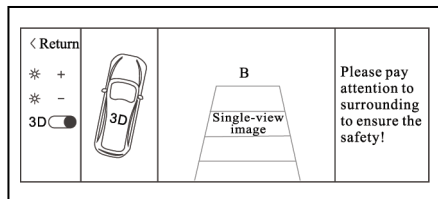

Quando a exibição panorâmica 3D for mostrada e a alavanca de mudança de marchas for engatada na marcha à ré, pressione o botão direito para mudar a tela para a exibição panorâmica 3D traseira direita e a imagem de vídeo traseira monocanal mais a linha auxiliar estática para marcha à ré, e todo o veículo avança. Quando a alavanca de mudança de marchas é retirada da posição de marcha à ré, a tela retorna à exibição panorâmica 3D anterior.

Função de direção direita e esquerda do sistema panorâmico 360°

O acionamento da função de direção esquerda e direita do sistema panorâmico 360° é uma função de direção assistida que pode ligar automaticamente o

sistema panorâmico de 360° quando o veículo liga os sinais de direção (seta) esquerdo/direito. Esta função pode ser ligada e desligada através do “Auxílio Configuração-Condução do Veículo” no multimídia.

Existem dois modos: “Direção de baixa velocidade AVM” e “Direção de alta velocidade AVM”.

Após ligar o modo “Direção de baixa velocidade AVM”, quando a velocidade do veículo estiver abaixo de 20 km/h, o sistema panorâmico 360° será automaticamente ligado quando os sinais de direção esquerdo ou direito forem acionados.

Após ligar o modo “Direção de alta velocidade AVM”, o sistema panorâmico 360° será automaticamente ligado quando os sinais de direção esquerdo ou direito forem acionados em qualquer velocidade.

Nota

- Embora o sistema possa fornecer ao motorista uma visão de 360° ao redor da carroceria, quando o veículo estiver estacionado, ele ainda precisa observar o ambiente ao redor, para evitar que alguns obstáculos que não possam ser identificados pelo sistema afetem o veículo. segurança de condução.
- Devido à baixa iluminação noturna, o sistema auxiliar de estacionamento panorâmico de 360 graus, afetado pela intensidade da luz, pode criar “ruído” na tela, o que afeta o efeito de exibição da imagem ao redor. Portanto, observe a situação ao redor do veículo antes de dirigir para garantir a segurança.

Advertência

- Para o sistema auxiliar de estacionamento panorâmico de 360° é limitado por si só, preste atenção especial aos seguintes casos:
 - O sistema de estacionamento panorâmico une perfeitamente as imagens da câmera frontal, traseira e direita, esquerda de modo que mostrem a imagem em 360°. A união das câmeras podem desaparecer caso uma das portas estiver aberta ou a câmera apresentar falha, verifique o funcionamento antes de conduzir para garantir a segurança.
 - Em determinado ângulo da câmera, haverá um ponto cego nos cantos diagonais e também 250 mm na dianteira e 150 mm na traseira não estarão visíveis (a área sombreada no fundo cinza). Então, antes de conduzir, confirme se há quaisquer objetos no ponto cego para garantir a segurança da condução.

Sistema de monitorização da pressão e temperatura dos pneus TPMS*

O sistema de monitoramento dos pneus, monitora a pressão e a temperatura em cada pneu e emite um alarme quando os valores padrão forem excedidos, para ajudar o motorista a entender a condição do pneu em tempo real, reduzindo o consumo e possíveis acidentes de trânsito causados por falha do pneu e aumentando a segurança de condução do veículo.

Descrição das falhas no sistema de monitoramento dos pneus

O sistema de monitoramento dos pneus envia as informações de aviso dos estados de pressão por dois indicadores no painel de instrumentos:

Símbolo	Tipo de lâmpada indicadora	Tipo de indicador
	Alarme anormal da pressão dos pneus	Luz acesa: -baixa pressão -alta pressão -alta temperatura -variação de pressão Luz piscando: -vazamento rápido
TPMS	Sistema de monitoramento anormal da pressão dos pneus	Luz acesa: - falha no sistema - interferência eletromagnética Luz piscando: - aprendizado incorreto

Exibição de pressão e temperatura na multimídia

O estado atual do pneu pode ser exibido na tela multimídia. Clique no ícone de monitoramento da pressão dos pneus na tela multimídia para abrir a interface do visor.

Nota: 230kpa = 2,3bar = 33psi

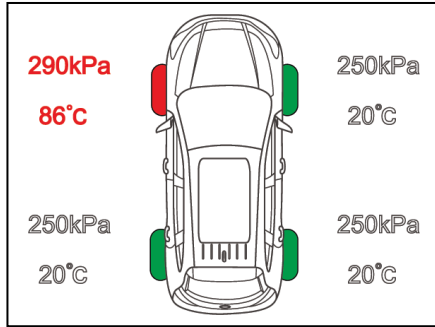

Referência de cores exibidas na interface do TPMS

Vermelho: Se a pressão do pneu for maior ou menor que o valor especificado os caracteres da tela dos pneus serão exibidos em vermelho indicando pressão incorreta. Ou se a temperatura do pneu for superior a 85°C, os caracteres da tela dos pneus serão exibidos em vermelho indicando o valor incorreto. Verifique semanalmente a pressão dos pneus.

Sem cor: Indica que a pressão e temperatura dos pneus são aproximadamente iguais ao valor especificado.

Função de economia do alarme

Quando houver um alarme de pressão alta ou baixa, temperatura alta ou perda do sinal do sensor ao dirigir, o sistema salvará as informações da última condução. Se o veículo for desligado e ligado novamente, o sistema recuperará automaticamente os dados da última condução, lembrando o motorista das falhas imediatamente. Ao solucionar as falhas completamente, aguarde 3 minutos para o sinal do sensor atualizar a informação de pressão dos pneus.

⚠️ Advertência

- Embora o sistema de monitoramento da pressão dos pneus ajude o motorista a monitorar a pressão dos pneus, manter a pressão adequada dos pneus ainda é de responsabilidade do motorista.
- A pressão padrão do pneu é 230kpa. Preste atenção à pressão dos pneus em tempo real ela deve estar dentro da faixa da pressão padrão com variação de ± 10 kpa.
- A transmissão do sinal é realizada por alta frequência. Quando o sinal de alta frequência é interferido por um campo eletromagnético por um longo tempo, ele envia um alarme de falha do sistema e a luz pode acender no painel. Quando o veículo estiver longe do campo eletromagnético, automaticamente o sistema voltará ao normal.

Quando o veículo estiver longe de um forte campo magnético, o status do alarme será automaticamente suspenso, o que é normal.

- Quando o veículo está rodando em uma estrada esburacada, os pneus são muito exigidos. Como resultado, a pressão dos pneus fica muito alta ou muito baixa durante esse período. Às vezes, o sistema pode ocasionalmente emitir um alarme ou acender a luz.

Advertência

- Se houver uma indicação de alarme de pressão baixa ou alta pressão e ou alta temperatura, pare com segurança para verificar e caso necessário entre em contato com uma concessionária autorizada JAC Motors para manutenção.
- Se for necessário substituir o pneu, vá até uma concessionária autorizada JAC Motors para reprogramar a pressão dos pneus para o veículo e fazer o aprendizado caso contrário, o TPMS acenderá.
- Se o TPMS acender, deve haver uma falha no sistema de monitoramento da pressão dos pneus. Por favor, visite uma concessionária autorizada JAC Motors a tempo de manutenção.

Sistema de alerta de mudança de faixa (LDWS)*

O sistema de alerta de mudança de faixa é projetado para alertar o motorista desatento ou com fadiga com um aviso inteligente de alerta. Quando o veículo se desvia involuntariamente da faixa, o motorista é alertado para ter mais tempo de reação e prevenir acidentes causados pela invasão de faixa contrária. O sistema de alerta de mudança de faixa está equipado com a função de histerese correspondente: a função pode ser ativada quando a velocidade do veículo exceder 60 km/h, e a função será desativada quando a velocidade do veículo diminuir para 55 km/h.

ON (ligado)/OFF (desligado)

A função de alerta de mudança de faixa pode ser ativada e desativada clicando no "Alerta de mudança de faixa LDWS" em "Config. do veículo - Assistência à direção" na tela do visor multimídia.

Quando o sistema está ligado:

O indicador  branco do sistema de aviso de alerta de mudança de faixa no instrumento está aceso;

1. O gráfico e o texto das informações rápidas no instrumento indicam que “o sistema auxiliar de alerta de mudança de faixa está ativado”;

Quando o sistema está desligado:

1. O indicador  do sistema de alerta de mudança de faixa no painel de instrumentos está desligado P90;
2. O gráfico e o texto das informações prontas no instrumento indicam que “O sistema alerta de mudança de faixa está desativado”;

Quando o sistema está ativado:

1. O indicador verde  do sistema de aviso de troca de faixa no painel de instrumentos está aceso. O sistema exibe o status de funcionamento através do

indicador no instrumento. O indicador amarelo acende quando o sistema falha.

Configuração de sensibilidade

A sensibilidade do sistema pode ser configurada clicando no item de configuração “Sensibilidade do sistema de alerta de mudança de faixa” na tela multimídia de “Assistência ao controle do veículo - condução”, incluindo duas marchas: baixa sensibilidade; alta sensibilidade. O padrão do sistema é baixa sensibilidade.

Interface de aviso

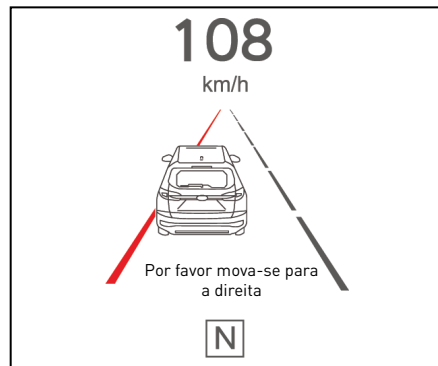

A interface de aviso do painel de instrumentos é mostrada na figura acima (o veículo se desvia da linha da pista esquerda). Quando o veículo se desvia da faixa detectada pelo sistema de alerta de mudança de faixa, o módulo de instrumento combinado mostra a interface de aviso e envia um som de aviso de saída da faixa, e a frequência do som é 2 vezes por segundo.

Quando a linha da faixa não é reconhecida depois que o sistema é ativado, a linha da faixa fica cinza. Quando o sistema é ativado e a linha da faixa é identificada, a linha da faixa é iluminada no instrumento. Uma linha de faixa em branco indica que o sistema reconhece a linha de faixa atual (linha de faixa direita, linha de faixa esquerda, linha de faixa esquerda e direita). Uma linha de faixa em vermelho indica que o veículo se desviou dessa linha de faixa.

Instruções de condução

Condição de aviso

No processo de direção, se o veículo estiver próximo da linha da faixa de rodagem sem acender a luz da curva correspondente, haverá um risco de desvio da faixa de rodagem, de modo que o lado esquerdo ou direito envie um aviso, lembrando ao motorista para corrigir a direção.

Nota

- Sob condições climáticas severas, como tempestades, a função do sistema será reduzida devido à influência do alcance visual e da clareza. O motorista pode escolher se deseja ativar esta função de acordo com a situação específica.

Advertência

- Você não deve bloquear a visão da câmera multifuncional (localizada acima do para-brisa dianteiro) enquanto estiver usando o veículo. Sujeira no para-brisa dianteiro no campo de visão fará com que o sistema não funcione corretamente. Por favor, preste atenção à limpeza!
- Se o raio da curva for muito pequeno quando você estiver dirigindo na estrada, o sistema não poderá emitir um aviso normal!
- O sistema apenas fornece aviso sonoro e de imagem e não interfere ativamente na pista do veículo; portanto, quando o aviso ocorre, o usuário precisa julgar e ajustar a rota de condução!

Advertência

- Quando houver condições meteorológicas severas, como tempestade, neve, neblina ou a linha da pista não estiver clara o suficiente para distinguir, a função do sistema será afetada, resultando na falha do aviso!
- No caso de desmontagem e instalação de câmeras multifuncionais, colisão de veículos ou anormalidade das funções do sistema, entre em contato com uma concessionária autorizada JAC Motors para calibração profissional das câmeras multifuncionais.

Sistema de alerta de colisão à frente (FCWS)*

O sistema de alerta de colisão à frente detecta o veículo à frente através da câmara frontal e avalia se o veículo está em risco de colisão com o veículo à frente de acordo com a distância do veículo à frente e a velocidade relativa dos dois veículos e emite um aviso de alarme através do painel de instrumentos, lembrando ao motorista que deve tomar medidas para manter uma distância razoável e segura do veículo à frente.

O sistema de alerta de colisão à frente está equipado com a função de histerese correspondente: a função pode ser ativada quando a velocidade do veículo não for inferior a 10 km/h.

ON (ligado)/OFF (desligado)

A função sistema de alerta de colisão à frente pode ser ativada e desativada clicando no interruptor do sistema de aviso de colisão direta "Assistência ao Controle do Veículo" na tela do visor multimídia.

Quando o sistema avisa:

1. O indicador vermelho  do sistema de alerta de colisão à frente no painel de instrumento está aceso.
2. O gráfico e o texto das informações imediatas no instrumento indicam que há "Risco de colisão, por favor, freie".

O sistema exibe o status do funcionamento através do indicador no instrumento combinado. O indicador amarelo acende quando o sistema falha.

Configuração de sensibilidade

A sensibilidade do sistema pode ser configurada clicando no item de configuração "Sensibilidade do sistema de alerta de colisão à frente" na tela multimídia de "Assistência ao controle do veículo - condução", incluindo duas marchas: baixa sensibilidade; alta sensibilidade. O padrão do sistema é alta sensibilidade.

Interface de aviso

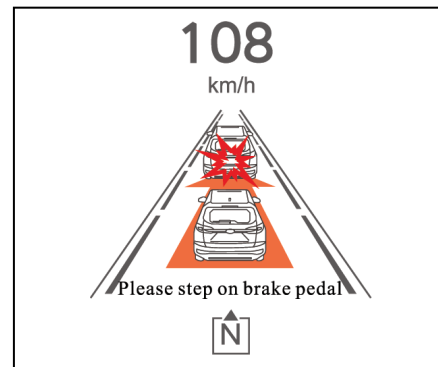

O aviso do FCWS é dividida em dois níveis: aviso de primeiro nível (tipo comum), aviso de segundo nível (tipo aprimorado).

Aviso de primeiro nível (tipo comum):

O aviso de primeiro nível adota o indicador e o gráfico para alerta, acompanhados pelo som de aviso (4 vezes por segundo) e pelo indicador  vermelho aceso.

Instruções de condução

Aviso de segundo nível (tipo avançado):

O aviso de segundo nível adota o indicador e o aviso gráfico para alerta, acompanhado pelo som de advertência (8 vezes por segundo), o indicador  vermelho acende.

Nota

- Sob condições climáticas severas, como tempestades, a função do sistema será reduzida devido à influência do alcance visual e da clareza. O motorista pode escolher se deseja ativar esta função de acordo com a situação específica.

Advertência

- Você não deve bloquear a visão da câmera multifuncional (localizada acima do para-brisa dianteiro) enquanto estiver usando o veículo. Sujeira no para-brisa dianteiro no campo de visão fará com que o sistema não funcione corretamente. Por favor, preste atenção à limpeza!
- Se o raio da curva for muito pequeno quando você estiver dirigindo na estrada, o sistema não poderá emitir um aviso normal!

Advertência

- O sistema apenas fornece aviso sonoro e de imagem e não interfere ativamente na pista do veículo; portanto, quando o aviso ocorre, o usuário precisa julgar e ajustar a rota de condução!
- Quando houver condições meteorológicas severas, como tempestade, neve, neblina ou a linha da pista não estiver clara o suficiente para distinguir, a função do sistema será afetada, resultando na falha do aviso normal!
- No caso de desmontagem e instalação de câmeras multifuncionais, colisão de veículos ou declínio ou anormalidade das funções do sistema, entre em contato com uma concessionária autorizada JAC Motors para calibração profissional das câmeras multifuncionais.



Sistema de assistência inteligente de farol*

A função de auxílio de farol alto (HMA) pode ser ligada ou desligada de acordo com fatores ambientais e de tráfego. Esta função pode otimizar o uso de faróis na condução noturna. Quando a velocidade do veículo está entre 40 km/h à 150 km/h, o sistema pode funcionar normalmente. Quando a velocidade do veículo excede 40 km/h, a função pode ser ativada. Quando a velocidade do veículo é reduzida para 25 km/h, a função fica desativada.

ON (ligado)/OFF (desligado)

A configuração do interruptor do HMA está localizada em "Assistência ao controle de veículo e direção" na tela do visor multimídia, e o sistema pode ser ligado e desligado tocando em "Farol alto/baixo automático".

Ativação do sistema

Depois de ligar o interruptor HMA, o interruptor dos faróis deve ser ligado na posição AUTO ao mesmo tempo. À noite, depois que

o farol baixo é aceso automaticamente, o indicador  do sistema de auxílio de farol alto acende no painel de instrumentos. Quando a velocidade do veículo ultrapassa os 40 km/h, e as condições de acendimento dos faróis baixos e supressão de feixe não forem satisfeitas, a lâmpada de farol alto será ativada e o sistema sugerirá imediatamente a mudança para o farol baixo. No entanto, o sistema seguirá um certo mecanismo de atraso para enviar a solicitação de acendimento do farol alto. Com base nisso, sob a premissa de não interferir com outros participantes do tráfego, a HMA realiza o uso otimizado do farol alto.

Além disso, o HMA pode evitar a troca frequente de luz, melhorando assim o conforto de dirigir.

Pedido de supressão de farol alto

1. A operação em alta velocidade do limpador ou do sensor de chuva indica que a chuva ambiente é muito forte

e dura 1 min, que será julgado como auto-ofuscante. Se forem detectadas condições de auto-ofuscamento, o sistema recomendará o uso do farol baixo.

2. Se a iluminação da estrada (iluminação da rua) for detectada, o sistema recomendará o uso de farol baixo.
3. Se forem detectadas condições de tráfego relevantes, como outro veículo viajando na mesma direção ou na direção oposta, o sistema recomendará o uso de farol baixo.
4. Se o brilho do ambiente for muito alto, o sistema recomendará o uso de farol baixo.

Nota

- Sob condições climáticas severas, como tempestades, a função do sistema será reduzida devido à influência do alcance visual e da clareza. O motorista pode escolher se deseja ativar esta função de acordo com a ocasião.

Advertência

- Você não deve bloquear a visão da câmera multifuncional (localizada acima do para-brisa dianteiro) enquanto estiver usando o veículo. Sujeira no para-brisa dianteiro no campo de visão fará com que o sistema não funcione corretamente. Por favor, preste atenção à limpeza!
- Se o raio da curva for muito pequeno quando você estiver dirigindo na estrada, o sistema não poderá emitir um aviso normal!
- O sistema apenas fornece aviso sonoro e de imagem e não interfere ativamente na condução do veículo; portanto, quando o aviso ocorrer, o usuário precisa julgar e ajustar a rota de condução!

- Quando houver condições meteorológicas severas, como tempestade, neve, neblina ou a linha da pista não estiver clara o suficiente para distinguir, a função do sistema será afetada, resultando na falha do aviso normal!
- No caso de desmontagem e instalação de câmeras multifuncionais, colisão de veículos ou anormalidade das funções do sistema, entre em contato com uma concessionária autorizada JAC Motors para calibração profissional das câmeras multifuncionais.

Sistema de monitoramento de ponto cego (BSMS)*

O sistema de monitoramento de ponto cego monitora a área cega do campo de visão do lado do motorista através de dois sensores de ondas milimétricas traseiras. Quando um veículo aparece na área e as condições de aviso são atendidas, a luz de alarme no espelho retrovisor externo correspondente lembra ao motorista que há um veículo se aproximando atrás dele. Por favor, não mude de faixa para evitar o risco de colisão.

O sistema de monitoramento do ponto cego é equipado com a função de histerese correspondente:

A função pode ser ativada quando a velocidade do veículo exceder 15 km/h.

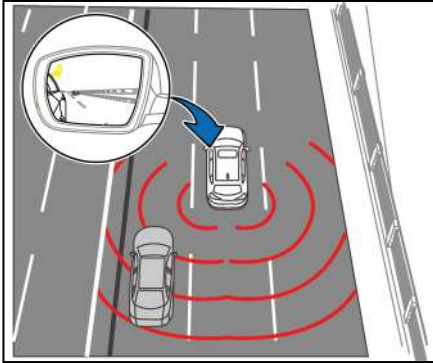

ON (ligado)/OFF (desligado)

A função de monitoramento de ponto cego pode ser ativada e desativada clicando no interruptor do sistema de monitoramento de ponto cego "Controle de veículo - Assistência à condução" na multimídia. O sistema exibe o status de trabalho através do indicador no instrumento. O indicador amarelo acende quando o sistema falha.

Tipos de alarme

Os tipos de alarme da função do sistema de monitoramento de ponto cego incluem alarme padrão e alarme aprimorado:

1. Alarme padrão: quando uma mensagem de alarme é gerada e a luz indicadora de mudança de direção correspondente do veículo não está acesa, é um alarme padrão. Neste momento, o indicador de alarme no espelho retrovisor externo está sempre ligado para lembrar o motorista do outro veículo na parte traseira e lateral do veículo.
2. Alarme aprimorado: quando uma mensagem de alarme é gerada e a luz indicadora de mudança de direção correspondente do veículo está acesa, é um alarme aprimorado. Nesse momento, o indicador de alarme no espelho retrovisor externo pisca.

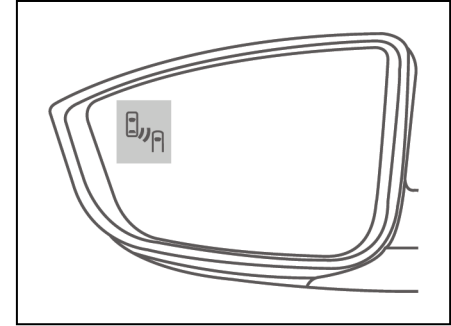

Condição do alarme

1. Quando o veículo avança a uma velocidade superior a 15 km/h e outros veículos se aproximam ou excedem o veículo na faixa adjacente a 50 m atrás do lado, o sistema dispara um alarme.
2. Quando o veículo ultrapassa o alvo a uma velocidade relativa inferior a 15 km/h, ele entra no ponto cego do veículo e o sistema dispara um alarme.

Nota

- Sob condições climáticas severas, como tempestades, a função do sistema será reduzida devido à influência do alcance visual e da clareza. O motorista pode escolher se deseja ativar esta função de acordo com a situação específica.

Advertência

- O sistema de monitoramento do ponto cego não é aplicável em todos os casos. O sistema não interfere ativamente na pista de deslocamento do veículo e não pode substituir o motorista. Mesmo se o sistema estiver no estado de funcionamento, o motorista ainda precisará dirigir com cuidado e fazer julgamentos para evitar o perigo!
- Se o raio da curva for muito pequeno quando você estiver dirigindo na estrada, o sistema não poderá emitir um aviso normal!
- Condições climáticas severas, como fortes chuvas, neve, etc., levarão a um declínio na função do sistema; nesse caso, a meta relevante não será detectada pelo sistema ou detectada tarde demais!

Advertência

- O sistema de monitoramento de pontos cegos não pode garantir 100% de detecção de veículos convencionais (como carros, caminhões, motocicletas pequenas, veículos elétricos ou bicicletas) na área cega; portanto, o motorista ainda precisa dirigir e julgar com cuidado para evitar perigos!
- Quando o sensor de onda milimétrica traseira é submetido a fortes vibrações ou impactos, ou o para-choque traseiro recebe impactos e se deforma, a calibração do sensor traseiro será afetada, o que reduzirá o desempenho do sistema ou aumentará a quantidade de veículos não identificados e alarmes falsos. Nesse momento, é necessário entrar em contato com uma concessionária autorizada JAC Motors para inspeção e calibração profissional!

- O sensor traseiro de ondas milimétricas requer um desempenho especial para detectar obstáculos relevantes. Quando afetada pelo ambiente, a detecção será interferida, resultando em degradação do desempenho, como no campo elétrico ou no próprio alvo! O sensor traseiro de onda milimétrica é montado nos dois lados do para-choque traseiro do veículo e não deve haver obstáculos na direção do sensor.
- O pára-choque traseiro deve ser mantido sempre limpo para evitar ser coberto por neve ou sujeira, o que pode afetar a função do sistema!

Sistema de assistência de marcha à ré*

O sistema de assistência de marcha à ré monitora o ponto cego do campo visual do lado do motorista através do sensor de estacionamento traseiro lateral para realizar a função de assistência de marcha à ré para o veículo. Quando o veículo está sendo dirigido em marcha à ré verticalmente em um estacionamento lotado, há uma área cega em ambos os lados do veículo. O sistema pode monitorar o veículo a motor, o veículo não-motorizado ou o pedestre na parte traseira, com risco potencial de colisão lateral com o veículo, e fornecer ao motorista as informações de alarme sonoras e visuais necessárias através do espelho retrovisor externo e do instrumento combinado.

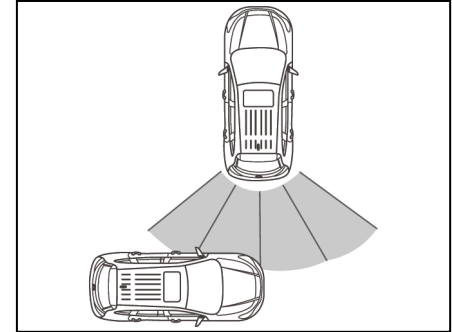

ON (ligado)/OFF (desligado)

A função de assistência à marcha à ré pode ser ligada e desligada clicando no interruptor do sistema de assistência à marcha à ré no “Controle do veículo - Assistência à direção” na multimídia.

O sistema exibe o status de trabalho através do indicador  no instrumento. O indicador amarelo acende quando o sistema falha.

Instruções de condução

Tipos de alarme

Quando a condição do alarme do sistema de assistência à marcha a ré é alcançada, o indicador  do alarme do espelho retrovisor externo pisca e o painel de instrumentos vibra.

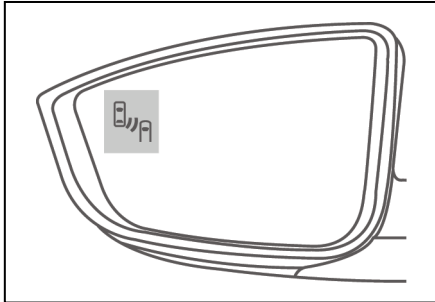

Nota

- A função do sistema de assistência de marcha à ré é aplicada principalmente ao cenário de marcha à ré na garagem em condições climáticas normais. Em algumas condições especiais de trabalho, a precisão do alarme do sistema não pode ser garantida. O motorista pode escolher se deseja ativar a função de acordo com a situação específica, como tempestade e neve.

Advertência

- O sistema de assistência à marcha à ré não pode garantir 100% de detecção de veículos convencionais (como carros, caminhões, motocicletas pequenas, veículos elétricos ou bicicletas) na área cega; portanto, o motorista ainda precisa dirigir e julgar com cuidado para evitar o perigo, mesmo que o sistema esteja em operação!
- Condições climáticas severas, como fortes chuvas, neve, etc., levarão a um declínio na função do sistema; nesse caso, o obstáculo não será detectado pelo sistema ou detectado tarde demais!
- O sensor traseiro requer um desempenho especial para detectar obstáculos relevantes. Quando afetada pelo ambiente, a detecção será interferida, resultando em degradação do desempenho, como no campo elétrico ou no próprio obstáculo!



 **Advertência**

- Quando o sensor traseiro é submetido a fortes vibrações ou impactos, ou o para-choque traseiro é submetido a impactos e deformações.
- Se o sensor traseiro for desmontado e montado por uma pessoa não qualificada, a calibração do sensor traseiro será afetada, o que reduzirá o desempenho do sistema ou aumentará a quantidade de obstáculos não identificados e a quantidade de alarmes falsos. Nesse momento, é necessário entrar em contato com a concessionária autorizada JAC Motors para inspeção e calibração profissional!
- O sensor traseiro é montado nos dois lados do para-choque traseiro do veículo e não deve haver obstáculos nesta área.
- Mantenha o para-choque traseiro sempre limpo para evitar camadas de neve ou sujeira, o que pode afetar a função do sensor traseiro!



Capítulo 3 - Segurança

Assento e ajuste	3-3	Interface de cadeira de criança	3-20
Assentos manuais dianteiros	3-3	Etapas de instalação da cadeira infantil:.....	3-20
Ajuste do ângulo do encosto do banco.....	3-3	Airbag.....	3-21
Ajuste de altura do assento	3-3	Airbag dianteiro	3-21
Ajuste do encosto de cabeça do assento.....	3-4	Airbag lateral*.....	3-24
Ajuste elétrico para o assento do motorista*.....	3-5	Airbag do tipo cortina*.....	3-24
Bancos traseiros.....	3-6	Funções e componentes do SRS	3-24
Aplicações da cadeira de criança.....	3-7	Como funciona o SRS.....	3-25
Cinto de segurança.....	3-8	Situações que podem acionar o airbag.....	3-26
Postura correta ao sentar	3-10	Situações em que os Airbags não são acionados	3-27
Cintos de segurança de três pontos nos bancos dianteiros	3-12	Manutenção no sistema SRS	3-28
Liberação do cinto de segurança.....	3-13	Situações adversas de condução	3-29
Ajuste de altura do cinto de segurança de três pontos*.....	3-13	Condução sob o efeito de álcool	3-29
Cintos de segurança de três pontos nos bancos traseiros	3-14	Condução noturna	3-30
Cinto de segurança de três pontos no banco traseiro central	3-14	Condução na cidade	3-31
Uso do cinto de segurança de três pontos no banco traseiro.....	3-14	Dirigindo no centro da cidade	3-31
Dispositivo de pré-tensionamento do cinto de segurança*.....	3-15	Condução na chuva e em vias molhadas	3-32
Proteção para mulheres grávidas e crianças	3-15	Dicas para conduzir o veículo na chuva:.....	3-32
Dispositivo de proteção para mulheres grávidas e crianças	3-15	Conduzindo em vias alagadas.....	3-33
Proteção para mulheres grávidas.....	3-17	Condução em estradas íngremes e montanhas.....	3-33
Sistema de proteção para crianças (fornecido pelo usuário)	3-18	Estacionamento em rampas	3-34
Dispositivo de proteção para crianças no veículo	3-18	Condução em vias expressas	3-36



Percorrendo longas distâncias	3-37
Frenagem em situações de emergência	3-37
Precauções de condução	3-38
Antes de entrar no veículo	3-38
Condução em outros países	3-38

Assento e ajuste Assentos manuais dianteiros Ajuste para frente e para trás do assento

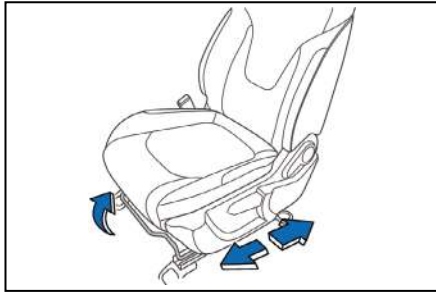

Puxe e segure a alavanca para soltar o mecanismo de travamento do banco. Deslize o banco para a posição desejada, em seguida, solte a alavanca. Em seguida, tente mover o banco e verifique se ele está travado.

Advertência

- Ajustar o assento do condutor durante a condução pode fazer com que o veículo perca o controle. Ajuste o banco do condutor quando o veículo estiver parado.

Ajuste do ângulo do encosto do banco

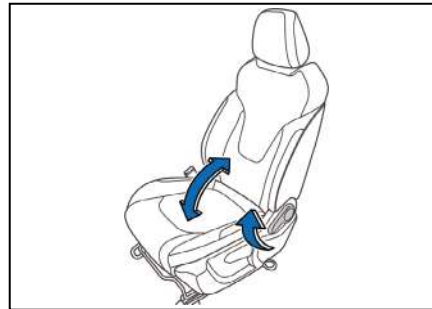

O seu veículo está equipado com uma alavanca manual para ajuste do ângulo do encosto do banco, localizado na parte externa do banco.

Passos para ajustar o ângulo do encosto do banco:

1. Levante a alavanca de ajuste e ajuste o encosto para a posição desejada.
2. Solte a alavanca e empurre o encosto do banco para trás para garantir que o encosto esteja travado.

Advertência

- Puxe a alavanca e o encosto do banco se moverá para a posição vertical.

Ajuste de altura do assento

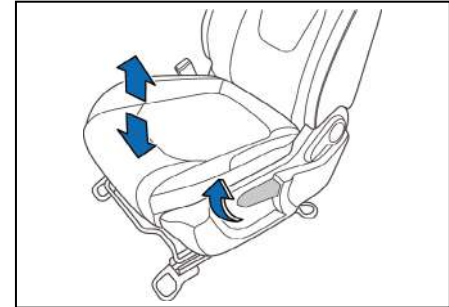

A alavanca de ajuste de altura está instalada no banco do condutor. A alavanca de ajuste está na lateral externa do banco. Puxe a

alavanca para cima ou para baixo e ajuste a altura do banco para a posição desejada.

Advertência

- Quando o veículo está em movimento, o ajuste do assento do motorista pode causar o descontrole do veículo. O movimento repentino do assento pode assustar ou fazer o motorista repentinamente pisar nos pedais inconscientemente. O assento do motorista pode ser ajustado apenas quando o veículo estiver parado.

Ajuste do encosto de cabeça do assento

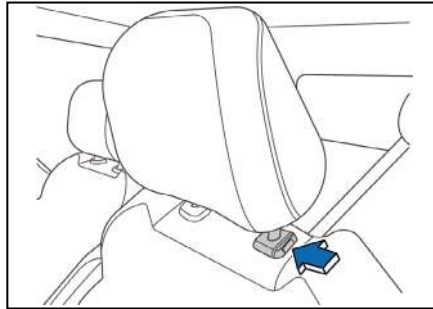

Ajuste a altura do encosto de cabeça e faça a parte superior se aproximar de sua cabeça. O encosto de cabeça pode reduzir a probabilidade do pescoço lesionar.

Levantar: puxe o encosto de cabeça para cima.

Abaixar: pressione o botão de ajuste enquanto pressiona o encosto de cabeça para baixo.

Para desmontar o encosto de cabeça, puxe o encosto e pressione o botão de ajuste e o botão de travamento simultaneamente e desmonte o encosto de cabeça.

Antes de conduzir, monte novamente o encosto de cabeça e ajuste-o na posição correta.

Advertência

- Reinstale o apoio de cabeça e ajuste-o na posição correta antes de dirigir.

Segurança

Ajuste elétrico para o assento do motorista*

O assento do motorista pode ser ajustado em diferentes direções com o interruptor localizado à esquerda do assento.

Advertência

- Enquanto o veículo estiver em movimento, o ajuste do assento do motorista pode gerar descontrole do veículo. O movimento repentino do assento pode assustar ou fazer o motorista repentinamente pisar nos pedais inconscientemente. O assento do motorista pode ser ajustado apenas quando o veículo estiver parado.
- Não opere o assento de várias maneiras ao mesmo tempo, ele só pode ser operado de uma maneira por vez.
- Quando a carga da bateria do veículo estiver muito baixa, o ajuste elétrico do banco será afetado.

Ajuste para frente e para trás do assento

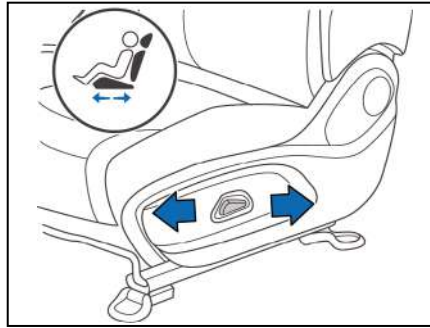

Empurre o interruptor ao longo da direção da seta. O assento avançará ou recuará.

Ajuste de altura do assento

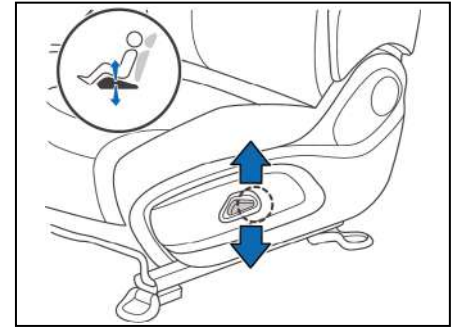

Pressione o interruptor na direção da seta e a altura do assento diminuirá ou aumentará.

Aquecimento dos bancos dianteiros*

Opere o botão de aquecimento dos bancos do motorista e do passageiro através da multimídia para a direita para ligar ou desligar a função.

Bancos traseiros

O encosto do banco é dividido em quatro e seis com função de dobragem para a frente. O botão está localizado na parte superior do encosto do banco.

Encosto do banco dobrável

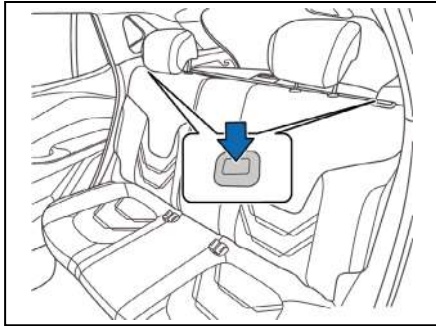

Há um botão de desbloqueio no encosto, e o encosto pode ser desbloqueado pressionando este botão e ele pode ser dobrado para frente depois de ser desbloqueado.

Advertência

- Antes de destravar o encosto, posicione-o na posição mais baixa.

Ajuste do encosto de cabeça do banco

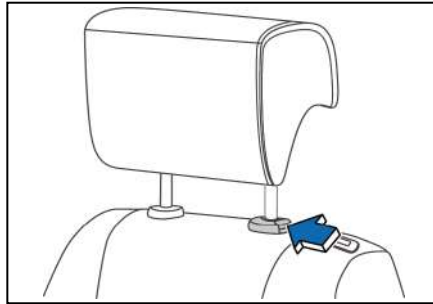

Ajuste a altura do apoio de cabeça para que o topo fique o mais próximo possível do topo da cabeça do passageiro. Esta posição reduz a chance de lesão no pescoço durante uma colisão.

Levantar: Puxe o encosto de cabeça para levá-lo.

Abaixar: Pressione o apoio de cabeça para baixo enquanto pressiona o botão de liberação da trava.

Para remover o apoio de cabeça, puxe o apoio de cabeça para cima até a posição mais alta, pressione o botão de ajuste e retire o apoio de cabeça da luva-guia. Reinstale o apoio de cabeça e ajuste-o na posição correta antes de dirigir.

Segurança

Aplicações da cadeira de criança

As informações de aplicação de diferentes assentos ao sistema de retenção para crianças.

Grupo de qualidade	Posição de ocupação		
	Assento do passageiro dianteiro	Assentos traseiros direito e esquerdo	Assento traseiro central
Grupo 0: <10kg	X	U/L	X
Grupo 0+: <13kg	X	U/L	X
Grupo I: 9kg-18kg	X	UF/L	X
Grupo II: 15kg-25kg	X	UF/L	X
Grupo III: 22kg-36kg	X	UF/L	X

Nota: os significados das letras na tabela são:
U= Aplicável ao sistema universal de retenção para crianças com a aprovação deste grupo de qualidade.
UF= Aplicável ao sistema universal de retenção para crianças com a aprovação deste grupo de qualidade.

L= Aplicável ao sistema de retenção para crianças especiais na lista. Podem ser veículos especiais, sistemas de retenção limitados ou semi universais.

B= Aplicável ao sistema de retenção para crianças embutido com a aprovação deste grupo de qualidade.

X= Não aplicável ao sistema de retenção para crianças deste grupo de qualidade. A tabela mostra as informações de aplicabilidade de diferentes posições ISOFIX no sistema de retenção para crianças.

Grupo de qualidade	Fixação dispositivo	ISOFIX		
		Assento do passageiro dianteiro	Assentos traseiros direito e esquerdo	Assento traseiro central
/	Fi-size	X	X	X
Portátil	ISO/L1	X	X	X
	ISO/L2	X	X	X
Grupo 0: <10kg	ISO/R1	X	IL	X

Grupo 0+: <13kg	ISO/R1	X	IL	X
	ISO/R2	X	IL	X
	2ISO/R2X	X	X	X
	ISO/R3	X	IL	X

Grupo de qualidade	Fixação dispositivo	ISOFIX		
		Assento do passageiro dianteiro	Assentos traseiros direito e esquerdo	Assento traseiro central
Grupo I: 9kg-18kg	ISO/R2	X	IL	X
	ISO/R3	X	IL	X
	ISO/F2	X	IUF	X
	ISO/F2X	X	IUF	X
	ISO/F3	X	IUF	X
Grupo II: 15kg-25kg	(1)	X	X	X
Grupo III: 22kg-36kg	(1)	X	X	X

Nota: os significados das letras na tabela são:
IUF= Aplicável ao sistema universal de retenção para crianças com a aprovação deste grupo de qualidade.
IL= Aplicável ao sistema de retenção para

crianças especiais na lista. Podem ser veículos especiais, sistemas de retenção limitados ou semi universais.

X= Não aplicável ao sistema de retenção para crianças deste grupo de qualidade ou dessa categoria de tamanho.

Parâmetros de ajuste dos bancos

Itens		Dados
Bancos dianteiros	Para trás & para frente ajuste (mm)	210/30
	Ajuste do encosto dianteiro/traseiro (0)	20/46
Bancos traseiros	-	Não-ajustável

Cinto de segurança

O cinto de segurança é um conector fixado dentro do veículo e um conjunto que é usado para reduzir lesões, limitando o movimento do corpo do usuário no caso de uma desaceleração ou colisão repentina. Para proteger o motorista e os passageiros de serem feridos em acidentes de trânsito, o motorista e os passageiros do veículo devem usar os cintos de segurança.

A colocação adequada e o uso adequado dos cintos de segurança podem reduzir os danos causados por acidentes ou frenagem de emergência e reduzir a probabilidade de ferimentos graves ou morte.

Advertência

- O cinto de segurança é apenas para uma pessoa. É proibido que duas pessoas (incluindo crianças) compartilhem o cinto de segurança, caso contrário, ferimentos graves poderão ocorrer em um acidente.

Como o cinto de segurança nos protege

Quando você está sentado dentro do veículo ou caso haja algum objeto dentro do veículo, sua velocidade de movimento será a mesma que a velocidade dos objetos.

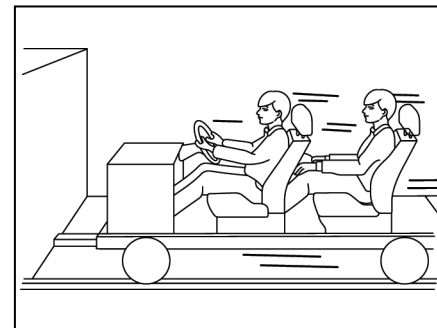

Tome as condições e características do veículo como exemplo. Se presumirmos que o veículo é uma cadeira sobre rodas, e os passageiros estão no veículo, então os ocupantes do veículo não irão parar enquanto o veículo estiver em movimento.

Segurança

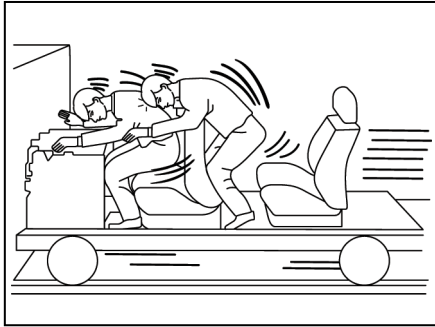

Se o veículo parar repentinamente, os passageiros continuarão em movimento e colidirão com algum objeto. No veículo há componentes que os ocupantes podem colidir, como o para-brisa, painel de instrumentos ou cinto de segurança.

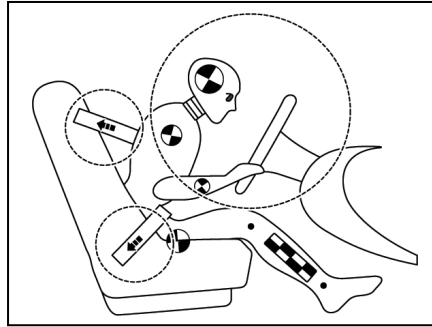

Depois de apertar o cinto de segurança, sua velocidade de movimento reduzirá com o veículo durante o impacto. Você terá mais tempo e distância para parar o movimento, e seu corpo terá maior força de atuação.

Proteja seu cinto de segurança

O sistema de cinto de segurança não pode ser desmontado ou modificado. Qualquer manutenção garante a qualidade do cinto de segurança e suas peças de reposição, e garante que todos os cintos de segurança não sejam danificados pelas portas do veículo ou pelas dobradiças dos assentos.

Não permita que materiais contaminantes caiam no fecho do cinto, caso isto ocorra, o cinto de segurança não poderá ser travado e afivelado. Se algum material contaminante cair no fecho, por favor, dirija-se a uma concessionária autorizada JAC Motors e substitua o seu cinto de segurança.

Advertência

- Depois de dobrar o encosto dos bancos traseiros, não danifique os cintos de segurança ao desdobrar o encosto. Por favor, confirme se o anel de retenção não está preso ou bloqueado.

Verifique o cinto de segurança regularmente

Verifique regularmente todos os cintos de segurança quanto a desgaste ou outros danos. Substitua os cintos de segurança se alguma peça sobresaliente do sistema do cinto estiver danificada.

Mantenha o cinto de segurança limpo e seco

O cinto de segurança deve sempre permanecer limpo e seco. Se o cinto estiver sujo, use sabão líquido ou água morna para limpar. Não use pó branqueador, corante, detergente forte ou abrasivos, pois essas soluções químicas enfraquecerão a fibra dentro do cinto de segurança.

Quando substituir o cinto de segurança

No evento de um acidente de trânsito, substitua todo o conjunto e componentes do cinto de segurança. Substitua-os mesmo que nenhum dano seja visível. Por favor, consulte uma concessionária autorizada JAC Motors para obter assistência.

Postura correta ao sentar

Importância da postura correta ao sentar

A postura correta pode maximizar a proteção do cinto de segurança e do Airbag SRS. Motorista e passageiros no banco da frente podem ajustar a postura sentados de acordo com suas condições físicas. A postura correta deve garantir:

1. condução precisa, eficaz e segura.
2. apoio de forma eficaz do corpo para evitar a fadiga ao dirigir.
3. máxima proteção do cinto de segurança e air-bag.



Para reduzir a possibilidade de lesões e obter proteção máxima, todos os passageiros devem manter a postura correta. Deitar-se nos bancos traseiros ou apoiar-se

Segurança

nos bancos dianteiros reduzirá a proteção dos cintos de segurança aos passageiros.

Advertência

- Incliná-lo ou deitar nos assentos durante a condução é muito perigoso. Quando você está inclinado, mesmo com o cinto afivelado, o cinto de segurança não pode protegê-lo, pois a região do ombro está afastada do cinto, desta forma, não segurando o seu corpo. Quando a colisão acontece, o impacto arremessará você para frente, causando ferimentos no pescoço ou até mesmo em outras partes do corpo.
- Incliná-lo ou ficar em uma posição incorreta irá desativar a proteção do cinto de segurança na região do quadril. O cinto irá fixar seu abdômen gerando um impacto em seu rosto e agirá no seu abdômen ao invés da pélvis, o que também pode causar ferimentos graves a você. Portanto, sente-se e ajuste o encosto, depois prenda o cinto de segurança corretamente para garantir a sua segurança.

Postura correta do motorista

A postura correta ao sentar é fundamental para conduzir de forma segura. Para garantir sua segurança e reduzir o perigo, aconselha-se ao motorista fazer os seguintes ajustes:



1. Ajuste o volante: distância entre o volante e o peito deve exceder os 25 cm.
2. Ajuste o banco do motorista para frente ou para trás: certifique-se que o motorista possa operar o acelerador e o pedal do freio com eficiência.

3. Ajuste o encosto de cabeça: o encosto de cabeça deve ser ajustado de acordo com a altura do motorista.
4. Mantenha o encosto reto o tempo todo, e as costas apoiada totalmente no encosto.
5. Prenda o cinto de segurança corretamente.

Postura correta ao sentar no banco do passageiro dianteiro

Para garantir a segurança e reduzir o perigo, sugerimos ao passageiro banco do passageiro dianteiro os seguintes ajustes:



1. A distância entre o passageiro dianteiro e o painel não deve ser menor do que 25 cm.
2. O encosto do banco deve estar na vertical e as costas devem apoiar-se totalmente no encosto.
3. Ajuste o apoio de cabeça para mantê-lo alinhado com a cabeça.
4. Prenda o cinto de segurança corretamente.

Cintos de segurança de três pontos nos bancos dianteiros

Todos os assentos do veículo estão equipados com cintos de segurança de três pontos. As instruções a seguir ilustram como usar o cinto de segurança de três pontos corretamente.

Fixação do cinto de segurança

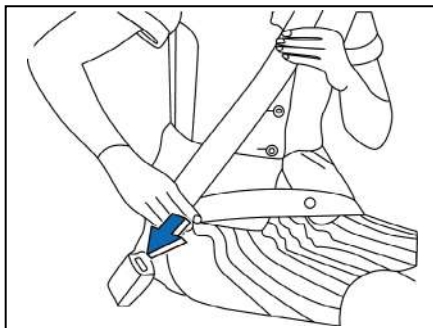

Para prender o cinto de segurança, retire o cinto do dispositivo retrator e insira a fivela de metal no fecho de bloqueio. Quando você ouvir um som de "clique", isso significa que o cinto de segurança foi travado no fecho.

O cinto de segurança será ajustado ao comprimento apropriado somente quando você ajustar manualmente. Se você se inclinar para frente lentamente sem obstáculos, o cinto de segurança se estenderá e garantirá sua ação livre. Se o veículo sofrer uma frenagem ou uma colisão, o cinto de segurança será travado.

Ajuste do cinto de segurança

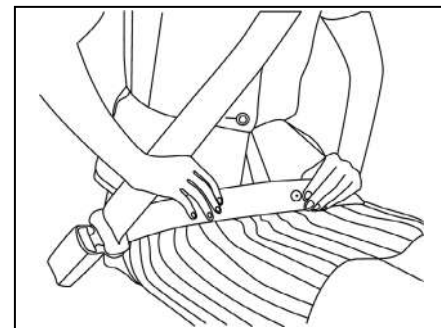

Apoie seu cinto de segurança na região do quadril, ao invés da região da cintura. Se a posição do cinto estiver muito alta, você poderá escorregar do cinto se acontecer

Segurança

um acidente ou em caso de uma frenagem de emergência, o que aumentará a possibilidade de lesão. Coloque as mãos nos dois lados do cinto separadamente. Não prenda o cinto de segurança no seu braço perto da porta do veículo.

Liberação do cinto de segurança

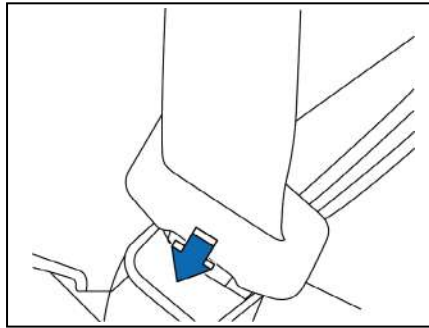

Pressione o botão para liberar o cinto de segurança.

O cinto encolherá automaticamente no dispositivo retrator ao liberar. Caso contrário, verifique se o cinto de segurança está preso ou obstruído e tente novamente.

Ajuste de altura do cinto de segurança de três pontos*

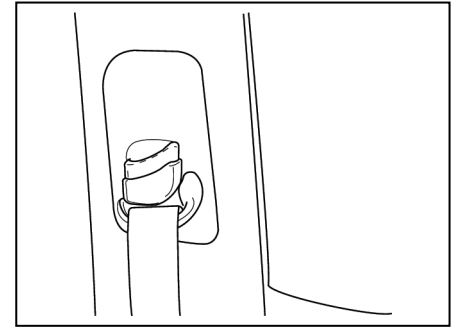

Você pode ajustar a altura dos cintos de segurança do assento do motorista e do passageiro da frente. A altura do cinto de segurança pode ser ajustada pelo assento fixo. Ajuste a altura do cinto de segurança para que sua porção superior fique em torno do meio do ombro. Se você precisar aumentar a altura do assento fixo do cinto de segurança, basta pressionar o botão saliente no dispositivo de ajuste; para baixar a altura do assento fixo do cinto de segurança, basta pressionar o botão saliente do dispositivo de ajuste para baixo.

Cintos de segurança de três pontos nos bancos traseiros

Os bancos traseiros dos dois lados do seu veículo estão equipados com cintos de segurança de três pontos; os métodos de fixação, ajuste e liberação dos cintos de segurança traseiros são os mesmos da frente.

Advertência

- Quando o cinto de segurança traseiro estiver sendo usado, certifique-se de inserir a fivela de metal no fecho correto.

Cinto de segurança de três pontos no banco traseiro central

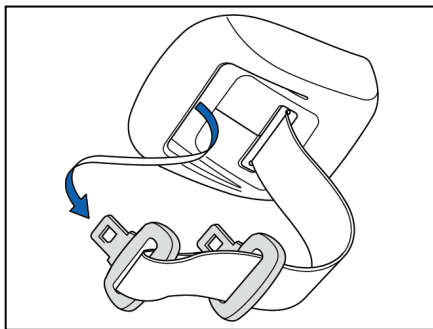

O cinto de segurança de três pontos no banco traseiro central está na caixa de recolhimento no teto do veículo.

Uso do cinto de segurança de três pontos no banco traseiro

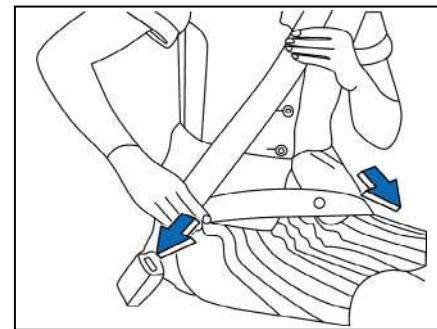

Insira a fivela de metal do cinto de segurança de três pontos no banco traseiro central no fecho esquerdo e a fivela de metal central no fecho direito. Quando ouvir um clique, significa que o cinto de segurança está bem travado. Pressione o botão de liberação na fivela de metal para liberar o cinto de segurança.

Segurança

Dispositivo de pré-tensionamento do cinto de segurança*

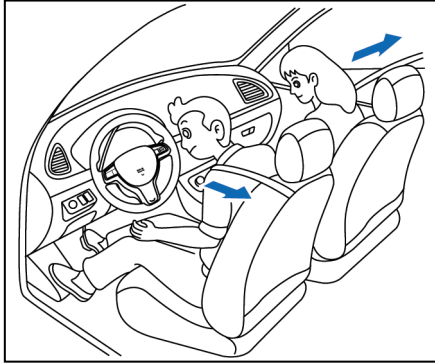

Os cintos de segurança dos bancos dianteiros do motorista e do passageiro são equipados com pré-tensionador, cujo objetivo é garantir a segurança do motorista e do passageiro dianteiro quando ocorrer uma colisão frontal.

O pré-tensionador será ativado simultaneamente com o Airbag SRS. Quando a colisão acontece e os ocupantes do veículo estão inclinados para a frente, o pré-tensionador

será ativado, prendendo os ocupantes do veículo de forma segura e amortecendo o impacto frontal.

Advertência

- Se o dispositivo do pré-tensionador foi ativado, substitua o cinto de segurança.
- Princípio de funcionamento do dispositivo de pré-tensionador: Após a explosão pontual, o ar empurrará a cremalheira para a engrenagem, de modo que a cremalheira e a engrenagem fiquem totalmente engatadas. O ar empurrará o suporte para baixo e o suporte girará com a engrenagem e retrainará o cinto de segurança.

Proteção para mulheres grávidas e crianças

Dispositivo de proteção para mulheres grávidas e crianças

Dispositivo de proteção para bebês



Alguns países exigem que bebês e jovens usem dispositivos de proteção enquanto estiverem em veículos. Sugerimos enfaticamente que você monte dispositivos de proteção ou assentos para bebês e crianças cujo peso esteja abaixo de 18 kg, independentemente de ser regulamentado por leis.

O Airbag SRS é projetado para proteger os adultos quando ocorrem acidentes, por isso este dispositivo é perigoso para as crianças. Portanto, não coloque as crianças no banco do passageiro dianteiro. Caso contrário, quando o Airbag se inflar, o forte impacto causará ferimentos ou até mesmo morte de bebês ou crianças.

Ao adquirir o dispositivo de proteção para crianças, verifique se o dispositivo é adequado para crianças, bancos do veículo e cinto de segurança. A montagem e operação do assento de segurança infantil devem ser feitas seguindo o manual fornecido pelo fabricante do assento.

O dispositivo de segurança que atende ao padrão internacional ISO FIX foi equipado no veículo para a montagem do assento de segurança infantil.

Dispositivo de proteção para crianças

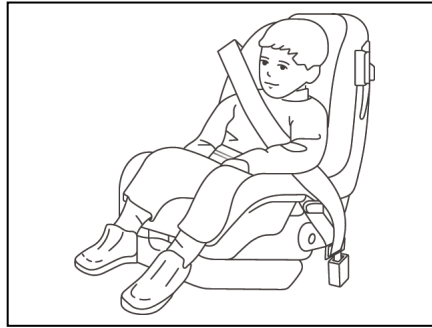

Crianças que já são grandes para utilizar uma cadeirinha, mas não o suficiente para utilizar diretamente o cinto de segurança, devem sentar-se nos bancos traseiros e utilizar um assento elevador para proteção dos joelhos. O cinto deve ser utilizado na região do quadril. Verifique o estado de montagem do cinto de segurança regularmente. As crianças podem se contorcer e fazer com que o cinto de segurança perca a proteção. O dispositivo de proteção infantil fornecerá a proteção necessária às crianças.

Se for necessário que crianças maiores de 13 anos ou mais viagem no banco dianteiro, use o cinto de segurança de três pontos e ajuste o banco para a posição mais afastada em relação ao painel.

Crianças com menos de 13 anos devem viajar no banco traseiro e usar o sistema de proteção. Não monte o dispositivo de proteção infantil no banco dianteiro.

Proteção para pessoas feridas

Use um cinto de segurança enquanto estiver transferindo uma pessoa ferida, e consulte o médico para detalhes se necessário.

Segurança

Proteção para mulheres grávidas



Mulheres grávidas devem seguir orientações médicas para usar um veículo. Use o cinto de segurança de três pontos. O cinto na região do quadril deve ser utilizado mais abaixo.

As mulheres grávidas devem manter-se afastadas do volante ou do painel de instrumentos e sentar-se nos bancos traseiros para reduzir os danos em colisão ou que o Airbag infla e atinja a mãe e o feto.

Advertência

- NUNCA use um sistema de retenção para crianças voltado para trás em um assento protegido por um AIR-BAG ATIVO à sua frente, pois pode ocorrer MORTE ou LESÃO GRAVE para a CRIANÇA.





Sistema de proteção para crianças (fornecido pelo usuário)

Dispositivo de proteção para crianças no veículo

Enquanto as crianças estiverem sentadas no veículo, por favor, mantenha-as nos bancos traseiros e use um dispositivo de proteção infantil. Isso reduzirá a probabilidade de ferimentos quando ocorrer uma frenagem de emergência. Segundo as estatísticas, com a premissa de lançamento de dispositivos para a correta proteção, as crianças vão adquirir melhor proteção enquanto sentadas nos bancos traseiros. As crianças que não podem usar o dispositivo de proteção infantil devem prender o cinto de segurança enquanto estiverem no veículo.

Por favor use um dispositivo de proteção de criança qualificado.

Se os bebês estiverem sentados em seu veículo, você deve ajudá-los a usar o dispositivo de proteção infantil (assento de segurança). Os bebês podem sofrer ferimentos ou morte

quando ocorrem acidentes de trânsito se você não tiver fornecido um dispositivo de proteção confiável.

Ao adquirir o dispositivo de proteção, certifique-se de que o dispositivo seja adequado para crianças, assentos de veículos e cintos de segurança. Por favor, consulte o manual de manutenção fornecido pelo fabricante durante a montagem do dispositivo de proteção infantil.

Durante a montagem do dispositivo de proteção infantil, puxe o cinto de segurança entre as pernas e os ombros do retrator. Por favor, prenda o cinto de segurança com o grau adequado de aperto. Certifique-se de que o cinto na região da virilha possa fixar o corpo da criança de forma correta e segura. Após a montagem, verifique se o dispositivo está fixado corretamente e de forma segura.

Advertência

- Monte por favor o dispositivo de proteção nos bancos traseiros. Não monte o assento de segurança no banco do passageiro dianteiro, caso contrário o Airbag causará ferimentos ou morte a crianças no assento de segurança se ocorrerem acidentes de trânsito.
- A temperatura do cinto de segurança ou dispositivo de proteção será alta quando o veículo estiver fechado sob a luz do sol por muito tempo. Por isso, verifique a temperatura na superfície do banco, trave a fivela de metal e evite se queimar.
- As crianças que não podem usar o sistema de proteção infantil devem sentar nos bancos traseiros e usar um cinto de segurança apropriado entre as pernas. Não os deixe sentar no banco do passageiro dianteiro.

Segurança

- Quando o sistema de proteção infantil não for utilizado, coloque-o no compartimento de bagagem para guardá-lo. Use um cinto de segurança para prendê-lo firmemente, a fim de evitar ser jogado para fora durante uma frenagem de emergência ou de um acidente.

Advertência

- Crianças mais velhas não são adequadas para sistemas de retenção para crianças e devem usar o cinto de segurança de quadril/ombro. Não permita que crianças se sentem no assento do copiloto.
- Não use assentos de segurança para crianças ou dispositivos de proteção para crianças que excedam as costas do assento, pois ele não fornece proteção de segurança adequada durante um acidente.
- Nunca coloque o cinto de segurança no meio do ombro de uma criança. Não enrole no pescoço ou nas costas. Mova a criança para mais perto da trava do cinto de segurança, para que ele possa obter uma melhor proteção da alça do cinto de segurança.

- O cinto de segurança do quadril ou o cinto de segurança intermediário devem ser mantidos o mais baixo possível, para melhor encaixá-lo no quadril da criança.
- Ao dirigir, é proibido que bebês ou crianças fiquem de pé ou ajoelhem-se no banco.
- Não segure crianças nos braços ao dirigir, caso contrário, isso não fornecerá nenhuma proteção para crianças, mas também ferirá gravemente as crianças se ocorrer uma frenagem de emergência ou acidente. Isso irá ocorrer da mesma forma, caso você segure a criança com o cinto de segurança afivelado.
- Se o assento de proteção para crianças não estiver fixo no lugar, aumentará bastante o risco de ferimentos graves ou morte em caso de colisão.

Interface de cadeira de criança

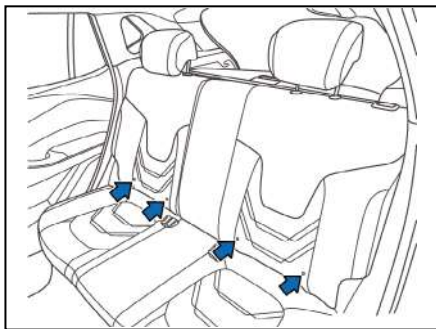

Os assentos da fila traseira estão equipados com interfaces padrão ISOFIX disponíveis para cadeiras de criança de cada lado. Selecione a cadeira de criança apropriada de acordo com a idade e o tamanho da criança.

Etapas de instalação da cadeira infantil:

1. Mova o assento da primeira fila para a frente.

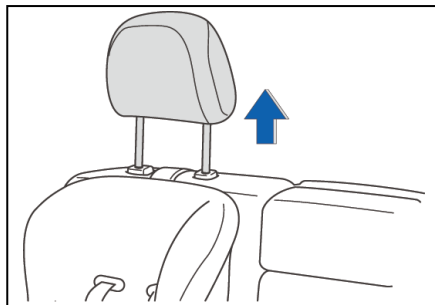

2. Levante ou retire o apoio de cabeça do assento que a cadeira de criança será instalada.

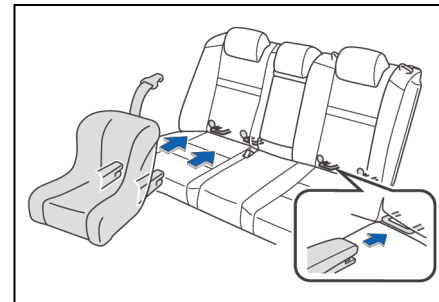

3. Deslize o mecanismo de trava da cadeira para crianças até o ponto de fixação inferior, para garantir que os dois mecanismos de fixação ISOFIX foram corretamente fixados.

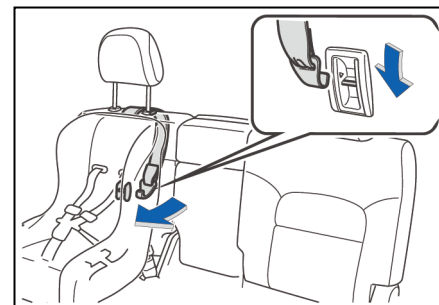

Segurança

4. Prenda a alça do extrator superior ao ponto de fixação correspondente da alça superior e preste atenção para não enrolar a alça do extrator superior. Ao fixar, verifique se a alça do extrator superior está abaixo do apoio de cabeça do assento.
5. Mova a cadeira infantil delicadamente e verifique se a mesma foi presa. Antes de instalar o sistema de proteção infantil, leia as instruções fornecidas pelo fabricante. Se você não puder seguir as instruções, entre em contato imediatamente com a concessionária autorizada JAC Motors e verifique o sistema.

Advertência

- Não monte o sistema de proteção infantil no banco do passageiro dianteiro, pois o Airbag no banco do passageiro dianteiro será inflado se ocorrer uma colisão, o que pode causar ferimentos graves ou morte de crianças no assento de segurança. Portanto, o dispositivo de proteção deve ser montado nos bancos traseiros. Por favor, confirme se o dispositivo de proteção instalados de forma correta e firme após a montagem. Não pendure outros objetos nas rígidas âncoras fixas ISOFIX para evitar que sejam danificadas, o que pode causar riscos à vida.
- Se o assento do motorista impedir a instalação adequada do dispositivo de proteção infantil, instale o dispositivo de proteção infantil no lado direito dos assentos. Ajuste o banco do passageiro da frente para evitar o bloqueio do dispositivo de proteção infantil.

Airbag Airbag dianteiro

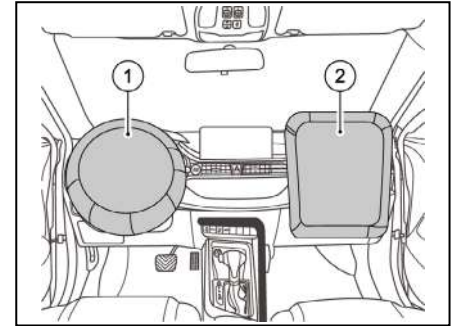

- ① Airbag dianteiro no banco do motorista
- ② Airbag dianteiro no banco do passageiro

Advertência

- Embora o veículo esteja equipado com Airbag, todos os ocupantes do veículo devem usar o cinto de segurança o tempo todo, para que lesões e o perigo durante uma colisão ou capotamento do veículo na pista possam ser minimizados.

Advertência

- Airbags dianteiros são inflados instantaneamente, assim você pode sofrer lesões se você estiver muito perto do Airbag quando isto ocorrer. Antes e durante a colisão, o cinto de segurança irá fixar o seu corpo no banco para que o Airbag possa ser inflado sem machucá-lo. Portanto, sob a premissa de manter o controle do veículo, o motorista deve se inclinar para trás o máximo possível, e o passageiro no banco dianteiro não pode se apoiar nas portas do veículo.
- Não fixe nem coloque nenhum objeto no volante ou na cobertura do Airbag. Não permita que o revestimento do banco bloqueie a bolsa do Airbag lateral inflar.

- Ao inflar, o pó do Airbag se espalhará no ar, o que pode causar desconforto no sistema respiratório para pessoas que sofrem de asma ou outros problemas respiratórios. Para evitar isso, todos os ocupantes devem sair a tempo. Caso sofra de problemas respiratórios e não puder sair do veículo quando o Airbag estiver inflado, abra a janela e a porta do veículo para respirar ar fresco e procure assistência médica se surgirem problemas respiratórios.
- Usar o cinto de segurança em uma colisão ajudará a reduzir a probabilidade de uma colisão entre o passageiro e o objeto no veículo. Os airbags foram projetados para complementar o cinto de segurança e não como alternativa ao cinto de segurança.

- Os airbags frontais do motorista e do passageiro foram projetados para colisões frontais moderadas, ou mesmo graves, frontal ou quase frontal. Esses airbags não foram projetados para capotagem, colisão traseira, colisão frontal em baixa velocidade ou colisão lateral. Além disso, para passageiros que não usam cintos de segurança, os danos podem ser maiores no caso de uma colisão frontal. Todas as pessoas no veículo devem usar os cintos de segurança corretamente, independentemente de estarem equipados com airbags.
- Se você danificar a tampa do airbag do motorista ou passageiro, o airbag poderá não funcionar normalmente. Pode ser necessário substituir o módulo do airbag no volante, o módulo do airbag do passageiro da frente direito e no painel. Não abra nem danifique a tampa do airbag.

Segurança

Airbag dianteiro

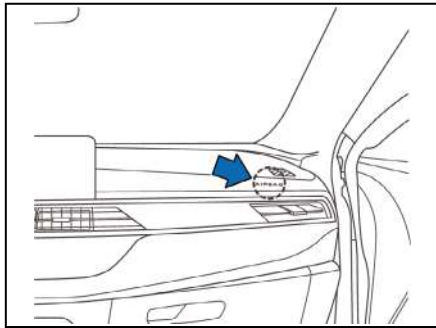
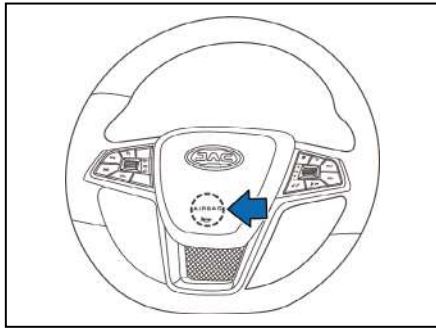

O seu veículo está equipado com um sistema de proteção suplementar (SRS) com as palavras "AIRBAG" na tampa da buzina central do volante e no painel frontal do banco do passageiro da frente. Em colisões, além da proteção oferecida pelos cintos de segurança, o SRS oferece proteção adicional ao motorista e passageiro da frente.

Advertência

- Leia as instruções do SRS fornecidas no quebra sol do passageiro.

Advertência

- Os airbags foram projetados para complementar o cinto de segurança e não como alternativa ao cinto de segurança. Todas as pessoas no veículo devem usar os cintos de segurança corretamente, independentemente de estarem equipados com airbags.
- O airbag será inflado na colisão frontal, mas não poderá ser aberto devido a colisão lateral, traseira ou capotamento. O airbag só pode ser utilizado uma vez e não pode ser reutilizado.



Airbag lateral*

Quando o veículo sofrer uma forte colisão lateral, o sensor irá ativar e inflar os Airbags laterais.

Os Airbags laterais são montados no encosto do veículo, próximo da porta, e fornecem principalmente proteção adicional para os ocupantes dos bancos dianteiros. As partes do corpo protegidas são os peitos e os quadris.

Advertência

- Uma capa ou revestimento inadequado no banco obstruirá a ativação dos Airbags, o que desativará a proteção esperada pelo sistema.

Airbag do tipo cortina*

Quando o veículo sofre uma colisão severa nas laterais, os sensores acionam e inflam o Airbag do tipo cortina. Airbags do tipo cortina podem aumentar a proteção da cabeça dos ocupantes sentados no lado que colidir.

O Airbag do tipo cortina está instalado na parte lateral do teto do veículo e fornece proteção para os ocupantes nos bancos dianteiros e traseiros.

Advertência

- Não pendure objetos pesados no gancho para roupas ou na alça de segurança.

Funções e componentes do SRS

O sistema SRS inclui:

- Airbags (para motorista e passageiro dianteiro)
- Dispositivo de pré-tensionador do cinto de segurança
- Componentes de controle SRS
- Indicador do Airbag SRS

Quando o interruptor de ignição está na posição ON (ligado), os componentes do controle SRS continuarão monitorando a colisão frontal e determinando se os Airbags precisam ser ativados.

Quando o interruptor de ignição está na posição ON, o indicador SRS no painel de instrumentos acenderá por 5 segundos e apagará.

Nota

- Se o indicador SRS não acender ou permanecer aceso enquanto estiver dirigindo, isso significa que o sistema SRS pode não funcionar corretamente. Dirija-se a uma concessionária autorizada JAC Motors para verificação e manutenção.

Quando os componentes de controle do SRS determinarem que a colisão frontal do veículo é severa, o Airbag será inflado instantaneamente. Quando o Airbag está totalmente inflado e o cinto de segurança preso ao assento do ocupante de forma correta, eles podem impedir que o ocupante se incline para a frente, diminuindo possíveis lesões na região da cabeça. Após inflado, o Airbag irá encolher proporcionando visibilidade ao motorista.

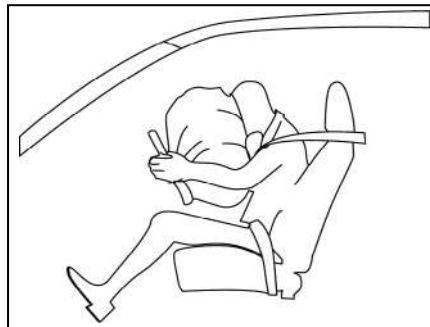
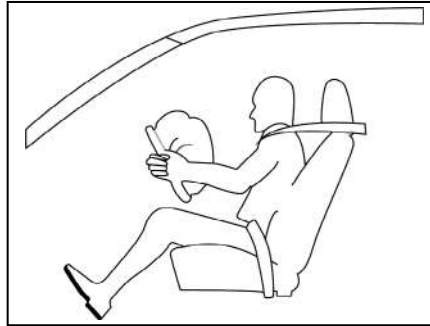

Como funciona o SRS

Quando ocorrer uma colisão frontal severa, o sistema SRS detectará a redução acentuada da velocidade do veículo, inflará o Airbag instantaneamente e ativará o dispositivo de pré-tensionador do cinto de segurança. Durante a colisão, o cinto de segurança fixa a parte inferior do corpo e o tronco, enquanto o Airbag absorve o impacto da colisão e protege a cabeça e o peito.

Após inflado, o Airbag irá esvaziar simultaneamente, com um intervalo de 0,1 segundo aproximadamente, para que o campo de visão e a operação do motorista não seja obstruído.

O SRS pode produzir um som de explosão e fumaça, isso faz parte do funcionamento normal do sistema. A fumaça é o pó do Airbag. Use sabão e água para limpar o rosto e as mãos em caso de alergia na pele.

Advertência

- O SRS funcionará somente quando a chave de ignição estiver na posição ON. Se o indicador SRS não acender quando o veículo ligar ou permanecer aceso enquanto estiver dirigindo, isso significa que o SRS não pode funcionar normalmente, neste caso, dirija-se a uma concessionária autorizada JAC Motors para verificação e manutenção.
- Antes de substituir o fusível ou desligar a bateria, gire a chave de ignição para a posição LOCK ou retire a chave. Não remova ou substitua o fusível que está conectado ao Airbag quando a chave de ignição estiver na posição ON, ou o indicador SRS acenderá.

Situações que podem acionar o airbag

1. O veículo sofre uma colisão grave na direção lateral-frontal, o que pode causar ferimentos graves aos ocupantes.

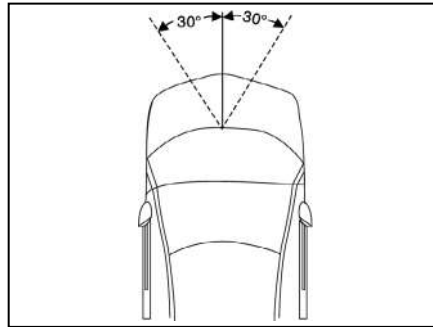

2. O veículo sofre uma colisão frontal em uma parede rígida de concreto, que não pode se mover ou se deformar.

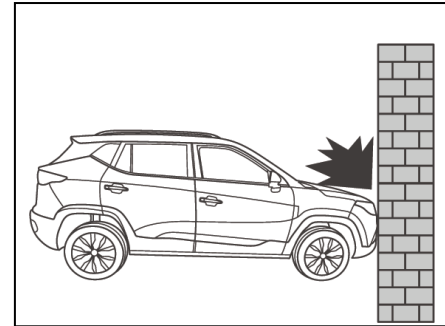

Segurança

Situações em que os Airbags não são acionados

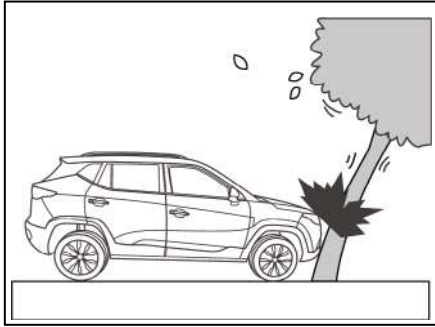

O Veículo colide com objetos que se deformam facilmente, como pequenas árvores ou cabos.

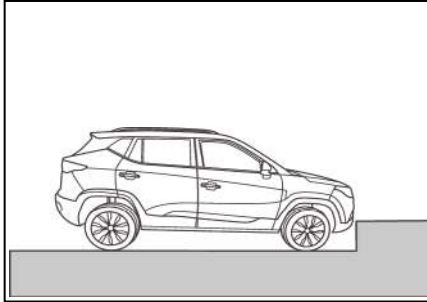

O veículo colide com degraus ou outros objetos baixos.

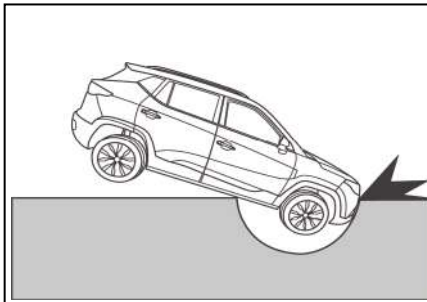

O veículo cai em um buraco ou vala.

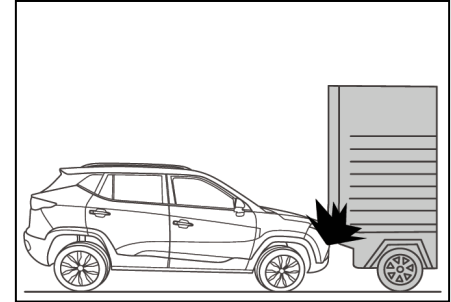

O veículo sofre uma colisão traseira com um caminhão.

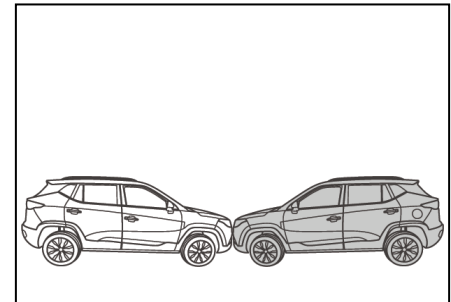

O veículo sofre uma ligeira colisão frontal.

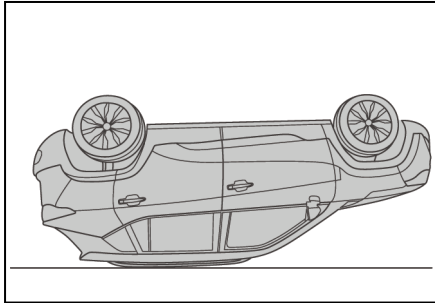

3. Capotamento na pista, colisão lateral, colisão traseira; falha do sistema SRS ou outras situações específicas.

Manutenção no sistema SRS

O sistema SRS não precisa de manutenção, então por favor dirija-se a uma concessionária autorizada JAC Motors para reparo se houver alguma falha no SRS.

A desmontagem, montagem e reparo do sistema SRS deve ser feito por profissionais qualificados em concessionárias autorizadas JAC Motors. Reparos inadequados podem causar sérios riscos à segurança do veículo. Por favor, use um pano limpo e água para limpar o SRS, e não use detergente químico com composição desconhecida.

Advertência

- Não altere a instalação do SRS ou o layout do circuito por livre e espontânea vontade. Isso pode desabilitar a função SRS se ocorrerem acidentes de trânsito ou causar uma ativação anormal do Airbag, o que pode causar ferimentos a você ou a outras pessoas.

Dirija cuidadosamente

Dirija cuidadosamente e diga ao motorista para fazer o seguinte:

1. Afivelar os seus cintos.
2. Manter distância suficiente do veículo à frente. Porque é impossível prever quando o mesmo freará ou virará de repente.
3. O motorista deve estar focado na condução do veículo e estar pronto para responder a condições adversas. Quaisquer distrações como falar ao telefone, ler, ou pegar algo do chão pode interferir na condução normal e causar acidentes.
4. Evite comportamentos perigosos, como excesso de velocidade, conversões em alta velocidade e mudança súbita de direção.
5. Não dirija até cansar, sob o efeito de álcool, e se você tomar medicamentos que levem à sonolência, não dirija.
6. Se a roda esquerda ou direita do veículo deixar a via principal devido a erros, as seguintes medidas remediadoras devem ser tomadas.

Segurança

- Fique calmo e não entre em pânico.
- Não freie.
- Mantenha o volante imóvel com ambas as mãos e mantenha o controle do volante.
- Quando apropriado, solte o pedal do acelerador e reduza a velocidade gradualmente.
- Após a velocidade ser reduzida, a superfície principal da estrada pode ser retomada se as condições de tráfego e estrada permitirem.

Situações adversas de condução Condução sob o efeito de álcool

A condução sob o efeito de álcool se tornou a causa principal de acidentes fatais em estradas. O álcool pode afetar o julgamento do motorista, coordenação motora, visão, atenção e causar acidentes de trânsito sérios e fatais.

Advertência

- Conduzir sobre o efeito de álcool é estritamente proibido.

Vazamento rápido do pneu

Quando o pneu do veículo é perfurado, sofre impacto na estrada ou em pedras maiores, vazará rapidamente. Pressão de ar insuficiente pode também causar danos ao pneu e rápido vazamento de ar.

O rápido vazamento de ar dos pneus afetará a estabilidade e a segurança do veículo, especialmente em altas velocidades.

Verifique regularmente a pressão, desgastes e danos no pneu, e infle-o de acordo com a pressão de ar especificada e substitua o pneu regularmente, o que pode efetivamente evitar o rápido vazamento. Quando o veículo estiver sofrendo rápido vazamento por conta de perfuração durante a condução, aja como a seguir:

- Fique calmo e não entre em pânico.
- Mantenha o volante imóvel com ambas as mãos e mantenha o controle do volante.
- Quando apropriado, solte o pedal do acelerador e reduza a velocidade gradualmente.

- Freie lentamente até que a velocidade do veículo seja reduzida para uma velocidade segura, estacione o veículo em uma área segura e tente ficar fora de congestionamentos.
- Ligue o pisca-alerta e entre em contato com uma concessionária autorizada JAC Motors.

Condução noturna

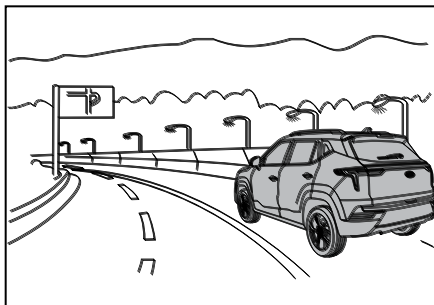

Dirigir à noite é mais perigoso do que conduzir o veículo de dia, pois o campo de visão do motorista será bastante afetado, assim como haverá maior fadiga.

Dicas para conduzir o veículo à noite:

1. Dirija com prudência.
2. Não beba álcool ao conduzir o veículo.
3. Ajuste a posição do espelho retrovisor para reduzir o brilho dos veículos que seguem atrás.
4. Mantenha uma distância maior em relação aos demais veículos.
5. Reduza a velocidade ao conduzir o veículo, especialmente na via expressa, pois o alcance de iluminação do farol é limitado.
6. Tenha cuidado com os animais quando estiver dirigindo em áreas remotas.
7. Caso esteja cansado, estacione o veículo em um local seguro e descanse.
8. O farol deixará você cego por alguns segundos até que seu olho possa se ajustar ao ambiente escuro. Ao sofrer ofuscamento, se o motorista na via oposta não mudar o feixe de luz do farol, diminua a velocidade e evite olhar para o farol dianteiro do veículo.
9. Mantenha a superfície interna e externa de todos os vidros limpos. Vidros sujos irão intensificar o brilho durante a noite.
10. Enquanto dirige, por favor continue alternando a luz do farol alto em direção aos objetos que estão no escuro para que possam ser identificados pela luz à noite.

Segurança

11. Quando o veículo estiver sendo conduzido, certifique-se de observar a estrada com cuidado.

Condução na cidade

Dirigindo no centro da cidade

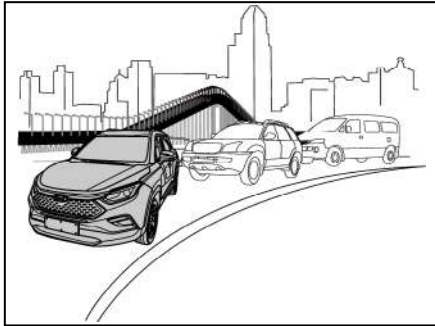

Fluxo de tráfego intenso é o maior problema para conduzir o veículo no centro da cidade. Você deve manter o foco no comportamento de outros motoristas e sinalizar com as luzes simultaneamente.

Dicas para conduzir o veículo no centro da cidade

1. Prenda o cinto de segurança.
2. Verifique a rota otimizada para o destino e lembre-se da rota.
3. Ajuste a posição ao sentar para conduzir o veículo. A postura sentada correta é de vital importância para a direção segura, que não só elimina a fadiga após uma condução de longa distância, mas também garante uma visão de direção favorável e um comportamento de direção preciso, rápido e razoável.
4. Ao passar em cruzamentos ou vias de uso geral, por favor dirija em velocidade média ou baixa e prepare-se para realizar frenagens a qualquer momento no caso de mudança de faixas repentinas de veículos não motorizados.
5. Identifique os sinais de trânsito. Por favor, reduza a velocidade ao conduzir o veículo passando por cruzamentos, observe as sinalizações de trânsito na via e nas esquinas e escolha sua linha de tráfego.

6. Melhore sua capacidade de visão. Um campo de visão favorável e a capacidade de atenção são a chave para uma condução segura.

Condução na chuva e em vias molhadas

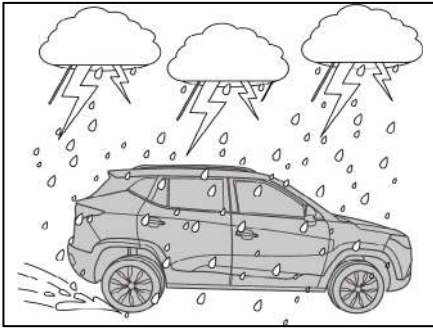

Dirigir em estradas escorregadias em dias chuvosos é muito perigoso, especialmente quando você não está preparado.

Dicas para dirigir em dias chuvosos:

Conduzir sob esta situação será perigoso, especialmente quando você não tiver feito preparativos para essa situação.

Dicas para conduzir o veículo na chuva:

1. Chuvas fortes diminuirão o campo de visão e aumentarão a distância de frenagem, por isso reduza a velocidade do seu veículo.
2. Verifique o lavador do para-brisas e o limpador e certifique-se de que há líquido de limpeza o suficiente. Se há faixas ou falta de visibilidade no para-brisa, por favor substitua as palhetas do limpador.
3. O mau estado dos pneus fará com que o veículo deslize ao frear bruscamente em vias escorregadias, o que pode causar acidentes. Por favor, verifique se as condições dos pneus do seu veículo são boas.
4. Use os faróis acesos e a luz de advertência de perigo.
5. Desacelere ao conduzir o veículo na via com água.
6. Se você acha que o freio está úmido, por favor, mantenha pressionado um pouco o pedal do freio até que o freio volte à condição normal.
7. Durante a condução não faça curvas fechadas ou frenagens de emergência, pois pode ocorrer acidentes.
8. Depois de conduzir o veículo na água, por favor pise lentamente no pedal do freio para deixar o disco de freio seco enquanto estiver em baixa velocidade.

Segurança

Conduzindo em vias alagadas

Para evitar danos ao veículo e ao sistema elétrico durante a condução em alagamentos, a profundidade da água não deve ser superior à borda inferior do veículo:

1. Verifique a profundidade da água antes de conduzir o veículo.
2. Em áreas com longas distâncias de alagamentos atravesse em baixa velocidade.
3. Não estacione ou dê marcha a ré no alagamento.

Advertência

- Se você dirigir em uma área de alagamento com uma longa distância ao entrar água no compartimento dianteiro, peças como a PCU (controlador do motor) podem ser danificadas e o veículo não será capaz de se mover.
- Ao dirigir e permanecer no alagamento, os componentes do sistema elétrico, como baterias de alta tensão e motor elétrico, podem ser seriamente danificados.
- Não dirija na água salgada, à corrosão da água salgada pode afetar todos os componentes elétricos do veículo.
- Após o veículo passar por um alagamento, se o habitáculo estiver cheio de água, dirija-se a uma autorizada JAC Motors.

Condução em estradas íngremes e montanhas

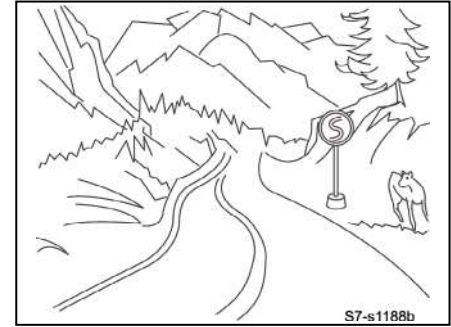

Se você costuma conduzir o veículo por vias montanhosas, as dicas a seguir farão sua jornada segura.

Mantenha a condição adequada do veículo

Verifique todos os níveis dos fluidos, freio, pneu, sistema de arrefecimento e transmissão. Estes componentes sofrerão carga severa ao conduzir o veículo em declives.

Técnica e habilidades em declives

Ao descer uma via ou uma serra por uma longa distância, considere desativar o modo ECO para que o veículo desloque por mais tempo. No modo ECO a força regenerativa pode parar o veículo sendo necessário acelerar novamente aumentando o consumo de energia das baterias.

Passando por vias em lugares altos

Ao passar por vias em lugares altos, verifique se existe algum obstáculo (veículo parado, etc.).

Esteja atento as sinalizações de regulamentação e de advertência

Você pode notar alguma sinalização de regulamentação e de advertência em vias montanhosas (declive longo, ultrapassagem/área proibida para ultrapassagem, área de queda de rochas, via sinuosa). Por favor, observe estes sinais e tome as medidas necessárias.

Estacionamento em rampas

Ative o freio de estacionamento quando parar em rampas.

Use o método a seguir para prevenir o veículo de deslizar:

- Quando a dianteira estiver virada para a descida, gire o volante do veículo para fora da via, desça lentamente o veículo até que os pneus do veículo estejam próximos à beira da rodovia para parar o movimento do mesmo.

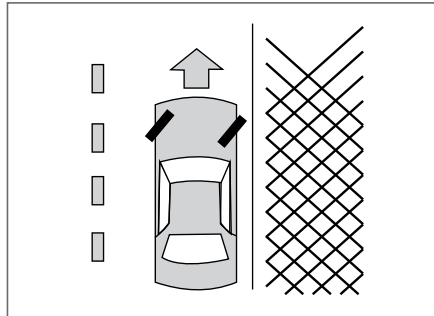

- Quando a dianteira estiver virada para a subida, gire o volante do veículo para o lado oposto da beira da estrada e lentamente retorne o veículo até que o veículo esteja próximo à beira da estrada para parar o movimento do mesmo.

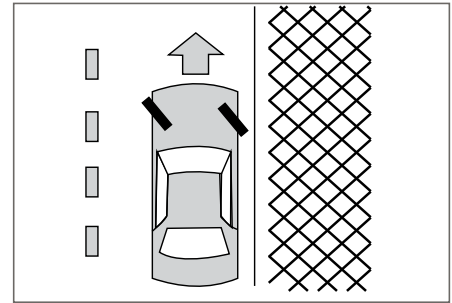

Segurança

- Quando não houverem obstáculos fora da via, vire o volante para a direção oposta da via para evitar que o veículo desça descontroladamente a via vazia.

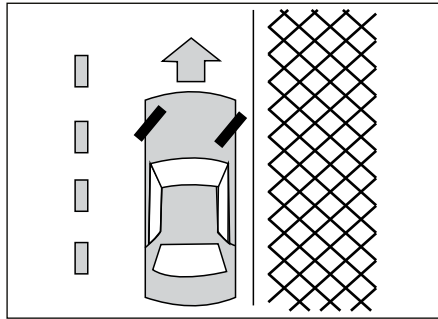

⚠ Advertência

- Em estradas escorregadias, favor conduzir cuidadosamente. A estrada escorregadia aumentará a distância de frenagem. Ela é propensa a escorregar e girar. Evite a aceleração repentina, frenagem de emergência, e condução em alta velocidade.
 - O ambiente de condução severa pode aumentar o desgaste do pneu ou causar outros problemas.
 - Para reduzir as falhas do veículo no inverno, favor consultar as sugestões a seguir:
1. **Previna a trava da porta do veículo de congelar**

Para prevenir que a trava da porta congele, fluido de degelo ou glicerina pode ser injetada no orifício da chave. Se o orifício da chave estiver coberto de gelo, pulverize o fluido de degelo na direção dele para remover o gelo. Se

- o interior do orifício da chave estiver congelado, a chave deve ser aquecida até derreter a camada de gelo. Tome cuidado para evitar queimaduras ao aquecer as chaves.
2. **Use o anticongelante prescrito para o sistema pulverizador dos vidros**
Para prevenir contra o congelamento do sistema pulverizador dos vidros, use o fluido anticongelante de acordo com as instruções no recipiente. As concessionárias autorizadas JAC Motors podem fornecer fluido de limpeza anticongelante para o pulverizador dos vidros.
 3. **Não permita que neve ou gelo acumule na parte inferior do veículo**
Em alguns casos, neve ou gelo pode acumular na parte inferior do veículo, prevenindo as rodas de girar. Antes de conduzir, verifique a parte de baixo do veículo.

4. **Previna o freio de estacionamento de congelar**

Em alguns casos, a neve ou gelo acumulando ao redor do freio traseiro pode congelar o freio de estacionamento. Entre em contato com uma concessionária autorizada JAC Motors.

5. **Equipamentos de emergência**

Ao conduzir, de acordo com as mudanças climáticas, você precisa carregar o equipamento de emergência apropriado, como correntes para pneus, correias e correntes para reboque, lanternas, pneus sobressalentes de emergência, pás, jumpers, raspadores de janela, luvas, revestimentos para pavimentos, roupas de trabalho e carpetes.

Hipnose de Rodovia

Em uma estrada suave e com curvas abertas, você pode ver somente o mesmo cenário repetidamente. Você pode ouvir somente o som monótono dos pneus ou o vento soprando pelo veículo. Isso pode deixá-lo sonolento. Isso é chamado de hipnose de estrada. Observe as dicas relacionadas a seguir para evitar esse fenômeno:

- Garanta que o veículo esteja bem ventilado e que o ambiente interno esteja confortável.
- Não olhe fixamente em uma direção com seus olhos. Regularmente, verifique os espelhos e as informações de medição.
- Se você se sentir sonolento, favor parar e descansar.

Condução em vias expressas

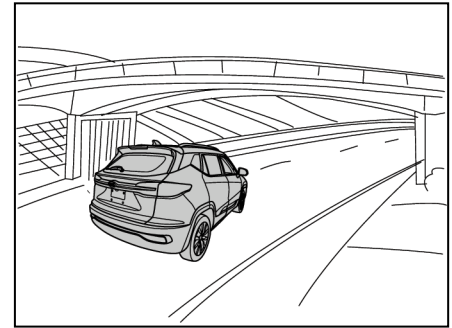

Dicas para conduzir o veículo na via expressa:

1. Acompanhe o fluxo de tráfego e dirija no lado direito.
2. Mantenha a mesma velocidade de condução com outros motoristas. Condução excessivamente rápida ou lenta bloqueará o fluxo de tráfego. O lado esquerdo da via expressa é para ultrapassagem.
3. Ao conduzir o veículo em vias com rotatórias próximas à entrada da via expressa, verifique o fluxo de tráfego para garantir

Segurança

- a posição correta e segura. Enquanto isso, ligue as luzes de direção e verifique o espelho retrovisor, certifique-se de atender o fluxo de tráfego fluentemente.
4. Ao conduzir o veículo na via expressa, siga os limites de velocidade ou ajuste sua velocidade de acordo com o fluxo de tráfego.
 5. Antes de mudar de faixa, verifique os espelhos retrovisores e utilize as luzes de direção. Se necessário, dê uma olhada rápida para trás para garantir que nenhum outro veículo permaneça na área do ponto cego.
 6. Ao conduzir o veículo, mantenha a distância apropriada em relação a outros veículos e diminua a velocidade ao conduzir o veículo à noite.
 7. Para sair da via expressa, por favor dirija na via correta com antecedência. Se perder a saída não pare ou tente retornar de forma perigosa, continue dirigindo até a próxima saída.

8. Por favor, reduza a velocidade seguindo o velocímetro em vez da sensação pessoal ao sair da via expressa, já que depois de conduzir o veículo em alta velocidade por algum tempo, sua velocidade esperada será menor que a velocidade real.

Percorrendo longas distâncias

Antes de conduzir o veículo por longas distâncias, certifique-se de ter feito preparativos relevantes e ter realizado um bom descanso. Se você precisar realmente conduzir o veículo sem o estado mental adequado, não dirija por muito tempo no período inicial.

Frenagem em situações de emergência

Com a ajuda do sistema ABS, o veículo pode realizar a frenagem mantendo a dirigibilidade. Na maioria das situações de emergência, mesmo o desempenho do melhor frenagem não pode ser comparada com o desempenho do ABS e da frenagem mantendo a dirigibilidade.



Precauções de condução

Antes de entrar no veículo

Por favor, verifique o nível de líquido dentro do reservatório de expansão e verifique se o nível está entre as marcas F e L.

Condução em outros países

Enquanto você dirige seu veículo em outros países:

1. Por favor, siga todas as regras e atos de segurança.
2. Por favor, confirme se este país pode fornecer eletricidade adequada para o seu veículo.

Recarregue a bateria do veículo

Quando a quantidade de carga da bateria no painel de instrumentos estiver advertindo baixa carga, recarregue o veículo a tempo. É recomendado que você recarregue a bateria imediatamente após estacionar o veículo.

Advertência

- Em clima frio, se você não conseguir abrir a interface de carregamento, bata levemente e tente novamente.
- Quando você não usar o carro por um longo período, mantenha pelo menos metade da carga da bateria para evitar danos à mesma.
- O veículo deve ser operado em velocidade moderada, caso contrário, danificará o motor elétrico.
- É estritamente proibido modificar a estrutura ou componentes do sistema de motor elétrico.



Segurança

Se você precisar conduzir o veículo com a tampa do porta-malas aberta para carregar bagagens, siga as instruções abaixo:

1. Feche todas as portas e vidros.
2. Abra as saídas de ar.
3. Defina o controle de entrada de ar para o modo de circulação externa, e a direção do vento de saída deve ser controlada na posição "rosto" ("face") ou "pé" ("foot"), e o ventilador deve estar em alta velocidade. Certifique-se de manter a entrada de ar-condicionado limpa e desbloqueada. Se houver neve, folhas ou outros detritos, eles devem ser removidos a tempo.





Capítulo 4 - Emergência

Desligar o veículo em uma emergência	4-2	Procedimento para carga de emergência (bateria 12V)	4-9
Triângulo de advertência	4-2	A bateria de energia se esgota	4-10
Situações de emergência na condução.....	4-2	Reboque do veículo.....	4-10
Motor elétrico pára de funcionar	4-2	Requisito para reboque.....	4-10
Condução e retorno	4-3	Situação de atolamento.....	4-12
Substituição e reparo dos pneus	4-3	Desconectar o circuito de alta tensão pelo conector MSD	4-13
Instruções de uso do kit de reparo.....	4-3		
Carga de emergência na bateria de 12V	4-8		

Ao contrário dos veículos a combustível convencionais, esse veículo tem riscos específicos, como as baterias de alta tensão. Quando o veículo encontra-se em estado de emergência, como uma colisão séria, fogo ou alagamento, medidas apropriadas devem ser tomadas para garantir a segurança dos ocupantes.

Desligar o veículo em uma emergência

Durante a condução, no evento de uma emergência, o veículo deve ser desligado. Siga essas etapas:

- Pressione o interruptor de energia para desligar.
- Todos os passageiros devem deixar o veículo.

Triângulo de advertência

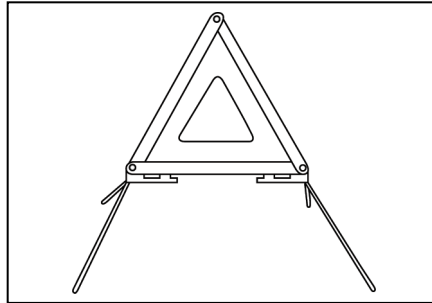

Quando o seu veículo sofrer uma falha durante a condução, por favor conduza-o devagar para um local seguro e coloque o triângulo de emergência a 150 m da extremidade traseira do veículo, em seguida ligue a luz do pisca alerta.

Advertência

- Em caso de emergência, o motorista deve usar um colete refletor antes de sair do carro para se proteger com antecedência.

Situações de emergência na condução

Motor elétrico pára de funcionar

O motor pára de funcionar em uma esquina

Quando o motor estiver parado e o veículo está em uma esquina, por favor, coloque a alavanca de mudança de marchas na posição N e mova o veículo para um local seguro.

O motor pára de funcionar durante a condução

1. Desacelere e continue conduzindo em linha reta, depois conduza seu veículo para fora da via com cuidado e pare.
2. Ligue a luz do pisca alerta.
3. Ligue novamente o veículo. Se o veículo não funcionar, entre em contato com uma concessionária autorizada JAC Motors.

Emergência

Condução e retorno Conduzir em situações de emergência

Às vezes, a direção será mais eficaz do que a frenagem. Por exemplo, quando seu veículo está subindo uma rampa e um caminhão está em sua pista, crianças ou outro veículo aparece repentinamente na sua frente, você pode realizar uma frenagem para evitar a colisão com a premissa de que você pode parar o veículo em tempo hábil sem causar um acidente. Sob esta situação, você deve desviar dos obstáculos ao conduzir.

Sob estas situações de emergência, você pode pisar no pedal do freio primeiro e tentar reduzir a velocidade caso seja possível. Em seguida, vire à esquerda ou à direita para contornar os obstáculos de acordo com o espaço real.

Durante estas situações de emergência, você deve manter o foco e agir de forma decisiva. Se mantiver a postura de condução correta, você pode virar o volante em 180

graus de forma fácil e rápida. Você deve agir rapidamente e retornar o volante no tempo certo.

Como esta situação de emergência pode aparecer o tempo todo, por favor, conduza com cuidado e prenda os cintos de segurança.

Retornando o veículo para a via

Durante a condução, você pode deixar que as rodas do lado direito se aproximem primeiro da via até o momento oportuno do veículo poder entrar na via de forma segura. Se a altura da faixa estiver um pouco abaixo da altura da via, será fácil para o veículo retornar. Por favor, solte o pedal do acelerador e faça a conversão para que o veículo possa cruzar a borda da via. Você pode esterçar o volante em 1/4 de volta para que a roda dianteira direita possa alcançar a borda da estrada.

Em seguida, gire o volante e conduza diretamente na via.

Substituição e reparo dos pneus Instruções de uso do kit de reparo

Seu veículo está equipado com um dos dois modelos de reparo de pneu a seguir, ambos cumprem a função de reparar o pneu com pequenos furos e avarias. Verifique com qual modelo seu veículo está equipado.

- 1 - Spray selante com enchimento instantâneo.
- 2 - Kit de reparo com compressor de ar e líquido selante.

Ao usar o kit de reparo com compressor, favor prestar atenção nas questões de segurança a seguir:

- Ele é somente usado para pneus de veículo desse modelo. Se você reparar outros pneus, eles podem explodir devido ao gás comprimido, causando sérios acidentes ou lesões.
- Estacione o veículo em uma área segura para não afetar o tráfego. Ao mesmo tempo, você pode usar o kit de reparo no estado de segurança.

- Acione o freio de estacionamento para que o veículo não se movimente acidentalmente.
- Não tente remover objetos estranhos que penetram no pneu, como pregos ou parafusos, para manter o corpo estranho intacto.
- Ao usar o kit de reparo, você deve sempre ter cuidado.
- O tempo de operação do compressor de ar não deve exceder 10 minutos, caso contrário ele pode superaquecer.
- Quando a vedação de pneus estiver prestes a expirar, um novo frasco de vedação deve ser substituído.

ar e a vedação de pneus

1. Encontre o rótulo ① marcado com a velocidade máxima permitida no invólucro do compressor e cole no volante ou no painel na linha de visão do motorista.

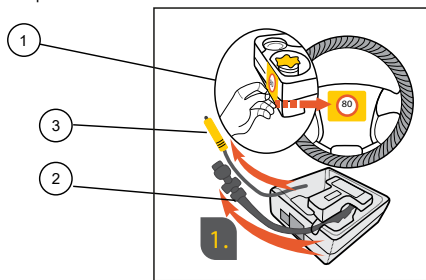

2. Retire a mangueira de inflação ② e o plugue de energia ③ na caixa de armazenamento do compressor de ar.
3. Desparafuse a tampa laranja ④ e a tampa vermelha ⑤ do frasco de líquido de vedação na tampa de retenção de líquido de vedação, e guarde a tampa laranja.

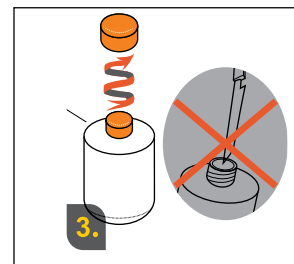
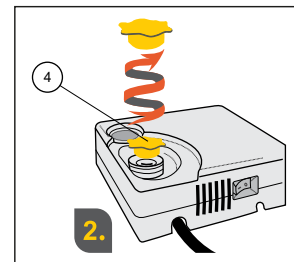

4. Aperte o frasco de líquido de vedação no sentido horário até clicar na ranhura de fixação ⑥

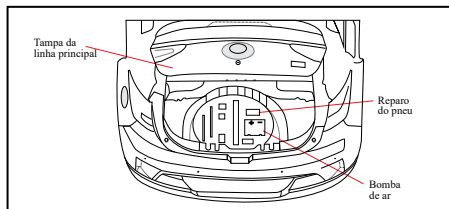

Etapas para o uso:

Etapa 1: Encha os pneus com

Emergência

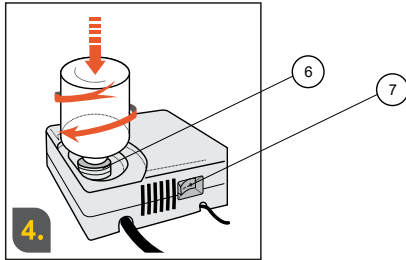

⚠ Advertência

- Mantenha a integridade da vedação do frasco de líquido. Após o frasco de líquido ser parafusado ao suporte do frasco de líquido, ele perfurará o filme de vedação do frasco de líquido.
- Evite contato com o fluido de vedação.

5. Desaperte a tampa da válvula de ar.
6. Desconecte a tampa protetora na extremidade da mangueira, e aperte a mangueira pneumática ② no núcleo da válvula para garantir que a válvula de alívio de pressão ⑨ esteja presa.

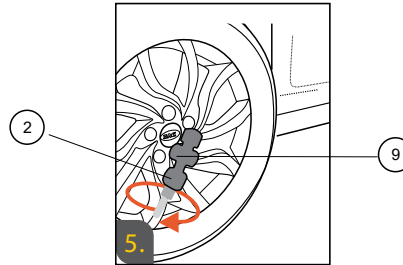

Certifique-se de que o interruptor do compressor de ar ⑦ seja definido para "0" (desligado) e a válvula de alívio de pressão ⑨ esteja fechada.

7. Conecte o plugue de energia ③ na tomada de energia do veículo.
8. Ligue o interruptor.
9. Certifique-se de que o interruptor do compressor de ar ⑦ esteja em "0" (desligado) e a válvula de alívio de pressão ⑨ esteja fechada.
10. Conecte o plugue de energia ③ na tomada de energia do veículo.
11. Ligue o interruptor.

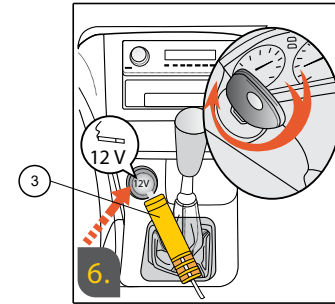

⚠ Advertência

- Antes de inflar, verifique a parede lateral do pneu. Se houver rachaduras, protusões ou danos similares, não infle o pneu.

12. Mude o compressor ⑦ para a posição "1" (ligado).

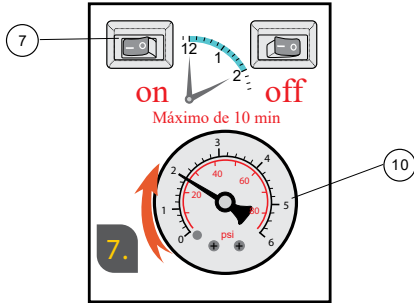

13. O pneu deve ser inflado dentro de 10 minutos para um valor que esteja entre 29 psi (200 kPa) e 41 psi (280 kPa) no máximo. Feche o compressor de ar e leia a pressão do pneu exibida no medidor de pressão ⑩, se for maior que 29 psi (200 kPa), está dentro do recomendado, siga essas etapas para desconectar:

- Desconecte o plugue de energia da saída de energia do veículo.
- Rapidamente desparafuse a mangueira da válvula do pneu, instale a tampa protetora e aperte a tampa da válvula do pneu.

- Não desparafuse o frasco de líquido de vedante para evitar o vazamento accidental.
- Armazene o kit de reparo apropriadamente para usar novamente.

⚠ Advertência

- Se a pressão do pneu não alcançar 29 psi (200 kPa) dentro de 10 minutos, o pneu pode estar seriamente danificado e não pode ser reparado temporariamente. O uso do pneu é proibido. Entre em contato com sua seguradora, reboque ou uma concessionária autorizada JAC Motors.

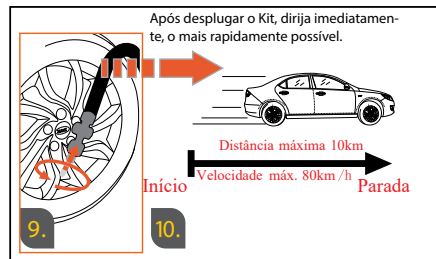

14. Imediatamente dê a partida no veículo para conduzir aproximadamente 3 km de modo

que o fluido de vedação possa vedar o local de dano. O tempo de condução não deve exceder 10 minutos e a velocidade não deve exceder 80 km/h.

⚠ Advertência

- Se houver vibração forte, direção instável ou ruído ocorrer enquanto o veículo estiver em movimento, diminua a velocidade, estacione o veículo em uma área segura, e verifique novamente o pneu e a pressão do pneu. Se a pressão do pneu estiver abaixo de 19 psi ou houver rachaduras no pneu, protrusões ou danos similares, continuar usando esse pneu é proibido. Entre em contato com uma concessionária autorizada JAC Motors.

Emergência

Etapa 1: Verifique a pressão do pneu

Pare após conduzir aproximadamente 3 km. Siga as etapas a seguir para verificar a pressão do pneu:

15. Remova a tampa protetora da extremidade da mangueira e coloque-a na válvula do pneu em vazamento.

Advertência

- Se a pressão do pneu estiver abaixo de 130 kPa ou houver rachaduras no pneu, protrusões ou danos similares, continuar usando esse pneu é proibido. Entre em contato com uma concessionária autorizada JAC Motors.
- Se a pressão do pneu estiver acima de 130 kPa, favor seguir as etapas abaixo para ajustar a pressão do pneu ao valor especificado (220 ± 10 kPa).

16. Leia a pressão do pneu no medidor de pressão.
17. Você também pode verificar a pressão do pneu no painel de instrumentos pelo sistema TPMS*.
18. Ligue o interruptor.
19. O interruptor do compressor de ar será colocado na posição "I" e o pneu inflado à pressão de ar exigida.
20. Desligue o compressor de ar e leia a pressão do pneu. Se a pressão do pneu for alta demais, use a válvula de alívio de pressão para liberar a pressão do pneu ao valor de pressão especificado.
21. Retire o plugue da tomada, desparafuse a mangueira e prenda a tampa protetora, e aperte a tampa da válvula do pneu.
22. Não desparafuse o frasco de líquido.

Advertência

- Após usar o reparo do pneu, a velocidade do veículo não deve exceder 80 km/h e a quilometragem não deve exceder 200 km. O pneu danificado deve ser substituído assim que possível. Não continue conduzindo o veículo se houver vibração severa, direção instável, ou ruído durante a condução.

Nota

- Ao substituir pneus danificados em uma concessionária autorizada JAC Motors, favor informar o uso do reparo.
- É recomendado substituir o reparo do pneu e a mangueira de inflação.



 **Advertência**

- Se o pneu do seu veículo estiver vazio, siga as instruções de segurança abaixo e substitua os pneus:
 1. Ligue a luz do pisca alerta.
 2. Estacione seu veículo em um terreno seguro, firme e plano.
 3. Todos os passageiros devem sair e permanecer em lugares seguros.
 4. Desligue o veículo.
 5. Coloque o triângulo de sinalização a 150 metros da extremidade traseira do veículo.

 **Advertência**

- Se você tem um medidor de pressão do pneu, remova a tampa do núcleo da válvula e verifique a pressão do pneu. Se a calibragem real for inferior à calibragem padrão, por favor dirija-se uma concessionária autorizada JAC Motors mais próxima e encha os pneus. Se a calibragem real for maior que a calibragem padrão, libere um pouco de ar até que o pneu atinja a pressão padrão. Depois de verificar e reajustar, por favor, monte a tampa do núcleo da válvula de volta à posição, ou o ar interno do pneu irá vaziar. Se a tampa do núcleo da válvula for perdida, adquira uma nova tampa e monte em tempo hábil.

Carga de emergência na bateria de 12V

Este método é usado para fornecer energia ao sistema elétrico de baixa tensão através do fornecimento de energia externo após a bateria de chumbo-ácido ser esgotada para dar a partida no veículo. Se a bateria de energia estiver baixa, favor carregue-a assim que possível.

Seu veículo não pode ser carregado e ligado em READY se a bateria 12V estiver com a carga baixa.

Emergência

Procedimento para carga de emergência (bateria 12V)

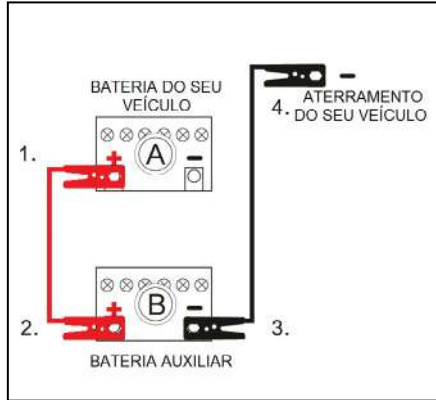

1. Se for usar a bateria de outro veículo B, aproxime os dois veículos de modo que as baterias fiquem próximas.
2. Acione o freio de mão dos veículos e coloque em N (neutro). Com o cabo auxiliar ligue os polos positivos A(+) → B(+) e o polo B(-) → em um ponto de massa do seu veículo, uma parte metálica do veículo.

3. ligue o veículo B e desligue todos os sistemas elétricos não essenciais em ambos veículos e aguarde alguns minutos.
4. Dê a partida no veículo A que necessita de carga.

Advertência

- Não faça a conexão de positivo (+) com negativo (-). Caso contrário, a bateria de 12V pode ser superaquecida, rachada e explodir.

5. Após o veículo A entrar em funcionamento remova cuidadosamente os cabos e deixe funcionando por alguns minutos para que a bateria 12V carregue.

Advertência

- Se o veículo A não der a partida espere 10 segundos para tentar novamente. Se as etapas acima falharem para dar a partida no veículo, favor entrar em contato com uma concessionária autorizada JAC Motors.

A bateria de energia se esgota

Quando o medidor da bateria de energia mostra “---”, isso significa que a energia restante do veículo é muito limitada. Antes da bateria de energia se esgotar, pare o veículo em um local seguro e entre em contato com a assistência da estrada. Desligue o veículo e espere o resgate para evitar descarregar demais a bateria de 12 V.

Advertência

- Não dê partida no veículo empurrando-o, caso contrário, você danificará o motor.

Reboque do veículo

O reboque do veículo deve estar em conformidade com os regulamentos de reboque locais.

Se as seguintes circunstâncias ocorrerem, indicará a falha do sistema em funcionamento. Antes do reboque, é necessário entrar em contato com uma concessionária autorizada JAC Motors:

1. Embora o motor esteja funcionando, o veículo não pode rodar.
2. Um som anormal é emitido.

Requisito para reboque

Quando o veículo precisar de reboque, sugerimos o uso de plataforma ou guincho, e tente confiá-lo à uma concessionária autorizada JAC Motors ou à empresa profissional de reboque de veículos para este procedimento.

Reboque do veículo

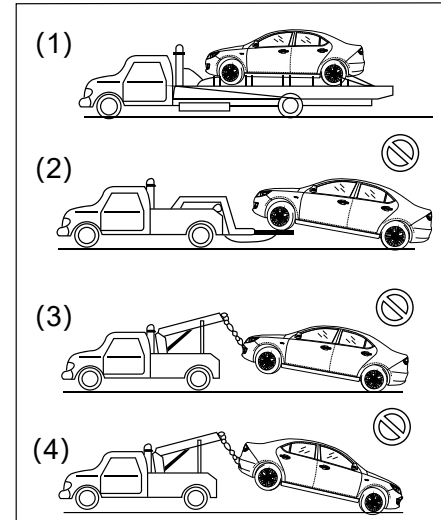

Se você precisar rebocar o veículo, favor entrar em contato com uma concessionária autorizada JAC Motors ou empresa de serviço de reboque profissional. O reboque com as rodas dianteiras no solo não é adequada para este veículo, devido ao movimento das

Emergência

rodas e o possível acionamento do sistema regenerativo.

Métodos de reboque incorretos podem danificar o veículo.

A melhor forma de transportar o seu veículo é em plataformas planas basculante, como exibido na Figura (1).

Se o seu veículo não puder ser rebocado por uma plataforma plana, devido aos danos à parte dianteira do veículo, pode ser usado o reboque pelo suporte da roda dianteira "Asa delta" da Figura (2). Para usar esse tipo de reboque siga os passos:

1. Desconecte o interruptor de reparo de alta tensão MSD localizado no assoalho traseiro do túnel central.
2. Desconecte o conector de três fases entre o motor e o controlador do motor PCU e/ou o cabo proveniente da bateria de energia conectado a HVB.
3. Coloque a chave ou botão de partida em ACC para destravar o volante.
4. Solte o freio do estacionamento.
5. Coloque a marcha em N.

Dispositivos de reboque

- O gancho de reboque mostrado na figura a seguir, só poderá ser usado para reboque: nunca o use para levantar o veículo direta ou indiretamente:

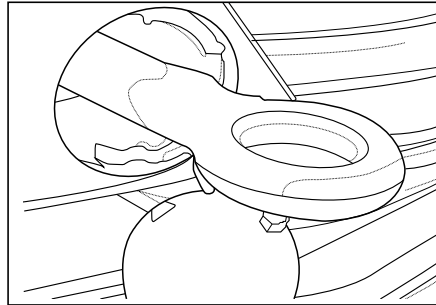

Advertência

- Antes de um veículo ser rebocado, deve ser determinado por uma pessoa de serviço qualificada se ele pode ser rebocado e ser desconectado.
- Quando o veículo for equipado com EPB e o reboque estiver no estado ligado, pressione e segure o interruptor de estacionamento até que o indicador do interruptor pisque para manter o EPB liberado.

Uso de empilhadeira para reboque

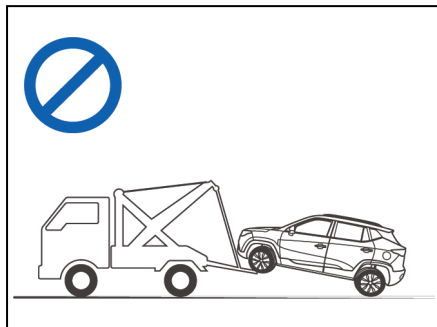

É proibido usar empilhadeira para rebocar, caso contrário, danificará o veículo.

Situação de atolamento

Quando o seu veículo estiver preso na neve, poço de lama ou outra superfície macia, favor seguir as etapas abaixo para se livrar do problema:

6. Gire o volante para a direita ou esquerda para trilhar uma área ao redor da roda dianteira.
7. O veículo avança repetitivamente e recua para reduzir a inércia das rodas o máximo possível e pise levemente no pedal do acelerador.

Se você não conseguir solucionar o problema após tentar várias vezes, você precisa rebocar o veículo.

Advertência

- Antes de sair do veículo, verifique se há pessoas ou obstáculos ao redor do veículo, pois durante a operação, o veículo pode se movimentar de repente para frente ou para trás, causando danos.
- Para evitar danos ao motor ou outras partes, o seguinte deve ser observado ao sair de um atolamento:
 - Não pise no pedal do acelerador ao trocar de marcha.
 - Evite deixar as rodas inertes.
 - Se as rodas estiverem inertes em alta velocidade, o pneu pode ser perfurado, causando lesões a você ou outros passageiros, e o motor ou outras partes da roda podem superaquecer, resultando em fogo ou outros danos ao compartimento dianteiro. Ao falhar, você deve tentar evitar deixar as rodas inertes. Preste atenção no velocímetro e proíba que a velocidade do veículo exceda 48 km/h ou continuamente ocioso por 30 segundos.

Emergência

Desconectar o circuito de alta tensão pelo conector MSD

O conector de serviço de alta tensão MSD (MSD: Manual Service Disconnect). Deve ser usado em caso de acidentes, reparos mecânicos, reparos estruturais, pinturas em revisões ou seja em qualquer situação em que o veículo for submetido a uma manutenção ou reparo.

1. A chave de ignição deve estar na posição "LOCK".
 2. Desconectar o polo (-) da bateria 12V.
 3. Desconectar o conector MSD conforme as orientações abaixo.
- 3.1 Abra a tampa no carpete localizada no assoalho traseiro do túnel central.

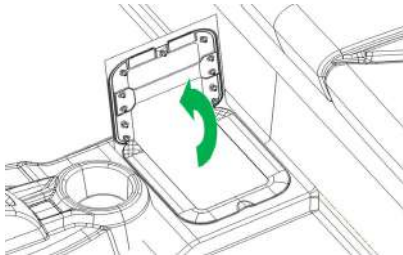

- 3.2 Remova a tampa metálica desparafusando os parafusos.

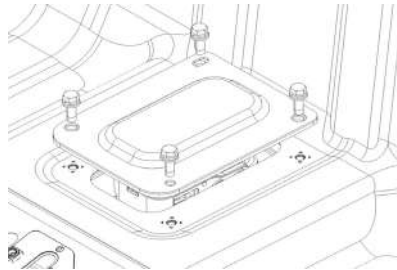

- 3.3 Desbloqueie a pequena trava do conector puxando pra cima.

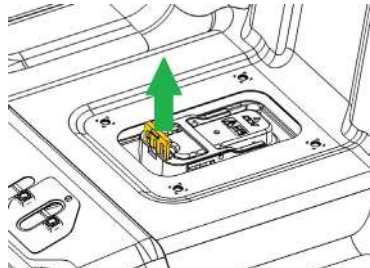

- 3.4 Gire a alça do conector para cima

conforme o desenho e depois puxe para cima retirando o conector MSD.

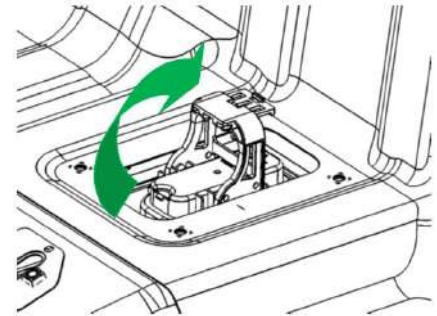



Emergência



Capítulo 5 - Manutenção do veículo

Limpeza exterior	5-2	Sistema de arrefecimento.....	5-14
Manutenção da pintura	5-2	Fluido de freio	5-15
Danos à pintura.....	5-3	Verificação do nível de fluido de freio	5-16
Polimento e enceramento	5-4	Fluido de lavagem do para-brisa dianteiro	5-16
Placa inferior da estrutura do veículo	5-4	Bateria secundária 12 V.....	5-17
Roda	5-5	Palhetas do limpador do para-brisa.....	5-18
Causas comuns de oxidação	5-7	Substituição da palheta do limpador dianteiro	5-18
Prevenção contra a oxidação	5-8	Substituição da palheta do limpador traseiro	5-18
Requisitos básicos.....	5-9	Frenagem	5-19
Inspeção regular.....	5-9	Fusíveis	5-20
Inspeção do exterior.....	5-9	Substituição da bateria da chave	5-21
Inspeção do veículo e do compartimento dianteiro.....	5-12	Rodas e pneus.....	5-23
Segurança na manutenção.....	5-13	Inspeção do pneu	5-24



Limpeza exterior

Para manter a aparência do veículo boa, limpe-o regularmente. Estacione o seu veículo em uma garagem ou em um lugar fresco, ou cubra-o com uma capa para prevenir a exposição ao sol. Cuidado para não arranhar o verniz quando você cobrir ou remover a capa. Quando você encontrar as situações a seguir, limpe-o a tempo:

- Após chuva contendo substâncias ácidas;
- Após conduzir em uma estrada costeira;
- Quando a superfície do veículo estiver contaminada com poluentes, como cinzas de carvão, poeira, excrementos de pássaros, folhas, resíduos metálicos, e insetos.

Advertência

- Ao usar qualquer limpador ou polidor químico, leia todos os alertas e precauções no rótulo, e certifique-se de seguir o rótulo.
- Alguns produtos de limpeza são perigosos, como os de corrosão, venenosos, inflamáveis e explosivos.
- Use-os com cuidado e guarde-os apropriadamente. Não use os suprimentos a seguir para a limpeza do veículo:
 - Gasolina
 - Benzeno
 - Nafta
 - Tetracloroeto de Carbono - Acetona
 - Tíner de revestimento
 - Terebintina
 - Tíner de Pintura
 - Esmalte

Manutenção da pintura

Para proteger melhor o verniz do veículo e prevenir oxidação e descoloração, o veículo deve ser lavado com água morna ou fria pelo menos uma vez ao mês. Limpe o veículo a tempo após a condução no vento. Preste atenção particular para a remoção completa de todo sal, poeira, e outras impurezas.

Se insetos, piche, folhas, excrementos de pássaros, poluentes industriais, e depósitos semelhantes aderirem à superfície do verniz, é recomendado o uso de produto de limpeza sem sabão morno e a lavagem completa com água morna ou fria. Não deixe sabão sobre o verniz.

Advertência

- Não lave o compartimento dianteiro com água. Isso pode fazer com que água entre na lâmpada e que os acessórios afrouxem e se soltem, o que pode afetar o uso normal. Isso também pode fazer com que entre água e umidade nos conectores de baixa e alta tensão, resultando em um curto-circuito. Choques elétricos severos ou queimaduras podem ocorrer resultando em sérias lesões e até mesmo a morte.
- Após lavar o veículo, teste o desempenho do freio em baixa velocidade para verificar se ele foi afetado. Se o desempenho do freio for afetado, diminua a velocidade e pise lentamente no pedal do freio até que os freios estejam secos.

Advertência

- Não use sabões alcalinos fortes, limpadores químicos, ou água quente para limpar o veículo, e não lave o veículo quando a temperatura da superfície da estrutura estiver alta.
- Ao usar água de alta pressão para limpar as janelas e portas laterais dos veículos, previna a água de escoar dentro do veículo e de umedecer o interior.

Danos à pintura

Os danos à pintura devem ser reparados imediatamente se as superfícies de pintura estiverem com orifícios, rachaduras ou arranhões profundos. O metal exposto estará propenso à corrosão e será dispendioso para reparar. Materiais de reparo de pequenos orifícios ou arranhões podem ser comprados nas concessionárias autorizadas JAC Motors. Superfícies danificadas podem ser reparadas pelas concessionárias autorizadas JAC Motors.

Nota

- As juntas e dobradiças das portas, tampas do bagageiro e tampas dianteiras são vulneráveis a substâncias como o sal da estrada. Lave-as regularmente.
- Não deixe gotas d'água na estrutura quando você secar o veículo.



Polimento e enceramento

O polimento regular pode limpar o resíduo na superfície do veículo. Após o polimento, cera de alta qualidade deve ser usada para proteger a pintura da estrutura. Antes de polir ou encerar, limpe e seque o veículo.

Advertência

- Não use um pano seco para remover poeira da estrutura para prevenir danos à pintura.
- É proibido usar vapor ou sabão alcalino para lavar o veículo; o uso de polimentos cromados e acabamentos de alumínio polido é proibido, para prevenir danos ao acabamento e roda.

Vidro da janela

Para garantir uma boa visibilidade, o vidro da janela deve ser frequentemente limpo. Use o limpador de vidro especial fornecido pelas concessionárias autorizadas JAC Motors. Quando o veículo for exposto ao sol, um filme fino é facilmente formado na superfície do vidro, que pode ser removido com limpador de vidro e um pano macio.

Advertência

- Não use ferramentas afiadas, limpadores corrosivos, ou desinfetantes contendo cloro quando limpar o interior dos vidros das janelas. Caso contrário, isso pode arranhar ou corroer o vidro, danificando os condutores elétricos, antenas de rádio, e dispositivos de pós-degelo.

Placa inferior da estrutura do veículo

Substâncias corrosivas usadas para remover neve e sujeira podem aderir à parte inferior do veículo. Se não for removido a tempo, mesmo se for tratado com prevenção de oxidação, vai acelerar a oxidação nas partes inferiores da estrutura. Lave completamente a parte inferior do veículo com as rodas pelo menos uma vez ao mês com água morna ou fria, especialmente quando conduzir na natureza e ao final de todo inverno. Devido à poeira não ser facilmente visível, o perigo seria ainda maior se elas não fossem removidas completamente após serem molhadas com água. A borda inferior da porta da subestrutura tem orifícios de drenagem que devem ser limpos e destravados.

Manutenção do veículo

Roda

Lave as rodas frequentemente para mantê-las limpas. Use uma esponja cheia de sabão neutro ou detergente para limpar as rodas.

- Ao substituir o pneu ou limpar a parte inferior da estrutura, limpe o interior da roda.
- Limpe regularmente a roda e a tampa da guarnição da roda, especialmente após conduzir em estradas com sal no inverno, lave as rodas imediatamente.
- Se você viaja frequentemente em estradas com sal no inverno, é recomendado encerar as rodas para evitar corrosão.

Advertência

- Não use escovas de alumínio ou corrugadas contendo ácidos fortes ou álcoois fortes para limpar rodas de alumínio ou acabamentos de roda;
- Não lave a roda quando a temperatura do pneu estiver alta;
- Após a roda ser revestida pelo limpador, lave dentro de 15 minutos;

Limpeza do interior

Use um aspirador de pó ou uma escova de cerdas macias para remover poeira e sujeira das partes interiores de plástico e assentos. Varra a superfície interna com um pano limpo e úmido. Você pode comprar suprimentos de limpeza especiais de concessionárias autorizadas JAC Motors.

Advertência

- Não use benzeno, Tíner ou qualquer material similar para limpar o interior.
- Pequenas partículas de poeira podem desgastar a superfície do couro, remova imediatamente. Não use sabonetes domésticos, ceras de veículo, polidores, óleos, limpadores, solventes, pois eles podem danificar o couro.
- Não use limpador de vidro ou limpador de plástico para limpar os medidores do painel de instrumentos.



Limpeza de Tecido/Carpete

Aspiradores de pó são frequentemente usados para remover poeira e sujeira. Você pode comprar suprimentos de limpeza especiais de concessionárias autorizadas JAC Motors.

Advertência

- Leia as instruções no rótulo dos detergentes cuidadosamente.
- Lave a mancha assim que ela se curar.
- Use um pano limpo ou esponja e use uma escova macia quando encontrar manchas difíceis de retirar.
- Para evitar deixar marcas redondas após a descontaminação, toda a área deve ser limpa imediatamente, caso contrário marcas redondas não poderão ser removidas.

Limpendo tecidos com detergente

A maioria das manchas pode ser removida com bicarbonato de sódio.

Siga as instruções ao limpar:

- Limpe o tecido onde é difícil de enxergar, e certifique-se de que o agente de limpeza não afeta a cor do tecido.
- Use um pano branco macio para remover as manchas líquidas e use um aspirador de pó ou uma escova de cerdas macias para remover manchas sólidas.
- Pulverize o agente de limpeza em um pano branco macio. Não pulverize diretamente no tecido.
- Ao limpar a área inteira, evite molhar o tecido.
- Limpe da costura ao ponto manchado para evitar deixar uma marca circular.
- Toda vez que o pano ficar sujo, ele deve ser substituído por outra parte limpa.
- Após clarear a mancha, use um pano branco, limpo, macio e seco para secar a área.

Limpeza especial de tecidos

Manchas de molho de tomate, café, ovos, sucos de fruta, leite, refrigerantes, vômito, urina, ou sangue podem ser removidas com bicarbonato de sódio. Se a urina e o vômito ainda estiverem com odor após a limpeza, lave a área com bicarbonato de sódio e seque. Para a sujeira causada por óleos e graxa, use agentes de limpeza especiais e limpe com um pano branco limpo. Então lave com água gelada e seque.

Limpendo o couro

Molhe um pano macio em água morna, lave com sabão neutro ou sabão para couro, deixe secar naturalmente, e não seque com um aquecedor. Se você encontrar manchas difíceis, use um limpador de couro.

O uso de limpadores de óleos, tintas, e solvente ou limpadores abrasivos, polidores de móveis ou polidores de sapatos é proibido. Depois de sujo, o couro deve ser limpo imediatamente para prevenir a mancha de se infiltrar e danificar o couro.



Manutenção do veículo

Limpendo o painel

Use somente sabão neutro e água para limpar a superfície do painel. Não use pulverizadores contendo silicone e parafina, que podem causar reflexos no para-brisa dianteiro, o que pode, mesmo sob certas condições, afetar seriamente a visibilidade do para-brisa dianteiro.

Limpendo as peças plásticas internas

Use somente um pano macio ou esponja para lavar com água e sabão suave. Os agentes de limpeza comerciais podem afetar o brilho da superfície.

Limpendo a guarnição de portas e janelas

Aplique graxa na vedação com um pano limpo. Graxa de silicone aumenta a durabilidade e vedação de impermeabilizantes de portas e janelas e as impede de emperrar ou ranger. Se o clima estiver frio e úmido, graxa deve ser aplicada frequentemente.

Antioxidação

Esse veículo adota um projeto de primeira classe e tecnologia avançada para prevenir oxidação, mas isso previne o veículo de oxidar por um longo período, mesmo assim, necessitando da sua cooperação e auxílio. Peças da superfície inferior da estrutura oxidarão, mas isso não afetará a confiabilidade ou funcionamento das mesmas.

Causas comuns de oxidação

Veículos que permanecem longo período em áreas úmidas. A pintura externa é arranhada ou a camada protetora é desgastada por pedras, cascalho, e atritos e amassados menores, fazendo com que o metal perca sua proteção e fique exposto ao clima externo.

Regiões Comuns para Oxidação

Se você morar em uma região onde o veículo fica propenso à oxidação, é extremamente importante prevenir a oxidação. Causas comuns de aceleração de oxidação são: sal no solo, sujeira, produtos químicos, maresia, e poluentes industriais.



Oxidação induzida pela umidade

Veículos são propensos à oxidação em condições úmidas.

A água no solo evapora lentamente e a umidade permanece. Quando entra em contato com o veículo, pode acelerar o processo de oxidação.

Altas temperaturas também podem acelerar a oxidação para alguns acessórios que não podem ser apropriadamente ventilados e molhados.

Limpe o veículo regularmente para remover poeira ou outros acúmulos.

Prevenção contra a oxidação

Mantendo o veículo limpo

A melhor forma para prevenir sujeiras é manter o veículo limpo, remover objetos estranhos no veículo regularmente, e manter a parte inferior do veículo limpa:

- Se você morar em áreas onde os veículos tendem a sofrer com a oxidação, como estradas com sal, poluentes industriais,

chuva ácida, e etc, você precisa reforçar as medidas para prevenir a oxidação. É recomendado limpar a parte inferior do veículo regularmente.

- Ao limpar a parte inferior do veículo, preste muita atenção nas peças na parte inferior dos para-lamas e nas peças de difícil visualização. Para remover as manchas completamente, somente umedecer a parte externa, sem lavar completamente, acelerará a oxidação.
- A água e o vapor em alta pressão são particularmente eficazes na remoção de materiais de solo e oxidação.
- Limpe a borda inferior da porta, a subestrutura etc. O orifício de drenagem deve ser mantido aberto.

Mantenha pinturas e decorações em boas condições

Arranhões ou acabamentos danificados devem ser imediatamente cobertos com laca para reduzir a oxidação. Se o metal estiver exposto, vá a uma concessionária autorizada JAC Motors para reparar.

Peças de chapa metálica danificadas

Se a estrutura precisar ser reparada ou substituída, use materiais anti-corrosão adequados para prevenir oxidação.

Manutenção Interior

Umidade pode acumular sob o tapete e corroer o assoalho. Verifique o tapete regularmente e certifique-se de que o tapete está seco. Se espirrar ou vazar líquido, ele deve ser limpo e completamente seco.

Mantenha a garagem seca

Nunca estacione o seu veículo em uma garagem ventilada demais ou pouco ventilada onde o veículo tende a oxidar. Se o veículo for limpo em uma garagem ou o veículo venha com neve, gelo, água e poeira para dentro da garagem, o veículo poderá oxidar.

Manutenção do veículo

Requisitos básicos

Para evitar falhas e manter o veículo em boas condições de funcionamento, a manutenção é necessária, incluindo a manutenção regular e inspeções de rotina: A manutenção regular é a inspeção sistemática e confirmação do estado do veículo após ter sido conduzido por certo período de tempo ou certa quilometragem. Consulte o Manual de Manutenção e Garantia de seu JAC e-JS4 para intervalos e itens de manutenção.

Inspeções regulares são inspeções simples e manutenção do veículo antes e depois de cada uso do veículo.

Nota

- O veículo deve passar por manutenção regularmente.
- Os profissionais de manutenção de automóveis da JAC Motors entrarão em contato para lembrá-lo sobre as revisões de manutenção.

Inspeção regular

Os usuários precisam realizar inspeções regulares no veículo durante o uso diário. Se sons, vibrações, e odores anormais forem encontrados durante o uso do veículo, entre em contato com uma concessionária autorizada JAC Motors.

Inspeção do exterior

Os itens de manutenção listados aqui devem ser verificados periodicamente.

As portas, a tampa da cabine dianteira e o bagageiro

Certifique-se de que todas as travas das portas estão seguras, lubrifique as dobradiças, pinos de travamento, conexões de circuito e lubrificação. Verifique após conduzir em estradas de sal ou outras estradas com substâncias corrosivas.

Luzes do Veículo: Limpe os faróis regularmente para verificar se a direção de irradiação está

normal; garanta que faróis, luzes de freio, luzes traseiras, setas e outras luzes estejam funcionando apropriadamente e estejam firmemente instalados.

Porcas da roda

Verifique as rodas. Se as porcas soltarem ou caírem, aperte-as.

Rodízio dos pneus

É recomendado realizar o rodízio a cada 10000 quilômetros.

Pneus

Verifique se os pneus possuem danos ou desgastes excessivos. Se necessário, verifique a pressão do pneu com um medidor de pressão e ajuste a pressão de todos os pneus aos valores específicos.

Alinhamento das rodas

Se o veículo estiver desalinhado ou o pneu estiver desgastado de maneira anormal durante a condução, o veículo pode precisar reorientar as quatro rodas.



Para-brisa

Limpe o para-brisa regularmente. Verifique o vidro pelo menos a cada seis meses para rachaduras ou outros danos.

Limpador

Se o limpador funcionar normalmente, verifique se as palhetas do limpador tem rachaduras ou desgaste.

Inspeção do interior

Os itens de manutenção listados aqui devem ser verificados periodicamente.

Pedal do acelerador

Verifique se o pedal do acelerador funciona suavemente para garantir que não sofra interferência pelo tapete.

Pedal do freio

Verifique se o pedal do freio funciona suavemente e garanta que tenha um curso suficiente para ser movimentado para cima e para baixo. Se o pedal do freio não funcionar apropriadamente, verifique a função de reforço de freio. Se o pedal estiver macio e o tempo de frenagem do veículo for alto, entre em contato com uma concessionária autorizada JAC Motors.

Sistema de frenagem

Verifique se o veículo está puxando a direção ao frear.

Freio de estacionamento

Quando o veículo estiver estacionado em uma rampa, verifique se o veículo pode ser mantido em uma posição fixa. Se não, entre em contato com uma concessionária autorizada JAC Motors.

Assento

Verifique o dispositivo de ajuste de assento, como ajustes de assento dianteiro e traseiro, ajustes do encosto do banco dianteiro e traseiro etc. para garantir o bom funcionamento; verifique se todas as travas estão seguras; verifique se os encostos de cabeça se movimentam para cima e para baixo suavemente.

Cinto de segurança

Verifique se as várias peças do cinto de segurança (como a lingueta, o fecho da fivela, e o retrator) estão instaladas de maneira segura e operando suavemente; verifique os cintos por desgaste ou danos.



Manutenção do veículo

Volante

Verifique por sons altos ou anormais ao virar o volante.

Luzes de aviso e buzinas

Certifique-se de que todas as luzes de aviso e a buzinas estão normais.

Difusores dianteiros do desembaçador

Ligue o ar-condicionado e verifique se as saídas de descongelamento funcionam adequadamente.

Limpador e pulverizadores

Verifique se os limpadores e pulverizadores estão funcionando apropriadamente e certifique-se de que os limpadores não deixam arranhões no vidro da janela.

Inspeção do veículo e do compartimento dianteiro

Visão geral do compartimento dianteiro

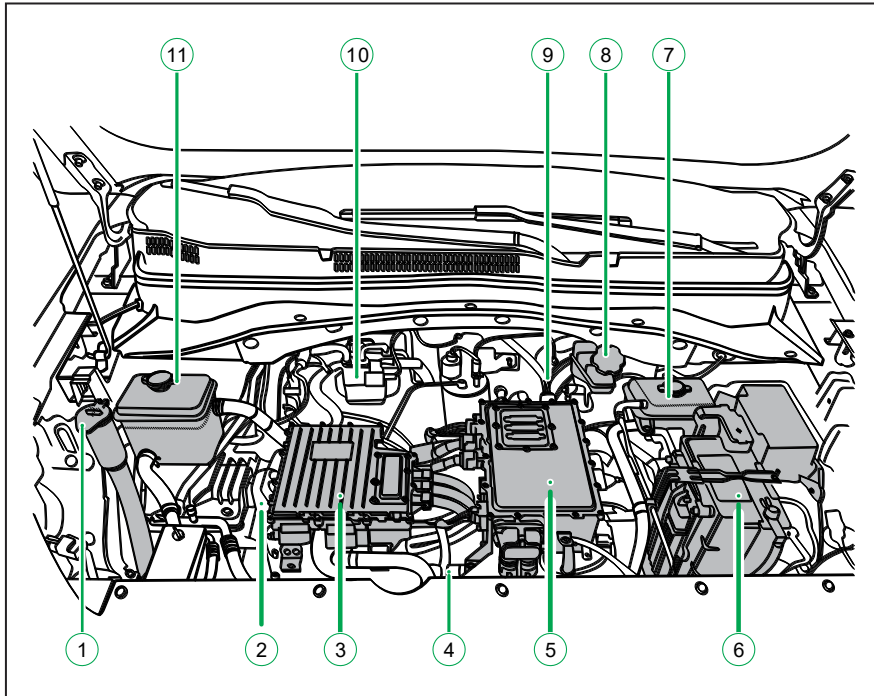

1. Reservatório do líquido de lavagem do para-brisa
2. Compressor do ar-condicionado
3. PCU
4. Motor elétrico e redutor
5. High voltage junction box (caixa de passagem de alta tensão)
6. Bateria
7. Reservatório do líquido de arrefecimento
8. Reservatório do fluido de freio
9. Controlador da bomba de vácuo
10. Módulo do ESC (controle eletrônico de estabilidade)
11. Reservatório de expansão do fluido de arrefecimento da bateria

Manutenção do veículo

Os itens listados abaixo devem ser verificados frequentemente e seus níveis devem estar entre as marcações MÁXIMA "F" e MÍNIMA "L" em seus respectivos reservatórios :

- Fluido de Freio;
- Líquido de arrefecimento da bateria;
- Líquido de arrefecimento do motor e PCU;
- Líquido de Lavagem;

Verifique regularmente vazamento de água ou outros líquidos na parte de baixo do veículo.

Água pingando do ar-condicionado após o uso é normal. Limpe regularmente a estrutura de baixo do veículo.

Advertência

- Antes de fazer verificações, favor desligar o veículo. Se a temperatura do compartimento dianteiro estiver alta, aguarde seu resfriamento para prosseguir.

Segurança na manutenção

Advertência

- O sistema de alta tensão do veículo trabalha com aproximadamente 400 V. Todo cabo de cor laranja é referente ao sistema de alta tensão. Quando você inspecionar ou fazer a manutenção do veículo, você deve tomar medidas protetivas e observar o seguinte:
 - Estacione o veículo em um local nivelado, acione o freio de mão ou o EPB* e coloque o câmbio na posição N.
 - É proibido a conexão ou desconexão da bateria 12V quando veículo estiver em carregamento, interrompa o carregamento antes.
 - O ventilador de resfriamento do veículo pode ser acionado a qualquer momento. Favor desconecte o polo negativo da bateria 12 V durante a manutenção.

- Para manutenção, não use roupas largas, remova acessórios como anéis, correntes e relógios, e vista óculos de proteção.
- O contato de partes vivas com chaves ou acessórios de metal pode resultar em choques elétricos e queimaduras.
- Não faça manutenção, desmonte, movimente ou substitua componentes de alta tensão, cabos, e conectores por conta própria. Caso contrário, podem resultar em queimaduras sérias, choques elétricos, sérias lesões ou morte.
- É proibido entrar embaixo do carro apoiado pelo macaco. Se você for embaixo do carro, você deve usar o suporte de segurança.
- Não permita que crianças ou animais de estimação sejam expostos aos fluídos do veículo.

- Ao substituir lâmpadas, fusíveis, ou baterias 12 V, certifique-se de que o plugue de carregamento do veículo está desconectado.
- Ao conectar os cabos da bateria 12V, atente-se à polaridade. Não conecte o cabo positivo ao terminal negativo ou o cabo negativo ao terminal positivo.

Sistema de arrefecimento

Inspeção do líquido de arrefecimento

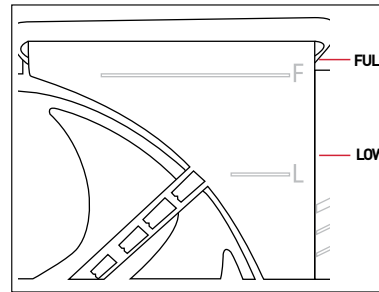

A temperatura do radiador deve ser a mesma que a temperatura ambiente. Se o nível de líquido cai abaixo do mínimo "L" adicione líquido até o nível estar entre "L" (LOW) e "F" (FULL).

O sistema de refrigeração é um sistema fechado com pouca perda. Se o nível do líquido de arrefecimento estiver reduzindo pode indicar a possibilidade de vazamento do sistema. Entre em contato com uma concessionária autorizada JAC Motors.

Advertência

- Quando a temperatura do radiador estiver alta, é proibido abrir a tampa do radiador para prevenir sérias queimaduras devido ao vapor ou líquido quente sendo espirrado.
- Após o interruptor de energia ser desligado, o ventilador de resfriamento do radiador continua a operar por um período de tempo. Não se aproxime para evitar ferimentos.

Advertência

- Ao substituir o líquido de arrefecimento, favor entrar em contato com uma concessionária autorizada JAC Motors.
- Use o mesmo tipo de líquido de arrefecimento o máximo possível. Se misturados, reações químicas podem ocorrer, fazendo com que o líquido de arrefecimento falhe.
- Se o líquido de arrefecimento ficar no veículo, lave-o completamente com água limpa. O líquido de arrefecimento corrosivo pode danificar a superfície da solução de lavagem do veículo. Não adicione solução de lavagem a mais que três quartos do volume.

Fluido de freio

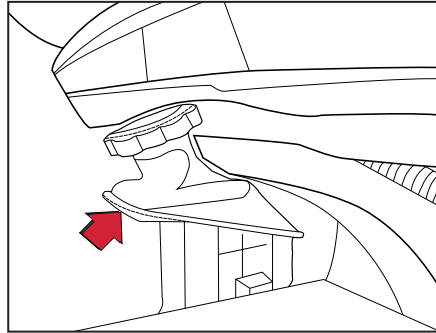

Tipo recomendado de fluido de freio

Fluido de freio DOT4 é recomendado.

Advertência

- Certifique-se de adicionar o tipo correto de fluido de freio e de que ele não está contaminado. O fluido de freio incorreto ou contaminado (como óleo mineral) pode danificar as vedações do sistema de freio. Em casos severos, pode causar falha nos freios.
- Limpe a tampa e as partes ao redor antes de remover a tampa do reservatório de fluido de freio.
- O fluido de freio é tóxico e deve ser armazenado fora do alcance de crianças.
- Não use fluido de freio que tenha sido exposto ao ar por longos períodos de tempo.
- Ao substituir e adicionar fluido de freio, cuidado deve ser tomado para não espirrar nos olhos. Se você espirrar acidentalmente fluido de freio nos olhos, lave imediatamente com muita água e consulte um médico assim que possível.

Verificação do nível de fluido de freio

Verifique o fluido de freio no reservatório regularmente.

O nível do fluido deve estar entre as marcas de "MIN" e "MAX" na lateral do reservatório. Se o nível do fluido estiver em, ou abaixo da marca de "MIN", adicione o fluido de freio até próxima ao "MAX", mas não em excesso.

O nível de fluido de freio diminuirá conforme a quilometragem aumenta. Isto é um fenômeno normal.

Se o nível de fluido de freio estiver baixo demais, a luz de aviso (⚠) de falha no sistema de freio acenderá; se o fluido de freio necessita ser adicionado frequentemente, entre em contato com uma concessionária autorizada JAC Motors.

⚠ Advertência

- Se o fluido de freio espirrar no veículo, lave-o completamente com água. Fluido de freio é corrosivo e pode danificar o brilho da superfície do veículo.

Fluido de lavagem do para-brisa dianteiro

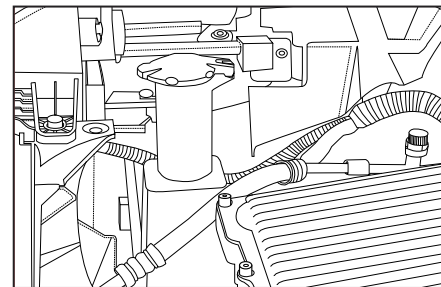

Verifique o nível da solução de lavagem de vidro regularmente e adicione-o em tempo hábil. Em climas frios, a solução de lavagem congela e incha, danificando o reservatório do fluido de lavagem. É proibido adicionar fluido de lavagem em mais que três quartos do volume.

Advertência

- Use detergente especial o máximo possível.
- Se for provável que a temperatura caia abaixo de 0°C, um fluido de lavagem do para-brisa dianteiro com anticongelamento deve ser usado.
- Não adicione anticongelamento do radiador ao reservatório do fluido de lavagem do para-brisa dianteiro. O anticongelamento do radiador pode danificar o sistema lavador do para-brisa dianteiro e a pintura do veículo.

Bateria secundária 12 V

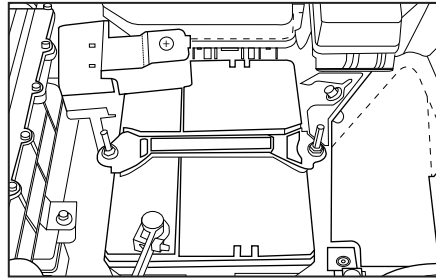

O veículo é equipado com uma bateria de chumbo-ácido de 12V livre de manutenção. Se você precisar substituir, favor usar as mesmas especificações da bateria original.

Armazenamento da bateria de chumbo-ácido de 12 v

Se o veículo necessitar ficar parado por um longo período, desconecte o polo negativo da bateria.

Carga de emergência da bateria de 12V

Fornece energia ao sistema elétrico de baixa tensão através do fornecimento de energia externo após a bateria ser descarregada. Se a bateria de energia estiver baixa, favor carregá-la assim que possível.

Nota

- Se a bateria secundária de 12 V estiver descarregada ou com carga baixa, não será possível realizar o carregamento da bateria principal de energia.

Palhetas do limpador do para-brisa

Advertência

- Ao operar o limpador em baixas temperaturas, verifique se o limpador está congelado no para-brisa, ou o motor do limpador poderá ser queimado.
- Inspeção regularmente a superfície da palheta para verificar se qualquer sujeira ou outros contaminantes podem condensar. Caso contrário, ela pode não estar limpa. Devido ao gelo ou outros obstáculos no vidro durante o funcionamento, o limpador pode parar de funcionar, o que pode fazer com que o motor do limpador queime. Não use o limpador quando a superfície do vidro do para-brisa estiver seca, caso contrário ele arranhará o vidro e fará com que a palheta se desgaste prematuramente.

Substituição da palheta do limpador dianteiro

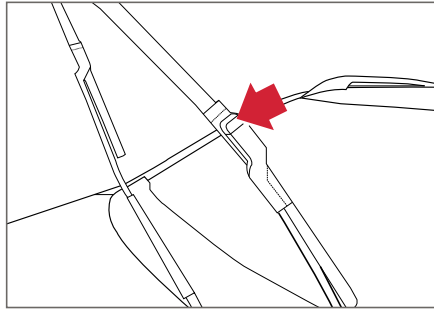

1. Certifique-se que o limpador esteja desligado.
2. Levante o braço do limpador, pressione o botão de trava e puxe o limpador através do braço do limpador.
3. Deslize a nova palheta no braço do limpador até ouvir um “clique”.
4. Verifique se a palheta está fixada corretamente e desdobre o braço do limpador até sua posição original.

Substituição da palheta do limpador traseiro

Levante o braço do limpador de para-brisa traseiro para remover e substituir a palheta do limpador traseiro.

Nota

- O braço do limpador só pode ser dobrado com o capô fechado, caso contrário, o capô será danificado.
- Não retorne o braço do limpador para sua posição original sem antes instalar a nova palheta, pois o vidro pode ser danificado.

Advertência

- Se a palheta do limpador começar a arranhar, a palheta deve ser limpa com limpa-vidros. No caso de manchas difíceis tais como resíduos de insetos, a palheta do limpador pode ser limpa com esponjas macias ou panos, caso contrário, há risco de acidentes.

Frenagem

Se algo anormal acontecer, favor entrar em contato com uma concessionária autorizada JAC Motors.

Advertência

- É proibido ajustar a altura do pedal do freio e reparar os componentes do sistema de freio. Isso pode afetar o desempenho da frenagem do veículo e causar sérios acidentes e lesões pessoais. Se você precisar ajustar o freio, favor entrar em contato com as concessionárias autorizadas JAC Motors.
- O veículo é equipado com freios a disco dianteiros e traseiros.
- A folga do freio à disco é automaticamente ajustada e a pastilha de freio possui um alerta de desgaste. Quando a pastilha de freio precisar ser substituída, a pastilha gerará arranhões com um ruído agudo, quando o veículo funcionar e o pedal do freio estiver solto. Quando o desgaste for severo, sempre haverá arranhões mesmo se o pedal do freio não estiver solto.

- Sob certas condições de condução e de clima, ruídos leves, sons graves ou outros ruídos podem ser ocasionalmente ouvidos durante a frenagem, o que é normal e não afeta o desempenho do sistema de freio.

Fusíveis

Cada circuito está equipado com um fusível para prevenir danos ao circuito causado por um curto-circuito ou sobrecarga. Se houver um fusível queimado, favor entrar em contato com uma concessionária autorizada JAC Motors para determinar a causa, verificar o sistema e substituir o fusível. Use um fusível com a mesma corrente de fusível ao substituir o fusível.

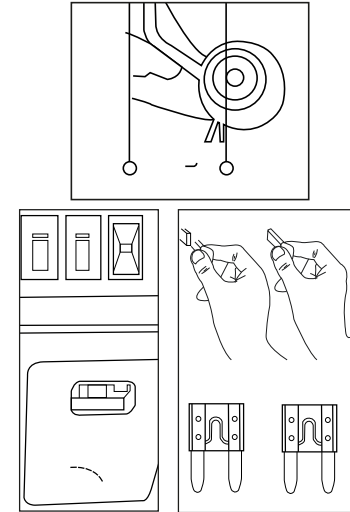

Se qualquer equipamento elétrico não operar, verifique os fusíveis na caixa de fusíveis.

1. Desligue o interruptor de alimentação.
2. Abra a tampa dianteira e a caixa de fusíveis e use a pinça da caixa interna para remover o fusível correspondente e verifique se ele está queimado.

Manutenção do veículo

3. Se o fusível estiver queimado, verifique ou outros fusíveis.
4. Instale um novo fusível. O fusível deve estar bem encaixado. Se não houver fusível sobressalente, você deve comprar um fusível do mesmo tamanho ou remover o fusível de baixa amperagem de outros acessórios temporariamente não usados (como a fonte de alimentação do veículo).

Advertência

- Ao substituir um fusível, use um novo fusível com a mesma especificação ou com uma levemente inferior. Não use fios ou fusíveis com uma alta corrente, ou sérios danos podem ocorrer e há risco de incêndio.
- Um fusível queimado indica falha no circuito. Se o fusível queimar imediatamente após a substituição, isso indica que o circuito tem uma falha séria. Entre em contato com uma concessionária autorizada JAC Motors.

Substituição da bateria da chave

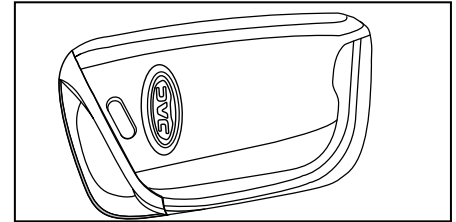

Se a luz da chave não acender, ou precisar estar muito perto do veículo para funcionar, substitua a bateria como indicado a seguir:

1. Pressione a chave mecânica para remover a chave e retire a chave mecânica.

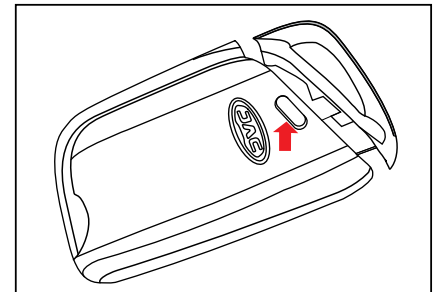

2. A parte superior do invólucro estará levemente inclinada, e então o invólucro será aberto.

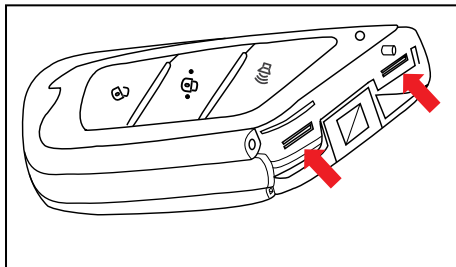

3. Remova a placa.

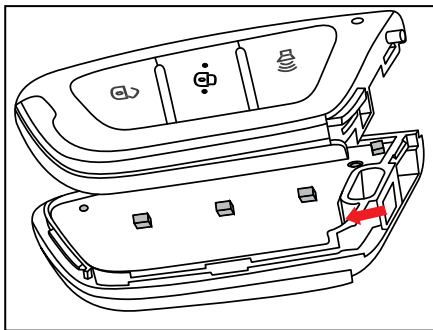

4. Substitua a bateria (a bateria estará voltada para baixo).

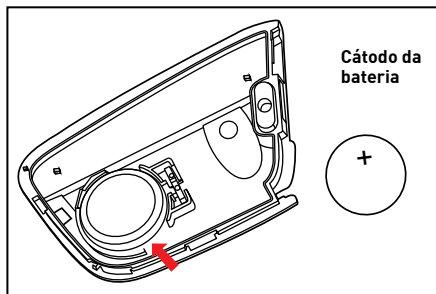

5. Siga a seqüência oposta da desmontagem para a montagem.

Nota

- Pressione a chave liga / desliga rapidamente para colocar o veículo na posição LOCK.
- Os ocupantes do veículo devem sair rapidamente do mesmo.

Luzes

Advertência

- Não exponha a lâmpada removida por muito tempo para prevenir poeira, vapor de água, fumaça etc. de entrar na lâmpada e afetar o desempenho.
- Lâmpadas de Halogênio (luzes de freio, setas) são vedadas com gás halogênio de alta pressão, que pode estourar quando a caixa de vidro da lâmpada é derrubada ou arranhada.
- Enquanto manusear lâmpadas, favor segurar somente pela base e evitar contato com o vidro. Caso contrário, isso pode afetar a vida útil ou o desempenho da lâmpada.
- Não há a necessidade de ajustar a distância focal após a substituição da lâmpada. Se necessário, entre em contato com uma concessionária autorizada JAC Motors.

Rodas e pneus

Advertência

- A falta de manutenção e uso inadequado dos pneus é muito perigoso; os pneus devem estar na pressão de inflação correta para funcionar de maneira eficaz.
- Veículos que são sobrecarregados podem causar o superaquecimento do pneu, vazamento de ar e causar sérios acidentes.
- A inflação insuficiente do pneu é tão perigosa quanto a sobrecarga do pneu. Regularmente, verifique todos os pneus enquanto frios e faça a manutenção da pressão de ar recomendada.
- Não infle o pneu excessivamente para prevenir que seja arranhado, perfurado ou estourado devido a colisões repentinas (como pancadas).
- Pneus desgastados com superfícies de pneu desgastadas ou danificadas podem causar acidentes.

Nota

- Essa informação está impressa na lateral do pneu; um rótulo de pressão do pneu é preso abaixo da coluna B no lado do motorista, indicando a pressão de inflação correta no estado frio.

Advertência

- Se a pressão do pneu for insuficiente, ela causará:
 - Deflexão excessiva
 - Superaquecimento do pneu
 - Sobrecarga do pneu
 - Desgaste prematuro ou irregular
 - Má manipulação
 - Baixo desempenho econômico
- Inflação excessiva do pneu resultará em:
 - Desgaste anormal
 - Má manipulação
 - Baixo conforto de condução
 - Danos desnecessários devido às estradas irregulares

Inspecção do pneu

Verifique a pressão do estado do pneu frio pelo menos uma vez por mês. Estado frio significa que o veículo está parado por mais de 3 horas ou a distância de condução não excede 1,6 km. Você pode usar o kit de reparo do pneu para verificar a pressão do pneu. Se a pressão estiver mais baixa que a pressão recomendada, favor ajustar.

Reparo do pneu

O kit de reparo do pneu pode reparar temporariamente os pneus com furos pequenos.

Inspecção e rodizio de pneu e roda

Se o desgaste anormal do pneu for encontrado, isso significa que precisa ser realizado o rodizio e uma inspecção. Entre em contato com uma concessionária autorizada JAC Motors.

A finalidade do rodizio é tornar todos os pneus do veículo uniformemente desgastados.

Quando a roda é transposta, ela deve ser transposta no modo de transporte correto, como exibido.

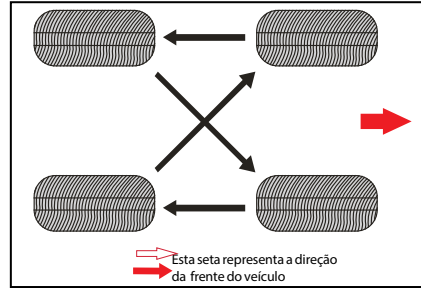

Após as rodas serem substituídas, as pressões de ar dos pneus dianteiro e traseiro são ajustadas de acordo com a pressão do pneu. Certifique-se de que todas as porcas da roda estão corretamente apertadas.

⚠ Advertência

- Remova qualquer poeira ou sujeira da roda e das partes de conexão da roda, previna a porca da roda de afrouxar após um período de tempo, fazendo com que a roda caia e causando um acidente.

Ao substituir o novo pneu

O pneu pode ser julgado pelo indicador de desgaste de superfície. Quando a superfície desgasta a 1,6 mm ou menor, o indicador de desgaste de superfície aparecerá. Novos pneus precisam ser instalados se:

- Corda ou tecido do pneu puder ser visto em rachaduras na superfície ou bordas.
- Protuberância, elevação ou estratificação do pneu.
- O pneu estiver perfurado, arranhado ou danificado, cujo grau é difícil de reparar.

Manutenção do veículo

Compre um pneu novo

Verifique as informações do pneu, aprenda sobre modelo e tamanho do pneu, e compre pneus do mesmo tamanho.

Substituição do pneu

As rodas devem ser substituídas quando dobradas, rachadas, severamente corroídas ou corroídas. Se as porcas da roda estiverem frequentemente frouxas, as rodas, parafusos e porcas da roda devem ser substituídos.

Advertência

- Favor usar rodas, parafusos de roda, e porcas novas das mesmas especificações das rodas originais. Não os misture. Se o fizer, o veículo pode ser danificado ou pode causar acidentes e lesões pessoais.

Alinhamento da roda

Se você observar desgaste anormal do pneu ou desvio e pancadas do veículo ao conduzir em uma superfície plana, você pode precisar verificar o alinhamento de roda.





Capítulo 6 - Especificações técnicas

Parâmetros dimensionais principais do veículo.....	6-2	Parâmetros de bateria.....	6-4
Rodas, especificações dos pneus e pressão de calibragem à frio.....	6-2	Número de identificação do veículo.....	6-5
Parâmetros de qualidade do veículo.....	6-3	Posição do número de identificação do veículo (VIN).....	6-5
Parâmetros dos fluidos do veículo.....	6-3	Número do motor elétrico.....	6-6
Parâmetros de posicionamento das rodas dianteiras e traseiras (sem carga).....	6-4	Plaqueta do veículo.....	6-6



Parâmetros dimensionais principais do veículo

Itens	Unidades	Valores de parâmetro
Comprimento total	mm	4410
Largura total	mm	1800
Altura total (sem carga)	mm	1660
Distância entre os eixos	mm	2620
Vão livre em relação ao solo (carregado)	mm	145

Rodas, especificações dos pneus e pressão de calibragem à frio

Itens	Itens	Valores de parâmetro
Pneu padrão	Especificação	225/45 R18 95V
	Pressão no pneu dianteiro/kPa	230
Especificação	Pressão no pneu traseiro/kPa	230
	Pressão de calibragem em estado frio/ kPa	230±10



Especificações técnicas

Parâmetros de qualidade do veículo

Itens	Unidades	e-JS4
Número de passageiros	Pessoas	5
Capacidade Máxima de Tração (CMT)	kg	2160
Peso em ordem de marcha	kg	1690
Torque máximo	Nm/kgf.m	340 (34,67)
Peso bruto do veículo	kg	2160
Potência máxima	kW/cv	110/150

Parâmetros dos fluidos do veículo

Itens	Marca & tipo	Quantidade
Arrefecimento do motor elétrico	Aditivo de tecnologia orgânica LEC-II	3,4 L
Arrefecimento da bateria de energia	Aditivo de tecnologia orgânica LEC-II	8,4 L
Óleo lubrificante do redutor	SAE 75W 90 API GL4	2,1 ± 0,1L
Refrigerante A/C	R134a	480 ± 20g
Fluído de freio	DOT4	780 ± 50mL



Parâmetros de posicionamento das rodas dianteiras e traseiras (sem carga)

Itens	Parâmetros de posicionamento	Valores de parâmetro
Roda dianteira	Ângulo de inclinação (camber da roda)	15'±30'
	Ângulo de inclinação do pino mestre	13,4°±30'
	Ângulo de caster do pino mestre	4,6°±30'
	Ângulo de convergência da roda	6'±3'
Roda traseira	Ângulo de inclinação (camber da roda)	-60'±30'
	Ângulo de convergência da roda	12'±10'

Parâmetros de bateria

Itens	Dados
Tipo	Ferro fosfato de lítio LFP
Capacidade total de energia da bateria (kWh)	55,1
Autonomia (NEDC, Km) com acessórios desligados	402
Autonomia à 60km/h (km) com acessórios desligados	420
Peso da bateria (kg)	393
Capacidade de corrente elétrica (Ah)*	170
Interface de recarga para estação de carregamento DC (carga rápida)	GB/T (tomada padrão chinês)
Interface de recarga para estação de carregamento AC (carga lenta)	GB/T (tomada padrão chinês)

A capacidade da bateria de lítio em reter a carga, como em todas as baterias, diminui com o envelhecimento da bateria e sua utilização, que resulta na diminuição da autonomia se comparada à autonomia de um veículo novo. Isto é normal e esperado e não indica uma falha do veículo ou da bateria de lítio.

Especificações técnicas

Número de identificação do veículo Posição do número de identificação do veículo (VIN)

Existem vários números de identificação no veículo e os 10 seguintes são os mais comuns:

1. Localizado no painel no canto inferior esquerdo do para-brisa, o VIN pode ser visto através do para-brisa dianteiro.

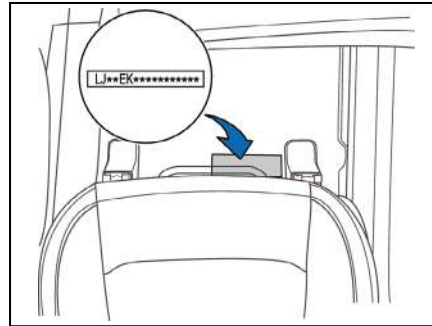
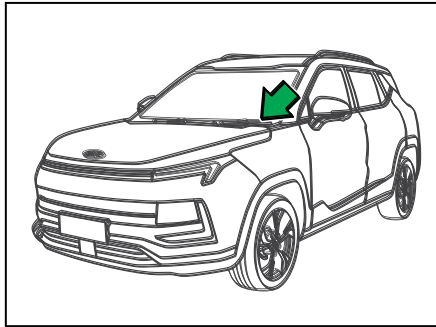

2. Localizado sob o banco do passageiro dianteiro, o VIN pode ser visto ao empurrar o banco para frente e remover o carpete.

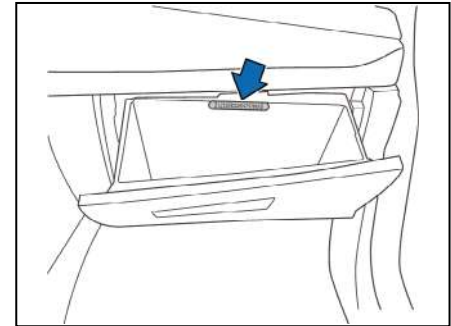

3. Localizado na porta-luvas do veículo, o VIN pode ser visto ao abrir o porta-luvas. As etiquetas restantes do VIN estão nos seguintes locais:
4. Dentro do capô do motor.
5. Parte frontal do painel interno da porta dianteira direita.
6. Lado inferior da coluna esquerda B.
7. Parte frontal do painel interno da porta dianteira esquerda.
8. Lado superior do painel interno da porta traseira.
9. Dados eletrônicos da ECU.
10. Dados eletrônicos do painel multimídia.

Número do motor elétrico

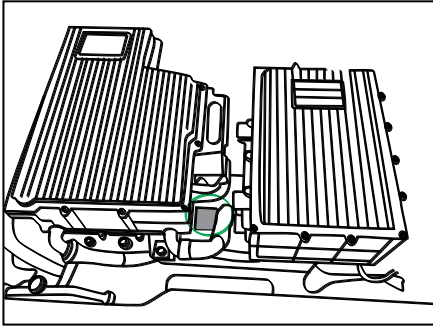

O modelo e o número do motor elétrico pode ser visualizado em seu alojamento.

Plaqueta do veículo

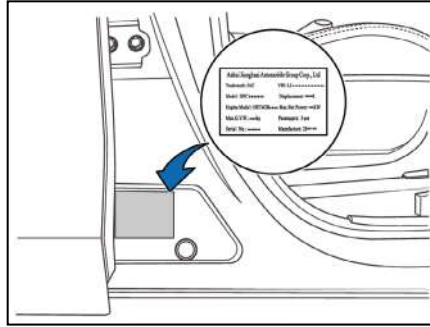

A plaqueta do veículo está na parte inferior da coluna direita B e inclui as seguintes informações: marca/número de identificação do veículo/modelo do veículo/motor/modelo do motor/potência líquida máxima do motor/peso máximo permitido/número de passageiros/ número de fabricação/data de fabricação.



Capítulo 7 - Garantia

Período de garantia.....	7-2	Itens de manutenção regular	7-10
Armazenamento de veículos elétricos.....	7-4	Registros das revisões periódicas.....	7-15
Termos de garantia.....	7-6	Anotações técnicas	7-24
Manutenção diária	7-8		



Período de garantia

Veículo

O período de garantia se inicia na data (dia, mês e ano) de emissão da nota fiscal do veículo pela Concessionária JAC Motors ao adquirente.

Nota: Os 90 primeiros dias correspondem à garantia assegurada pelo artigo 26 do Código de Defesa do Consumidor.

Os veículos são garantidos contra defeitos de material e manufatura durante o período de:

- Adquirente pessoa física ou jurídica:
5 anos ou 100.000 quilômetros.

Peças

Peças de consumo normal e desgaste natural:

São garantidas pelo período de 90 dias conforme artigo 26 do Código de Defesa do Consumidor. Ver relação de peças de desgaste normal e desgaste natural neste manual.

Peças adquiridas para reposição e reparos:

São garantidas pelo período de 6 meses, a contar da data (dia, mês e ano) da nota fiscal quando efetuadas em uma Concessionária JAC Motors, e 3 meses quando vendidas no balcão. Sem limite de quilometragem para ambas as condições.

Itens com garantia específica:

A garantia abrange os seguintes itens durante os prazos determinados a seguir:

• 1 ano ou 100.000 km

- Bateria 12V;
- Sistema de Multimídia;
- Alto falantes;
- Câmera e sensores de estacionamento;
- Carregador doméstico portátil;
- Adaptador de recarga lenta AC-Tipo2 para GBT;
- Adaptador de recarga lenta DC- CCS2 para GBT* (acessório vendido separadamente)
- Filtro de linha com quatro tomadas*;
- Adaptador para filtro de linha AC*

• 3 ano ou 100.000 km

- Sistema de Ar-Condicionado;

• 5 anos ou 100.000 km

- Motor elétrico;
- Controlador do motor PCU;
- DC/DC;
- Redutor;
- High Voltage Box HVB e cabos;
- On Board Charger OBC;
- Unidade de controle do veículo VCU;
- Comando seletor de marcha;
- Controlador de distribuição de baixa tensão;
- Electric vehicle charging control EVCC;
- Tomadas AC/DC da interface de carregamento;
- Plugues de manutenção MSD (Manual Service Disconnect)
- Cabos de alta tensão laranjas
- Fusíveis, Relês e Resistores específicos de alta voltagem (salvo em uso inadequado)

Garantia

Garantia da bateria de tração

- 5 anos ou 100.000 km
- Durante o período de vigência se a vida útil da bateria estiver entre 75% e 100% (SOH), é considerada uma condição normal. Caso durante os 5 anos a vida útil caia abaixo de 75%(SOH) você estará coberto pela garantia.

Esta garantia não cobre danos ou falhas na bateria de tração resultante ou causada por:

- Expor um veículo a temperaturas ambiente acima de 45°C por mais de 24 horas;
- Armazenar o veículo em temperaturas abaixo de - 0°C por mais de 4 dias;
- Deixar o veículo parado por mais de 14 dias com a bateria em estado de carga zero ou próximo de zero;
- Expor a bateria em contato direto com o fogo;
- Imersão da bateria em qualquer porção de água ou fluidos que exceda a proteção IP67;
- Abrir o compartimento das baterias ou manutenção por alguém que não seja um técnico certificado pela JAC Motors.

- Danificar fisicamente o conjunto de baterias, seja por colisões, impactos no solo e perfurações intencionais ou não.
- Tentar reduzir intencionalmente a vida útil da bateria.
- Instalar suportes e protetores diretamente na bateria de tração sem a orientação JAC;
- Utilizar equipamentos de alta tensão e corrente como soldas sem a orientação da JAC.
- Veículo armazenado ocioso por longos períodos (suscetível a análise JAC Motors).

Nota

- Para toda e qualquer manutenção em garantia, é obrigatória a apresentação deste manual com todas as revisões do Plano de Manutenção devidamente atestadas pelas Concessionárias da Rede JAC Motors que as efetuaram.
- A troca de uma peça ou sua reparação não prolonga a duração da garantia do veículo. As peças substituídas em garantia permanecerão na Concessionária JAC Motors que efetuou o serviço.

Armazenamento de veículos elétricos



Para preservar o período de garantia e evitar danos à bateria e ao veículo, leia obrigatoriamente os seguintes pontos:

Durante o período de armazenamento do veículo elétrico a JAC Motors exige que a manutenção e inspeção sejam realizadas e adequadas, para que não ocorra a perda da garantia das baterias

Manutenção durante o período de armazenamento

- Quando o veículo elétrico for permanecer armazenado por mais de 60 dias ocioso, a carga da bateria (SOC) deve ser mantida entre 50% - 60%.
 - A cada 60 dias deve ser realizado um ciclo de descarregamento e carregamento. Faça uma recarga lenta até 100% e após algumas horas faça uma descarga da bateria até atingir 10%, e recarregue novamente entre 50%-60%. A descarga poderá ser feita dirigindo o veículo ou com o veículo parado utilizando o ar-quente na temperatura e velocidade máxima com os vidros abertos;
 - Quando a carga da bateria estiver inferior a 10%, o veículo não deve ser armazenado por mais de 14 dias, e o veículo deverá ser carregado imediatamente;
 - A cada 60 dias deverá ser realizada a manutenção da bateria de baixa voltagem de chumbo-ácido seja de 12V ou 24V.
- A temperatura ideal para o armazenamento é entre 15°C e não superior a 35°C e lugares frescos e amenos. Não armazene em um ambiente de alta temperatura de 45 °C por mais de 1 dia.
 - Não guarde o veículo a temperaturas abaixo de zero por mais de 3 dias. Caso o veículo esteja exposto a estas condições, coloque-o em um ambiente adequado a tempo.
 - O veículo não deve ficar exposto diretamente sob forte radiação solar. O armazenamento de longo prazo fará com que a temperatura da bateria se iguale à temperatura ambiente, acelerando a taxa de deterioração da bateria.
 - Evitar áreas onde há alta concentração de maresia;
 - Evitar áreas perto de fábricas que produzem emissões de poluentes, como fuligem química, radioativa, pó de ferro, etc;
 - Evitar áreas ao longo de ferrovias onde há grande concentração de poeiras.

Garantia

Veículos armazenados em implementadores, oficinas, garagens, locadoras e afins

A partir da emissão da nota fiscal do veículo e o seu devido transporte. Cabe ao proprietário e ou o terceiro realizar a devida manutenção de armazenagem do veículo.

As mesmas condições discriminadas anteriormente devem ser rigorosamente cumpridas e respeitadas quando o veículo estiver em responsabilidade de terceiros.

Estarão sujeitos à análise de garantia, veículos em oficinas terceiras aguardando reparo e peças, locadoras com veículo sem locação por longo período ou qualquer condição que o veículo fique ocioso, estará suscetível a perda de garantia.

Veículos que estejam em implementadores realizando as instalações e adaptações sobre o chassi, por perma-

necerem mais tempo ociosos devem dar uma atenção maior na manutenção das baterias do veículo.

Identificado que no período de reparo e armazenamento do veículo o mesmo permaneceu ocioso sem nenhuma manutenção, qualquer componente que venha apresentar falha ou dano será atribuído ao proprietário.

Anticorrosão (perfurativa) e pintura

Compreende a reparação gratuita e/ ou substituição das peças corroídas, as que apresentem um defeito de aspecto e/ou aderência, bem como a mão de obra necessária a essa reparação, ressalvada com os termos de exclusões da garantia JAC Motors.

Conforme os termos no item “**3 Termos da Garantia**”, neste manual.

As intervenções realizadas a título da Garantia Anticorrosão (perfurativa), não prolongam a duração da mesma.

Partes transformadas

Compreende como Partes Transformadas toda e qualquer alteração na estrutura do veículo e instalação de acessórios, equipamentos ou dispositivos não recomendados pela JAC Motors ou em desacordo com as Normas e Portarias estabelecidas pelo CONTRAN – Conselho Nacional de Trânsito, incluindo, mas não se limitando à blindagem contra armas de fogo e conversões de motor para outros tipos de combustíveis (instalação de kit gás ou conversão de



motores de gasolina para álcool). A não observação deste item ensejará na perda da garantia do veículo.

Termos de garantia **Cobertura da garantia**

A garantia concedida pela fabricante abrange os reparos necessários em decorrência de defeitos de material e manufatura, com a eventual substituição das peças recomendadas como deficientes ou defeituosas, excluindo o desgaste normal e natural.

Condições para a efetivação da garantia

- Que a solicitação seja feita diretamente em uma Concessionária JAC Motors imediatamente após a constatação de falhas e/ou defeitos apresentados pelo veículo.
- Que os defeitos não sejam resultantes de:
 - desgaste natural das peças;
 - utilização inadequada;
 - acidentes de qualquer natureza;
 - casos fortuitos ou de força maior;
- Que as manutenções, reparos e regula-

gens tenham sido executados por uma Concessionária JAC Motors, observados os períodos previstos neste manual, possibilitando que possam ser detectadas e evitadas eventuais falhas em quaisquer dos componentes, de forma a assegurar o funcionamento harmônico e adequado do veículo e não comprometer a garantia concedida.

Perda total e imediata da garantia de 5 anos concedida pela JAC Motors

O cliente perderá a garantia do veículo nos seguintes casos:

- Uso severo do veículo e o não cumprimento do plano de manutenção regular proposto para esse tipo de uso conforme consta nesse capítulo;
- O veículo que sofrer mau uso, sobrecarga, acidentes ou for usado em competições de qualquer espécie;
- Qualquer alteração feita no veículo através da instalação ou substituição de itens não fornecidos e/ou homologados pelo fabricante tanto na carroceria quanto nos

sistemas mecânicos e elétricos;

- Quando forem realizados reparos fora da rede de autorizadas ou de concessionárias JAC Motors;
- Caso haja rompimento ou violação de lacres de componentes instalados no veículo;
- Veículo recuperado de acidente com perda total;
- Quando houver uso de lubrificantes modificados, contaminados ou de qualidade inferior;
- Quando não forem realizadas as revisões e manutenções programadas conforme o plano de manutenção do fabricante dentro dos prazos e quilômetros estabelecidos.

Exclusões da garantia

Exclui-se da aplicação da garantia concedida JAC Motors, os itens a seguir:

Peças de desgaste normal

Correrão por conta do proprietário as despesas referentes às peças de desgaste normal. São exemplos:

Garantia

- elementos filtrantes;
- filtros;
- mangueiras;
- guarnições de borracha em geral (portas, para-brisa e vidros); correias;
- lubrificantes e óleos;
- juntas de vedação do filtro;
- anéis de vedação do bujão de óleo;
- arruelas;
- contra-pinos;
- aditivo da água do radiador;
- fluidos;
- fusíveis;
- lâmpadas;
- vidros.

Peças de desgaste natural

Correrão por conta do proprietário as despesas referentes as peças que sofreram desgaste natural em função do uso, e que deverão ser periodicamente substituídas. São exemplos:

- amortecedores;
- conjunto de embreagem;

- rolamentos em geral;
- retentores em geral;
- buchas em geral;
- pneus;
- discos de freio;
- pastilhas de freio;
- palhetas dos limpadores dos vidros;
- coxins em geral;
- relés;

Serviços, ajustes e consertos

Não se enquadram na garantia os serviços como limpeza, lavagens, reapertos, regulagens em geral, assim como balanceamento e alinhamento das rodas, além de outros ajustes e consertos que se façam necessários, tais como:

- Obstrução de dutos de ventilação e de drenagem de água causada por folhas, poeiras, insetos etc.
- Danos causados por condições ambientais, fenômenos da natureza e/ou produto não indicado.
- Vidros danificados por agentes externos.

- Danos provenientes de acidentes com o veículo.
- Manchas, deformações e perfurações em revestimentos, forrações e tapetes, oriundos da ação de agentes externos.

A presente garantia se restringe ao veículo, suas peças e componentes

Não são cobertas pela garantia quaisquer outras repercussões, mesmo decorrente a avaria ou defeito do veículo, tais como:

- despesas de transporte;
- hospedagem;
- socorro ou guincho;
- refeições;
- despesas hospitalares;

Serviços e situações não cobertos pela garantia

- Falha ou danos devido à utilização de lubrificantes e fluidos não especificados no manual do proprietário.
- Balanceamento e alinhamento das rodas.



- Odor nos sistemas de ventilação e ar condicionado, causado pelo acúmulo de fungos no evaporador.

Reposição de gás-refrigerante do ar-condicionado devido a ação provocada por agentes externos como batidas de pedras ou acidentes.

Condições que a garantia anticorrosão (perfurativa) e de pintura JAC Motors NÃO se aplicam

- Todo e qualquer dano ao veículo no qual a carroceria não foi reparada segundo as recomendações do fabricante.
- Todo e qualquer danos devido a uma má manutenção ou utilização desconforme do veículo.
- Todo e qualquer dano decorrente da reparação da carroceria (devido a acidente ou não) fora das concessionárias/autorizadas JAC Motors.
- A destruição dos produtos de proteção

anticorrosiva por qualquer tratamento adicional não previsto no programa de manutenção recomendado pelo fabricante.

- A corrosão resultante da montagem de acessórios instalados sem respeitar as prescrições definidas pelo fabricante ou não homologados pelo mesmo.
- Todo e qualquer dano resultante de influências externas anormais, tais como:
 - pedras;
 - acidentes de trânsito;
 - riscos;
 - arranhões;
 - químicas do meio ambiente;
 - substâncias e detritos de origem animal ou vegetal.
- As rodas e os elementos mecânicos, que não fazem parte integrante da carroceria.

Manutenção diária

A manutenção diária é uma prática simples e importante no uso do seu veículo.

Para manter o veículo em boas condições e evitar falhas desnecessárias, o usuário deve verificar os seguintes itens antes e após a condução do veículo:

1. Verifique o nível da água no radiador.
2. Verifique o fluido de freio.
3. Verifique o nível de água no reservatório de limpeza do para-brisa.
4. Verifique o estado de conservação das palhetas dos limpadores de para-brisa e vidro traseiro.
5. Verifique o nível de carga da bateria.
6. Verifique o funcionamento de todas as luzes e da buzina.
7. Verifique a pressão de ar nos pneus, e se apresentam danos ou desgastes excessivos.
8. Verifique se há vazamentos óleo do redutor, fluido de freio e líquido de arrefecimento do motor e da bateria.



Garantia

9. Verifique se os refletores dos retrovisores interno e externos estão limpos e ajustados corretamente.
10. Verifique a folga e a condição dos pedais de aceleração e do freio.
11. Verifique o funcionamento do freio de estacionamento.
12. Verifique o funcionamento do volante de direção.
13. Verifique se todos os interruptores funcionam corretamente.
14. Verifique se todos os instrumentos funcionam corretamente.

Nota

- Verificar procedimentos e informações no manual do proprietário.



Itens de manutenção regular

Exceto pela primeira manutenção, o tempo de manutenção regular dos veículos é de 10.000 km/ 12 meses (sujeito ao que vem primeiro). O tempo de manutenção regular e os custos de material são de responsabilidade do consumidor. Dependendo dos hábitos de condução e do uso do veículo, pode ser necessária uma manutenção adicional ou os intervalos de manutenção podem ser reduzidos, por favor, continue a manter este intervalo e quilometragem.

Antes de iniciar a manutenção no circuito de alta e baixa tensão, lembre-se de desconectar o plugue MSD: Manual Service Disconnect (plugue de serviço de alta voltagem).

*** Caso necessário a substituição de itens de verificação identificados com • no Plano de Manutenção, o custo (peça e mão de obra) será de responsabilidade do cliente.**

Nota

- Além das manutenções a cada 10.000 km é obrigatório realizar a manutenção obrigatória de 3.000km ou 3 meses, o que primeiro ocorrer de acordo com a data (dia, mês e ano) do início da garantia.



Garantia

Plano de manutenção completo e-JS4												
Abreviações: ● = Inspeccionar, Corrigir ou substituir se necessário				▲ = Substituir				T = Apertar ao toque especificado				
Operação de manutenção		Intervalo de manutenção										
Itens de manutenção	Quilometragem (Km)×1000	3	10	20	30	40	50	60	70	80	90	100
	Meses	3	12	24	36	48	60	72	84	96	108	120
Atualização de sistemas	Multimídia, VCU, BMS, PCU, OBC, outros	▲	▲	▲	▲	▲	▲	▲	▲	▲	▲	▲
Baterias	Conjunto das baterias de energia (SoC e SoH)		●	●	●	●	●	●	●	●	●	●
	Placa de proteção do conjunto das baterias de energia (integridade)	●	●	●	●	●	●	●	●	●	●	●
	Bateria 12V (fuga de corrente, recarga, limpeza dos conectores)	●	●	●	●	●	●	●	●	●	●	●
Sistema de carregamento elétrico	Tomadas de carregamento AC e DC (integridade, isolamento, funcionalidade)	●	●	●	●	●	●	●	●	●	●	●
	Cabos e adaptadores de carregamento (integridade, funcionalidade)	●	●	●	●	●	●	●	●	●	●	●
	Carregador do veículo OBC (On Board Charger)	●	●	●	●	●	●	●	●	●	●	●
Circuito de alta e baixa tensão	Cabos Chicotes e conectores (integridade, isolamento, funcionalidade)	●	●	●	●	●	●	●	●	●	●	●
	Cabos e conectores de Alta tensão	●	●	●	●	●	●	●	●	●	●	●
	Cabos e conectores de Baixa tensão	●	●	●	●	●	●	●	●	●	●	●
	DC/DC		●	●	●	●	●	●	●	●	●	●



Plano de manutenção completo e-JS4

Abreviações: ● = Inspeccionar, Corrigir ou substituir se necessário

▲ = Substituir

T = Apertar ao toque especificado

Operação de manutenção		Intervalo de manutenção										
Intervalo de manutenção	Itens de manutenção	3	10	20	30	40	50	60	70	80	90	100
	Quilometragem (Km)×1000	3	10	20	30	40	50	60	70	80	90	100
	Meses	3	12	24	36	48	60	72	84	96	108	120
Eixos e redutor	Substituir óleo do redutor		▲		▲		▲		▲		▲	
	Redutor		●	●	●	●	●	●	●	●	●	●
	Semi-eixos e retentores	●		●		●		●		●		●
Sistema de arrefecimento	Líquido de arrefecimento do motor e controlador PCU	●	●	●	●	●	●	●	●	●	●	●
	Líquido de arrefecimento da bateria de energia	●	●	●	●	●	●	●	●	●	●	●
	Vazamento nas conexões	●	●	●	●	●	●	●	●	●	●	●
Sistema de freios	Bomba de vácuo	●	●	●	●	●	●	●	●	●	●	●
	Discos e pastilhas dianteira / tambor e sapatas traseira	●	●	●	●	●	●	●	●	●	●	●
	Fluído de freio	●	●	●	●	▲	●	●	●	▲	●	●
	Linhas conexões e cabos	●	●	●	●	●	●	●	●	●	●	●
Sistema de Ar Condicionado	Limpeza do sistema e substituição do elemento filtrante		●	▲	●	▲	●	▲	●	▲	●	▲
	Status compressor e aquecedor	●	●	●	●	●	●	●	●	●	●	●
	Gás do compressor	●	●	●	●	●	●	●	●	●	●	●



Garantia

Plano de manutenção completo e-JS4												
Abreviações: ● = Inspeccionar, Corrigir ou substituir se necessário ▲ = Substituir T = Apertar ao toque especificado												
Operação de manutenção		Intervalo de manutenção										
Intervalo de manutenção Itens de manutenção	Quilometragem (Km)×1000	3	10	20	30	40	50	60	70	80	90	100
	Meses	3	12	24	36	48	60	72	84	96	108	120
Sistema de direção e sus- pensão	Folgas na direção, articulações e ajustes	●		●		●		●		●		●
	Vedação e guarda pó do sistema de direção	●	●	●	●	●	●	●	●	●	●	●
	Condição de trabalho e aperto dos parafusos de fixação	●		●		●		●		●		●
	Amortecedores e vazamentos	●	●	●	●	●	●	●	●	●	●	●
	Folgas e danos nos componentes do sistema	●	●	●	●	●	●	●	●	●	●	●
	Reaperto suspensão dianteira, traseira e rodas	T	T	T	T	T	T	T	T	T	T	T
	Pneus desgaste e calibração	●	●	●	●	●	●	●	●	●	●	●
	Rodízio dos pneus		●		●		●		●		●	
	Alinhamento	●	●	●	●	●	●	●	●	●	●	●
Cabine e acessórios	Lâmpadas, limpadores, vidros, travas, câmeras, buzina etc	●	●	●	●	●	●	●	●	●	●	●
	Instrumentos (funcionalidade, integridade)	●	●	●	●	●	●	●	●	●	●	●
	Aprendizado dos vidros	●		●		●		●		●		●



Plano de manutenção completo e-JS4

Abreviações: ● = Inspeccionar, Corrigir ou substituir se necessário

▲ = Substituir

T = Apertar ao toque especificado

Operação de manutenção		Intervalo de manutenção										
Intervalo de manutenção Itens de manutenção	Quilometragem (Km)×1000	3	10	20	30	40	50	60	70	80	90	100
	Meses	3	12	24	36	48	60	72	84	96	108	120
Sistema de direção e suspensão	Folgas na direção, articulações e ajustes	●		●		●		●		●		●
	Vedação e guarda pó do sistema de direção	●	●	●	●	●	●	●	●	●	●	●
	Condição de trabalho e aperto dos parafusos de fixação	●		●		●		●		●		●
	Amortecedores e vazamentos	●	●	●	●	●	●	●	●	●	●	●
	Folgas e danos nos componentes do sistema	●	●	●	●	●	●	●	●	●	●	●
	Reaperto suspensão dianteira, traseira e rodas	T	T	T	T	T	T	T	T	T	T	T
	Pneus desgaste e calibração	●	●	●	●	●	●	●	●	●	●	●
	Rodízio dos pneus		●		●		●		●		●	
	Alinhamento	●	●	●	●	●	●	●	●	●	●	●
Cabine e acessórios	Lâmpadas, limpadores, vidros, travas, câmeras, buzina etc	●	●	●	●	●	●	●	●	●	●	●
	Instrumentos (funcionalidade, integridade)	●	●	●	●	●	●	●	●	●	●	●
	Aprendizado dos vidros	●		●		●		●		●		●

Garantia

Registros das revisões periódicas

Os registros das revisões periódicas devem ser preenchidos pela concessionária autorizada JAC Motors que realizou o serviço. Esses registros serão a prova da realização das revisões periódicas de acordo com as especificações da JAC Motors.

Nota

- As revisões periódicas são obrigatórias, com isso o veículo terá um melhor desempenho e conservação. Manter as etiquetas das revisões periódicas sempre atualizadas neste manual em todo o período de cobertura da garantia, para que não perca o direito da mesma.

Trocas de óleo do redutor

Condições severas de uso:

Em condições severas de uso a troca de óleo deve ser feita a cada 10.000 km ou 6 meses, o que primeiro ocorrer de acordo com a data (dia, mês e ano) de início da garantia.

São consideradas condições severas de uso:

- Operação constante em trânsito urbano (com excessivo regime de anda-e-para) e uso prolongado do regime de marcha-lenta.
- Tração de reboque, serviços de táxi e similares.
- Frequentes trajetos de curta distância.
- Longos percursos em estradas com alta incidência de poeira (sem calçamento ou presença intensa de terra ou areia).
- Andar em regime de alta rotação por período prolongado.

Revisões periódicas

Intervalo das revisões periódicas:

A cada 10.000 km ou 12 meses, o que primeiro ocorrer de acordo com a data (dia, mês e ano) de início da garantia.



Revisão Obrigatória	
	O.S. Nº
	Concessionária Nº
3.000 km ou 3 meses* - o que ocorrer primeiro (após a data -dia, mês e ano- de aquisição do veículo 0 km)	
Data	Quilometragem do veículo
Manutenção do item	
Tipo de óleo	Quantidade de óleo (litros)
Nome/assinatura do Consultor	

Revisão Obrigatória	
	O.S. Nº
	Concessionária Nº
30.000 km ou 3 anos* - o que ocorrer primeiro (após a data -dia, mês e ano- de aquisição do veículo 0 km)	
Data	Quilometragem do veículo
Manutenção do item	
Tipo de óleo	Quantidade de óleo (litros)
Nome/assinatura do Consultor	

Revisão Obrigatória	
	O.S. Nº
	Concessionária Nº
10.000 km ou 1 ano* - o que ocorrer primeiro (após a data -dia, mês e ano- de aquisição do veículo 0 km)	
Data	Quilometragem do veículo
Manutenção do item	
Tipo de óleo	Quantidade de óleo (litros)
Nome/assinatura do Consultor	

Revisão Obrigatória	
	O.S. Nº
	Concessionária Nº
40.000 km ou 4 anos* - o que ocorrer primeiro (após a data -dia, mês e ano- de aquisição do veículo 0 km)	
Data	Quilometragem do veículo
Manutenção do item	
Tipo de óleo	Quantidade de óleo (litros)
Nome/assinatura do Consultor	

Revisão Obrigatória	
	O.S. Nº
	Concessionária Nº
20.000 km ou 2 anos* - o que ocorrer primeiro (após a data -dia, mês e ano- de aquisição do veículo 0 km)	
Data	Quilometragem do veículo
Manutenção do item	
Tipo de óleo	Quantidade de óleo (litros)
Nome/assinatura do Consultor	

Revisão Obrigatória	
	O.S. Nº
	Concessionária Nº
50.000 km ou 5 anos* - o que ocorrer primeiro (após a data -dia, mês e ano- de aquisição do veículo 0 km)	
Data	Quilometragem do veículo
Manutenção do item	
Tipo de óleo	Quantidade de óleo (litros)
Nome/assinatura do Consultor	

* Tolerância máxima de 30 dias ou 1.000 km para mais ou para menos.



Revisão Obrigatória	
	O.S. N°
	Concessionária N°
60.000 km* (após a data -dia, mês e ano- de aquisição do veículo 0 km)	
Data	Quilometragem do veículo
Manutenção do item	
Tipo de óleo	Quantidade de óleo (litros)
Nome/assinatura do Consultor	

Revisão Obrigatória	
	O.S. N°
	Concessionária N°
70.000 km* (após a data -dia, mês e ano- de aquisição do veículo 0 km)	
Data	Quilometragem do veículo
Manutenção do item	
Tipo de óleo	Quantidade de óleo (litros)
Nome/assinatura do Consultor	

Revisão Obrigatória	
	O.S. N°
	Concessionária N°
80.000 km* (após a data -dia, mês e ano- de aquisição do veículo 0 km)	
Data	Quilometragem do veículo
Manutenção do item	
Tipo de óleo	Quantidade de óleo (litros)
Nome/assinatura do Consultor	

Revisão Obrigatória	
	O.S. N°
	Concessionária N°
90.000 km* (após a data -dia, mês e ano- de aquisição do veículo 0 km)	
Data	Quilometragem do veículo
Manutenção do item	
Tipo de óleo	Quantidade de óleo (litros)
Nome/assinatura do Consultor	

Revisão Obrigatória	
	O.S. N°
	Concessionária N°
100.000 km* (após a data -dia, mês e ano- de aquisição do veículo 0 km)	
Data	Quilometragem do veículo
Manutenção do item	
Tipo de óleo	Quantidade de óleo (litros)
Nome/assinatura do Consultor	

Revisão Obrigatória	
	O.S. N°
	Concessionária N°
110.000 km* (após a data -dia, mês e ano- de aquisição do veículo 0 km)	
Data	Quilometragem do veículo
Manutenção do item	
Tipo de óleo	Quantidade de óleo (litros)
Nome/assinatura do Consultor	

*Tolerância máxima de 30 dias ou 1.000 km para mais ou para menos.





Revisão Obrigatória	
	O.S. Nº
	Concessionária Nº
120.000 km* (após a data -dia, mês e ano- de aquisição do veículo 0 km)	
Data	Quilometragem do veículo
Manutenção do item	
Tipo de óleo	Quantidade de óleo (litros)
Nome/assinatura do Consultor	

Revisão Obrigatória	
	O.S. Nº
	Concessionária Nº
150.000 km* (após a data -dia, mês e ano- de aquisição do veículo 0 km)	
Data	Quilometragem do veículo
Manutenção do item	
Tipo de óleo	Quantidade de óleo (litros)
Nome/assinatura do Consultor	

Revisão Obrigatória	
	O.S. Nº
	Concessionária Nº
130.000 km* (após a data -dia, mês e ano- de aquisição do veículo 0 km)	
Data	Quilometragem do veículo
Manutenção do item	
Tipo de óleo	Quantidade de óleo (litros)
Nome/assinatura do Consultor	

Revisão Obrigatória	
	O.S. Nº
	Concessionária Nº
160.000 km* (após a data -dia, mês e ano- de aquisição do veículo 0 km)	
Data	Quilometragem do veículo
Manutenção do item	
Tipo de óleo	Quantidade de óleo (litros)
Nome/assinatura do Consultor	

Revisão Obrigatória	
	O.S. Nº
	Concessionária Nº
140.000 km* (após a data -dia, mês e ano- de aquisição do veículo 0 km)	
Data	Quilometragem do veículo
Manutenção do item	
Tipo de óleo	Quantidade de óleo (litros)
Nome/assinatura do Consultor	

Revisão Obrigatória	
	O.S. Nº
	Concessionária Nº
170.000 km* (após a data -dia, mês e ano- de aquisição do veículo 0 km)	
Data	Quilometragem do veículo
Manutenção do item	
Tipo de óleo	Quantidade de óleo (litros)
Nome/assinatura do Consultor	

*Tolerância máxima de 30 dias ou 1.000 km para mais ou para menos.



Revisão Obrigatória	
	O.S. Nº
	Concessionária Nº
180.000 km* (após a data -dia, mês e ano- de aquisição do veículo 0 km)	
Data	Quilometragem do veículo
Manutenção do item	
Tipo de óleo	Quantidade de óleo (litros)
Nome/assinatura do Consultor	

Revisão Obrigatória	
	O.S. Nº
	Concessionária Nº
190.000 km* (após a data -dia, mês e ano- de aquisição do veículo 0 km)	
Data	Quilometragem do veículo
Manutenção do item	
Tipo de óleo	Quantidade de óleo (litros)
Nome/assinatura do Consultor	

Revisão Obrigatória	
	O.S. Nº
	Concessionária Nº
200.000 km* (após a data -dia, mês e ano- de aquisição do veículo 0 km)	
Data	Quilometragem do veículo
Manutenção do item	
Tipo de óleo	Quantidade de óleo (litros)
Nome/assinatura do Consultor	

Revisão Obrigatória	
	O.S. Nº
	Concessionária Nº
210.000 km* (após a data -dia, mês e ano- de aquisição do veículo 0 km)	
Data	Quilometragem do veículo
Manutenção do item	
Tipo de óleo	Quantidade de óleo (litros)
Nome/assinatura do Consultor	

Revisão Obrigatória	
	O.S. Nº
	Concessionária Nº
220.000 km* (após a data -dia, mês e ano- de aquisição do veículo 0 km)	
Data	Quilometragem do veículo
Manutenção do item	
Tipo de óleo	Quantidade de óleo (litros)
Nome/assinatura do Consultor	

Revisão Obrigatória	
	O.S. Nº
	Concessionária Nº
230.000 km* (após a data -dia, mês e ano- de aquisição do veículo 0 km)	
Data	Quilometragem do veículo
Manutenção do item	
Tipo de óleo	Quantidade de óleo (litros)
Nome/assinatura do Consultor	

* Tolerância máxima de 30 dias ou 1.000 km para mais ou para menos.



Revisão Obrigatória	
	O.S. Nº
	Concessionária Nº
240.000 km* (após a data -dia, mês e ano- de aquisição do veículo 0 km)	
Data	Quilometragem do veículo
Manutenção do item	
Tipo de óleo	Quantidade de óleo (litros)
Nome/assinatura do Consultor	

Revisão Obrigatória	
	O.S. Nº
	Concessionária Nº
250.000 km* (após a data -dia, mês e ano- de aquisição do veículo 0 km)	
Data	Quilometragem do veículo
Manutenção do item	
Tipo de óleo	Quantidade de óleo (litros)
Nome/assinatura do Consultor	

Revisão Obrigatória	
	O.S. Nº
	Concessionária Nº
260.000 km* (após a data -dia, mês e ano- de aquisição do veículo 0 km)	
Data	Quilometragem do veículo
Manutenção do item	
Tipo de óleo	Quantidade de óleo (litros)
Nome/assinatura do Consultor	

Revisão Obrigatória	
	O.S. Nº
	Concessionária Nº
270.000 km* (após a data -dia, mês e ano- de aquisição do veículo 0 km)	
Data	Quilometragem do veículo
Manutenção do item	
Tipo de óleo	Quantidade de óleo (litros)
Nome/assinatura do Consultor	

Revisão Obrigatória	
	O.S. Nº
	Concessionária Nº
280.000 km* (após a data -dia, mês e ano- de aquisição do veículo 0 km)	
Data	Quilometragem do veículo
Manutenção do item	
Tipo de óleo	Quantidade de óleo (litros)
Nome/assinatura do Consultor	

Revisão Obrigatória	
	O.S. Nº
	Concessionária Nº
290.000 km* (após a data -dia, mês e ano- de aquisição do veículo 0 km)	
Data	Quilometragem do veículo
Manutenção do item	
Tipo de óleo	Quantidade de óleo (litros)
Nome/assinatura do Consultor	

*Tolerância máxima de 30 dias ou 1.000 km para mais ou para menos.



Revisão Obrigatória	
	O.S. Nº
	Concessionária Nº
300.000 km* (após a data -dia, mês e ano- de aquisição do veículo 0 km)	
Data	Quilometragem do veículo
Manutenção do item	
Tipo de óleo	Quantidade de óleo (litros)
Nome/assinatura do Consultor	

Revisão Obrigatória	
	O.S. Nº
	Concessionária Nº
310.000 km* (após a data -dia, mês e ano- de aquisição do veículo 0 km)	
Data	Quilometragem do veículo
Manutenção do item	
Tipo de óleo	Quantidade de óleo (litros)
Nome/assinatura do Consultor	

Revisão Obrigatória	
	O.S. Nº
	Concessionária Nº
320.000 km* (após a data -dia, mês e ano- de aquisição do veículo 0 km)	
Data	Quilometragem do veículo
Manutenção do item	
Tipo de óleo	Quantidade de óleo (litros)
Nome/assinatura do Consultor	

Revisão Obrigatória	
	O.S. Nº
	Concessionária Nº
330.000 km* (após a data -dia, mês e ano- de aquisição do veículo 0 km)	
Data	Quilometragem do veículo
Manutenção do item	
Tipo de óleo	Quantidade de óleo (litros)
Nome/assinatura do Consultor	

Revisão Obrigatória	
	O.S. Nº
	Concessionária Nº
340.000 km* (após a data -dia, mês e ano- de aquisição do veículo 0 km)	
Data	Quilometragem do veículo
Manutenção do item	
Tipo de óleo	Quantidade de óleo (litros)
Nome/assinatura do Consultor	

Revisão Obrigatória	
	O.S. Nº
	Concessionária Nº
350.000 km* (após a data -dia, mês e ano- de aquisição do veículo 0 km)	
Data	Quilometragem do veículo
Manutenção do item	
Tipo de óleo	Quantidade de óleo (litros)
Nome/assinatura do Consultor	

* Tolerância máxima de 30 dias ou 1.000 km para mais ou para menos.



Revisão Obrigatória	
	O.S. N°
	Concessionária N°
360.000 km* (após a data -dia, mês e ano- de aquisição do veículo 0 km)	
Data	Quilometragem do veículo
Manutenção do item	
Tipo de óleo	Quantidade de óleo (litros)
Nome/assinatura do Consultor	

Revisão Obrigatória	
	O.S. N°
	Concessionária N°
390.000 km* (após a data -dia, mês e ano- de aquisição do veículo 0 km)	
Data	Quilometragem do veículo
Manutenção do item	
Tipo de óleo	Quantidade de óleo (litros)
Nome/assinatura do Consultor	

Revisão Obrigatória	
	O.S. N°
	Concessionária N°
370.000 km* (após a data -dia, mês e ano- de aquisição do veículo 0 km)	
Data	Quilometragem do veículo
Manutenção do item	
Tipo de óleo	Quantidade de óleo (litros)
Nome/assinatura do Consultor	

Revisão Obrigatória	
	O.S. N°
	Concessionária N°
400.000 km* (após a data -dia, mês e ano- de aquisição do veículo 0 km)	
Data	Quilometragem do veículo
Manutenção do item	
Tipo de óleo	Quantidade de óleo (litros)
Nome/assinatura do Consultor	

Revisão Obrigatória	
	O.S. N°
	Concessionária N°
380.000 km* (após a data -dia, mês e ano- de aquisição do veículo 0 km)	
Data	Quilometragem do veículo
Manutenção do item	
Tipo de óleo	Quantidade de óleo (litros)
Nome/assinatura do Consultor	

Revisão Obrigatória	
	O.S. N°
	Concessionária N°
410.000 km* (após a data -dia, mês e ano- de aquisição do veículo 0 km)	
Data	Quilometragem do veículo
Manutenção do item	
Tipo de óleo	Quantidade de óleo (litros)
Nome/assinatura do Consultor	

*Tolerância máxima de 30 dias ou 1.000 km para mais ou para menos.



Revisão Obrigatória	
	O.S. Nº
	Concessionária Nº
420.000 km* (após a data -dia, mês e ano- de aquisição do veículo 0 km)	
Data	Quilometragem do veículo
Manutenção do item	
Tipo de óleo	Quantidade de óleo (litros)
Nome/assinatura do Consultor	

Revisão Obrigatória	
	O.S. Nº
	Concessionária Nº
430.000 km* (após a data -dia, mês e ano- de aquisição do veículo 0 km)	
Data	Quilometragem do veículo
Manutenção do item	
Tipo de óleo	Quantidade de óleo (litros)
Nome/assinatura do Consultor	

Revisão Obrigatória	
	O.S. Nº
	Concessionária Nº
440.000 km* (após a data -dia, mês e ano- de aquisição do veículo 0 km)	
Data	Quilometragem do veículo
Manutenção do item	
Tipo de óleo	Quantidade de óleo (litros)
Nome/assinatura do Consultor	

Revisão Obrigatória	
	O.S. Nº
	Concessionária Nº
450.000 km* (após a data -dia, mês e ano- de aquisição do veículo 0 km)	
Data	Quilometragem do veículo
Manutenção do item	
Tipo de óleo	Quantidade de óleo (litros)
Nome/assinatura do Consultor	

* Tolerância máxima de 30 dias ou 1.000 km para mais ou para menos.



Anotações técnicas

Eventuais registros das substituições do painel de instrumentos e do motor devem ser preenchidos pela concessionária autorizada JAC Motors que realizou o serviço.

Substituição do Painel de Instrumentos	
<input type="text"/>	<input type="text"/>
O.S. N°	Concessionária N°
Data	
Quilometragem do veículo	
Nome/assinatura do Consultor	

Substituição do Motor	
<input type="text"/>	<input type="text"/>
O.S. N°	Concessionária N°
Data	
Quilometragem do veículo	
Nome/assinatura do Consultor	

Substituição do Painel de Instrumentos	
<input type="text"/>	<input type="text"/>
O.S. N°	Concessionária N°
Data	
Quilometragem do veículo	
Nome/assinatura do Consultor	

Substituição do Motor	
<input type="text"/>	<input type="text"/>
O.S. N°	Concessionária N°
Data	
Quilometragem do veículo	
Nome/assinatura do Consultor	



Índice Remissivo

A

Abertura da tampa do porta-malas	1-42
Airbag.....	3-21
Airbag dianteiro.....	3-21
Airbag do tipo cortina*.....	3-24
Airbag lateral*	3-24
Ajuste de altura do assento	3-3
Ajuste de altura do cinto de segurança de três pontos*.....	3-13
Ajuste de saída	1-63
Ajuste elétrico para o assento do motorista *	3-5
Alavanca esquerda	1-16
Alerta de frenagem de emergência (ESS)*	2-55
Anotações técnicas	7-24
Antes de entrar no veículo	2-37
Antes de entrar no veículo	3-38
Anticorrosão (perfurativa) e pintura	7-5
Apoio de braço do banco traseiro	1-66
Armazenamento da bateria de chumbo-ácido de 12 v	5-17
Armazenamento de veículos elétricos	7-4
Armazenamento do seu veículo elétrico.....	XII

Assentos manuais dianteiros	3-3
AUTO HOLD*	2-52

B

Bancos traseiros.....	3-6
Bateria secundária 12 V	5-17
Buzina	1-33

C

Cabine	1-5
Capô do motor	1-41
Chaves	1-34
Cinto de segurança	3-8
Cinto de segurança de três pontos no banco traseiro.....	3-14
Cinto de segurança de três pontos no banco traseiro central	3-14
Cintos de segurança de três pontos nos bancos dianteiros	3-12
Cobertura da garantia	7-6
Como funciona o SRS.....	3-25
Compartimento do apoio de braço	1-65
Compartimento do porta-luvas	1-65



Compartimento do porta óculos.....	1-66
Condução em outros países.....	3-38
Condições para a efetivação da garantia	7-6
Condições que a garantia anticorrosão (perfurativa) e de pintura JAC Motors NÃO se aplicam.....	7-8
Condução com consciência econômica e ambiental	2-36
Condução e retorno	4-3
Condução em estradas íngremes e montanhas.....	3-33
Condução em vias expressas.....	3-36
Condução na chuva e em vias molhadas	3-32
Condução na cidade.....	3-31
Condução noturna.....	3-30
Condução sob o efeito de álcool.....	3-29
Conduzindo o veículo	2-42
Cortina retrátil do porta-malas.....	1-67

D

Dano à pintura	5-3
Declaração Especial	V
Dicas para conduzir o veículo à noite	3-30

Dispositivo de pré-tensionamento do cinto de segurança ...	3-15
Dispositivo de proteção para bebês	3-15
Dispositivo de proteção para crianças no veículo	3-18
Dispositivo de proteção para mulheres grávidas e crianças	3-15
Distribuição eletrônica de frenagem (EBD)	2-48

E

Espelho retrovisor.....	1-54
Etapas de instalação da cadeira infantil:.....	3-20
Exclusões da garantia.....	7-6

F

Fechamento da tampa do porta-malas	1-45
Filtro de ar da cabine dos passageiros.....	1-64
Fluido de freio	5-15
Funções e componentes do SRS	3-24
Fusíveis	5-20

G

Glossário de siglas	XVII
Grupo de interruptores inferior esquerdo.....	1-22

**I**

Iluminação interna	1-23
Importância da postura correta ao sentar	3-10
Indicador do farol alto	1-17
Inspeção do líquido de arrefecimento	5-14
Inspeção do pneu	5-24
Inspeção e rodizio de pneu e roda	5-24
Interface de cadeira de criança	3-20
Interruptor da luz do pisca-alerta	1-23
Interruptor de partida POWER	2-39
Itens de manutenção regular	7-10

L

Ligado (ON)	2-63
Limpador de para-brisa dianteiro	1-19
Limpador do para-brisa traseiro	1-20
Limpeza exterior	5-2
Luz de advertência	1-12
Luzes do veículo	1-25

M

Mantenha a garagem seca	5-8
Mantenha o cinto de segurança limpo e seco	3-10
Mantenha pinturas e decorações em boas condições	5-8
Manutenção diária	7-8
Manutenção no sistema SRS	3-28
Manutenção obrigatória e gratuita aos 3000 km	7-8
Motor elétrico pára de funcionar	4-2

N

Número de identificação do veículo	6-5
Número do motor elétrico	6-6

O

O motor pára de funcionar durante a condução	4-2
O motor pára de funcionar em uma esquina	4-2
ON (ligado)/OFF (desligado)	2-69



P

Painel de instrumentos	1-6
Parâmetros de posicionamento das rodas dianteiras e traseiras (sem carga).....	6-4
Parâmetros de qualidade do veículo	6-3
Parâmetros dimensionais principais do veículo	6-2
Parâmetros dos fluidos do veículo.....	6-3
Percorrendo longas distâncias	3-37
Período de amaciamento.....	2-36
Período de garantia.....	7-2
Plaqueta do veículo	6-6
Pneus.....	5-9
Posição do número de identificação do veículo (VIN).....	6-5
Posição dos difusores do ar-condicionado.....	1-58
Postura correta ao sentar	3-10
Precauções de condução.....	2-37
Prevenção contra a oxidação.....	5-8
Proteção para mulheres grávidas.....	3-17
Proteção para pessoas feridas	3-16
Proteja seu cinto de segurança	3-9

Q

Quadro de procedimento.....	VIII
Quando substituir o cinto de segurança	3-10
Quebra-sol	1-54

R

Rack de teto.....	1-68
Reboque do veículo	4-10
Registros das revisões periódicas	7-15
Registros e Responsabilidades.....	VI
Requisito para reboque	4-10
Revisões periódicas.....	7-15
Rodas, especificações dos pneus e pressão de calibragem à frio	6-2

S

Servo freio	2-47
Sistema antifurto do veículo	1-31
Sistema de alerta de colisão à frente (FCWS)*	2-72
Sistema de alerta de mudança de faixa [LDWS]*	2-69
Sistema de assistência de marcha à ré*	2-78



Sistema de assistência inteligente de farol*	2-74
Sistema de controle de ar-condicionado	1-59
Sistema de freios	2-45
Sistema de imagem da ré*	2-63
Sistema de monitoramento de ponto cego (BSMS)*	2-75
Sistema de monitorização da pressão e temperatura dos pneus TPMS*	2-67
Sistema do sensor de estacionamento*	2-57
Sistema panorâmico de câmeras 360°*	2-63
Situações de emergência na condução	4-2

T

Tampa do porta-malas	1-42
Termos de garantia	7-6
Teto solar*	1-51
Tomada de acessórios*	1-67
Travamento do veículo	1-35
Triângulo de advertência	4-2

U

Uso do cinto de segurança de três pontos no banco traseiro	3-14
---	------

V

Veículos novos	2-36
Verifique o cinto de segurança regularmente	3-9
Vidros	1-48
Visão geral da cabine	1-5
Volante multifuncional	1-21

A reprodução, no todo ou em parte deste manual, não é permitida sem prévia autorização da JAC Motors. Todas as informações, ilustrações e especificações contidas neste Manual baseiam-se em dados existentes na época da sua publicação. Reservamo-nos o direito de introduzir modificações a qualquer momento, tanto no produto quanto no manual, sem prévio aviso.



Jianghuai Automobile Co., Ltda.



JAC | www.jacmotors.com.br
MOTORS | Fale com a JAC: 0800 522 8888
MPBREJS4 2406-03